

## DICCIONARIO DE LA ARTESANIA ECUATORIANA

### El Universo Artesanal

Nos fascinan los relatos acerca de la organización y eficiencia de las abejas, hormigas y termitas para llevar a cabo sus tareas colectivas. Todo está perfectamente calculado y cada una de las integrantes de esas colectividades hace lo que debe hacer en el momento correspondiente. No faltan quienes ponderan esta sabiduría y su dedicación al trabajo se usa como ejemplo para ensalzar la abnegación de personas de las que se dice que son tan laboriosas como las abejas o que trabajan como hormigas. Pero ninguno de estos insectos tomó

cursos o asistió a academias para aprender tan complejas tareas. Nacieron internamente programadas para ese tipo de actividad mediante el instinto que organiza su conducta.

*El ser humano al nacer es el más desprotegido de todos los animales, pero a lo largo de su recorrido por la tierra se ha convertido en el más exitoso para hacer frente a los retos de los entornos físicos y sociales modificándolos según sus aspiraciones. El apelativo "Sapiens" o racional ha sido el más usado para diferenciarnos de los demás integrantes*

*del reino animal. En los avances de la Antropología Física, al tratar de afinar el tránsito de los simios al ser humano se han encontrado junto a las osamentas objetos hechos por ellos antes de que hayan adquirido las características del hombre moderno, lo que ha dado lugar a que se proponga el calificativo de habilis o faber como alternativa a sapiens, enfatizando la capacidad de elaborar sistemáticamente objetos para satisfacer con más eficiencia sus necesidades, mejorarlos y transmitir esas habilidades y destrezas a las nuevas generaciones.*

Esta capacidad supone creatividad para resolver problemas de manera diferente a los que ofrece el instinto y encontrar soluciones originales a los aparentes callejones sin salida que los entornos naturales y humanos nos plantean. Si aceptamos que los seres humanos inician su presencia en la tierra elaborando objetos que van más allá de las posibilidades y limitaciones del instinto, no se hace metáfora ni se exagera al decir que se estrena en nuestro planeta como artesano. Las elementales lascas de piedra destinadas a cortar u otros artefactos igual de simples de madera que no han resistido el poder destructor del tiempo, son artesanías

ya que intervienen manos hábiles guiadas por cerebros para introducir modificaciones en objetos naturales con una finalidad previamente existente en la mente y adecuando los medios a esos fines.

Una exitosa película de ciencia ficción se inicia con un hombre primitivo con rostro simiesco que transforma un madero en un garrote adecuado para atacar a sus semejantes, lo lanza al aire y, con la magia del cine, aparece en el espacio convertido en una nave. El dominio de nuestra realidad -de la que hoy a

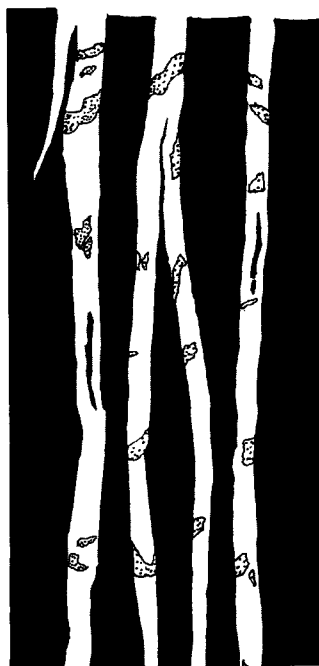

veces nos jactamos- partió de elementales técnicas artesanales.

### **Artesanía , industria y arte**

Los avances tecnológicos han evolucionado con persistencia, en algunos casos se han producido auténticos saltos como la Revolución Industrial que hace honor a este apelativo por el enorme impacto, no solo en este campo, sino en la organización social, política y económica. Las nuevas técnicas se aplicaron inicialmente a la producción y el transporte. Se produjo un inusitado crecimiento de la población urbana con la consiguiente disminución en el campo, se expandió la educación formal a causa de las exigencias requeridas por los nuevos tipos de trabajo, la comercialización se acrecentó en proporciones gigantescas con la consiguiente necesidad de encontrar nuevos mercados. Surgieron y luego se robustecieron las organizaciones de trabajadores para plantear reivindicaciones relacionadas con mejoras de las condiciones laborales, incluidas las salariales, y se hicieron planteamientos ideológicos vinculados a la organización de la sociedad y el papel del estado en la

producción y distribución de la riqueza.

Limitándonos a la producción se da un creciente protagonismo de la máquina sobre el ser humano, se incrementa de manera gigantesca, se propaga la producción en serie y la automatización, los productos finales son casi exactamente iguales unos a otros. La división del trabajo avanza y los obreros se concentran en una parte del proceso sin que, con mucha frecuencia, tengan los trabajadores conciencia de su participación en los objetos terminales. Aumenta el número de empleados que, al margen de la producción directa, tienen a su cargo gestiones administrativas y que se diferencian de los obreros propiamente dichos.

La meta de la industria, en su primera etapa por lo menos, era producir objetos utilitarios lo más eficientes posibles para cumplir las funciones para las que fueron hechos. Si estéticamente eran bellos o feos no tenía importancia. Esta proyección de la industria dio lugar a que las bellas artes -de manera especial las plásticas- enrumben su desarrollo como alternativas contrapuestas a la industria. Aspiran a ser piezas

únicas como respuesta a la producción en serie. Tienen el propósito único de ser portadoras de la belleza expresada por sus creadores y deleitar a los contempladores agotándose en lo estético. El afán de originalidad llega a veces a niveles extravagantes proyectando algunos artistas la imagen de personas estrambóticas que hacen gala de actuar contra los usos y costumbres propios de las sociedades industriales.

Ante esta polarización de la industria y el arte, las artesanías corren el riesgo de convertirse en “tierra de nadie”. Carecen de la eficiencia utilitaria de los objetos nacidos de la industria y no se agotan en el contenido estético como las obras de arte. No tienen la funcionalidad de las primeras ni la originalidad de las segundas. Los cultores de la revolución industrial que veían en este fenómeno la solución a todos los problemas en el mundo, calificaron a las artesanías como “especie en extinción” y anunciaron su desaparición arrollada por los avances de la industria. Al carecer los objetos artesanales de la precisión de los industriales se generalizó la idea de identificar artesanía con algo mal hecho y, desde la perspectiva de los

artistas se hacía a las artesanías la concesión de mirarlas como piezas de arte de segunda ajenas a la genialidad que poseían las obras de arte propiamente dichas. En la ciudad de Cuenca, Ecuador, que presumía de tener muchos poetas, cuando los vates y sus admiradores se enzarzaban en enconadas discusiones, para calificar a un rival de mal poeta, lo llamaban “artesano del verso”.

### **Símbolos, comunicación e identidad**

Una elemental definición de símbolo se refiere a la representación de un objeto de una naturaleza con otro de naturaleza diferente, un claro ejemplo es la bandera de un estado ya que, un pedazo de tela con colores distribuidos de alguna manera

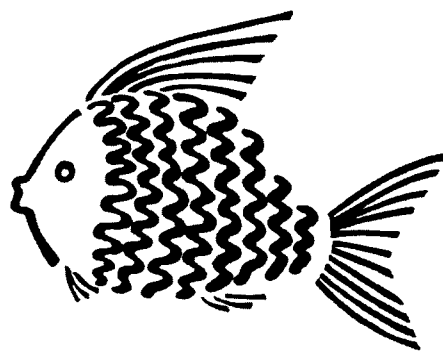

representa a un país integrado por un más o menos amplio espacio geográfico, con diversidad de nichos ecológicos y habitado por seres humanos organizados conforme a leyes que deben cumplirlas, pero es evidente que la presencia de una bandera nos lleva a identificarla con el país que representa y que se de una reacción emocional si es que ese país es aquel del que formamos parte. La creatividad humana no tiene límites en la capacidad de simbolizar y todo puede ser simbolizable. Es posible que seres individuales tengan algunos símbolos válidos sólo par él, en cuyo caso pierde su poder de comunicación, lo usual es que en un grupo más o menos grande exista consenso sobre el sentido y significado de cada símbolo o sistema de símbolos lo que permite captar lo mismo dentro de una colectividad.

Los colores pueden portar varios símbolos, el rojo puede significar peligro, detenerse, pasión o circunscribirse a agrupaciones humanas más o menos numerosas como un país, una ideología, una agrupación política o un club deportivo que puede limitarse a un grado de una escuela rural. Igual podemos decir del blanco, el negro o el azul. Los

astros, como el sol o la luna, pueden también adquirir significados que conglomerados humanos les otorgan según las circunstancias. También los símbolos se manifiestan en percepciones diferentes a las visuales como los sonidos ya que melodías compuestas pueden representar situaciones alegres o tristes, de exaltación o condena. Un sonido más bien simple como el de las quipas y las bocinas en nuestro mundo andino puede significar para las personas dispersas en un área, pero unidas por vínculos culturales, la necesidad de reunirse o asumir tal o cual actitud. Olores y sabores con gran frecuencia portan símbolos que se vinculan a poblaciones, situaciones o ritos. Determinados platillos, no importa el lugar en el que los consumamos, nos remiten a los lugares que representan porque con ellos están identificados. El vino puede estar vinculado a rituales como la misa, eventos recreativos como las corridas de toros o celebraciones de diversa índole.

Los símbolos se manifiestan con enorme riqueza en el ámbito religioso. El universo religioso está conformado por seres y fuerzas sobrenaturales no perceptibles a través de los

sentidos, lo que de alguna manera exige formas de representación accesibles a los seres humanos mediante símbolos de diversa índole siendo entonces una muy rica vertiente para la creatividad. Por la manera cómo se los concibe, los poderes que tienen y la influencia benéfica o dañina en el mundo material, las personas los seres y fuerzas sobrenaturales se encuentran en el ámbito de lo sagrado frente al de lo profano que es el espacio de los seres comunes y corrientes. No existiendo un límite tajante entre estos dos mundos, es frecuente que a objetos materiales, naturales o elaborados por el ser humano se les conceda el carácter de sagrados como a templos, imágenes u objetos destinados al culto. Dentro del tema que estamos abordando, no es otra cosa que agregar a algún objeto un símbolo que lo captan los creyentes frente a los cuales asumen actitudes de veneración y respeto dentro del entorno cultural correspondiente.

Si bien existen algunos símbolos universales, en la mayoría de los casos, el valor de los símbolos se limita a culturas o áreas culturales constituyendo estas organizaciones los límites del consenso. Un cáliz o

una custodia que en el universo católico tienen el carácter de sagrados y merecen respeto y veneración dentro de los fieles de esta religión, para otras religiones no hay tal significado y el comportamiento ante ellos es diferente. Para ingresar en una mezquita hay que quitarse los zapatos lo que, para quienes no son musulmanes carece de sentido, pero para los integrantes de esta religión es una forma de manifestar respeto a Alá a cuyo culto están destinados estos templos y no hacerlo implicaría una irreverencia censurable. Lo dicho de la religión puede aplicarse, con las diferencias del caso, a otras actividades y formas de comportamiento de la vida como la moda y las relaciones sociales. El símbolo no solo apunta a la razón sino, con más fuerza de la

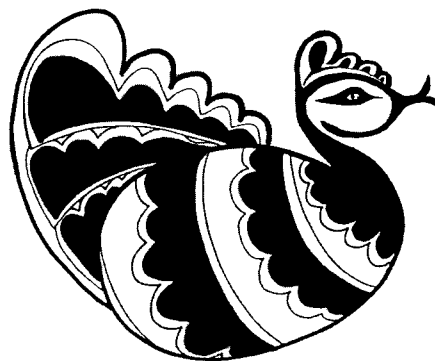

que creemos, a la vida afectiva. El significado de una rosa cambia si es que la observamos en un rosal, la colocamos en un arreglo para adornar una casa o algún hombre la entrega a una muchacha.

Debido a esta vinculación vital los símbolos con las diversas culturas y subculturas, constituyen un fuerte soporte de la identidad ya que su sentido y valor están circunscritos a ellas. Si la identidad está constituida por el conjunto de rasgos que hacen a tal o cual cultura diferente de las otras y le dan fisonomía propia, a esos rasgos se adhieren sus integrantes con más fuerza y se empeñan en mantenerlos ya que de ellos depende el sentido de pertenencia, la seguridad de considerarse parte de un grupo más amplio que da sentido a la vida y seguridad. La idea de “ciudadano del mundo” tiene algún valor, pero la satisfacción de sentirse identificado con un sector más pequeño y emotivamente cálido es algo que, en la mayoría de los casos, pesa más que la universalización de la cultura. Imposible captar la identidad de las culturas diferentes a aquella de la que formamos parte prescindiendo de sus símbolos y el sentido que tienen en la estructuración racional

y emotiva de estos espacios humanos.

Las palabras son portadoras de conceptos que responden a fenómenos materiales y no materiales que los integrantes de la especie humana están en condiciones de atrapar en sonidos o signos gráficos para manejarlos mejor y comunicarse con mayor agilidad con los demás. De los sistemas de símbolos el lenguaje es el más difundido, utilizado y funcional siendo un elemento esencial en las culturas. Como todo rasgo o complejo cultural, las palabras que integran el lenguaje cambian con el tiempo y tienen su historia ya que están sujetas a las modificaciones que se dan en las realidades material y no material en medio de las que se desenvuelven los seres humanos. Varias palabras tienen también sentido diferente en los distintos entornos culturales. Sin analizar la gran diversidad de idiomas que se usan en el mundo, en las áreas que se habla el mismo idioma puede una misma palabra tener distintos significados o diferente carga emotiva, de allí la necesidad de conocer el significado de los términos en cada región y en cada área del quehacer humano.

## Significados de artesanía

*Artesano viene de las palabras latinas "ars" que significa arte y "anus" relacionado con, de lo que se puede concluir que artesano es una persona relacionada con el arte, con lo que diciendo todo casi nada se ha dicho.. Arte es una palabra que ha cambiado mucho, sus significados se han diversificado para enriquecimiento o confusión de los que usamos el lenguaje en estas áreas. La primera acepción que el "Diccionario de uso del Español" de María Moliner da a arte es: "Manera como se hace o debe hacerse una cosa (arte de nadar, de la guerra). Cualquier actividad humana encaminada a un resultado útil, que tiene un carácter más práctico que teórico (la cirugía tiene tanto de arte como de ciencia. El arte de la carpintería). En este sentido la cirugía, la carpintería, la pintura, la música, la pesca, la preparación de comida etc. están incluidos en el concepto arte.*

*Para limitar este ámbito se han añadido términos adicionales como "bellas artes" que se refieren a "las que tienen como finalidad esencial crear objetos bellos: arquitectura, pintura, escultura.". Con un criterio jerarquizante se habla de artes me-*

*nores para referirse a "Las que constituyen una aplicación de las artes plásticas a la fabricación de objetos a la vez bellos y útiles; como la relojería, la cerámica, la orfebrería".*

Retornando al universo artesanal, los conocimientos, habilidades y destrezas proyectados a la realización práctica de algo, encajan en el sentido amplio que el término artesanía tiene, incluyendo a aquellas que se denominan de servicios como peluquería, mecánica automotriz, fotografía etc. cuya meta final no consiste en la elaboración de objetos. Artesanos de la tercera edad, al relatar sus experiencias, frecuentemente cuentan "como aprendieron su arte" y aún existen "Escuelas de Artes y Oficios" en las que se enseñan este tipo de profesiones prácticas que incluían a las artesanías y que fueron

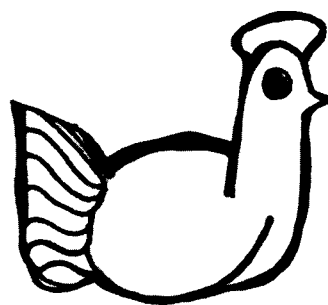



muy generalizadas en los siglos XIX y buena parte del XX.

*En nuestros días, el término arte es entendido, en la mayoría de los casos, como “bellas artes” sin que sea necesario identificar los contenidos cuando se habla de exposiciones, cursos, conferencias, convenciones sobre arte. La palabra derivada artista se refiere, según el Diccionario de la Real Academia de la Lengua a “Persona que ejercita alguna arte bella, o persona dotada de la virtud y disposición necesarias para alguna de las bellas artes”. Queda en claro que artista es el que elabora obras de arte ajenas a funciones utilitarias o prácticas.*

*El mismo diccionario se refiere a artesano como a “Persona que ejercita un arte u oficio meramente mecánico. Modernamente se distingue con este nombre al que hace por su cuenta objetos de uso doméstico imprimiéndoles un sello personal, a diferencia del obrero fabril”.*

En la primera parte se restringe la actividad artesanal a oficios meramente mecánicos que excluiría a las denominadas artesanías de servicios y que dejaría en duda la presencia de

contenidos estéticos. La segunda parte enfatiza en objetos domésticos, es decir dedicados a las casas de habitación, sin tomar en cuenta que muchas artesanías pueden usarse en oficinas o lugares extra casas. Destaca que las artesanías son hechas a mano a diferencia de los productos en serie y que cada una de ellas tiene un sello personal que las torna atractivas a algunos segmentos del mercado.

Sin abundar en disquisiciones acerca de los significados de artesanía, queda en claro que se trata de un tipo de actividad humana manufacturera que implica formas diferentes de trabajo con relación a la industria y el arte, que tiene una organización distinta, que se apoya en tecnologías tradicionales y actualizadas y que da creciente importancia a los contenidos estéticos, sin necesariamente agotarse en ellos.

### **Artesanía, identidad y globalización**

En los primeros años del tercer milenio, las artesanías subsisten y las profecías relacionadas con su extinción pierden cada vez más

credibilidad, se han adecuado a los cambios que los valores, usos y costumbres de las culturas establecen y su aceptación en los diferentes niveles de desarrollo se mantiene. Si nos atenemos a su funcionalidad utilitaria, ni de lejos puede competir con la industria. Innovaciones tecnológicas con el uso de la energía eléctrica y el gas para cocinar han desplazado a las antiguas ollas de barro que estaban diseñadas por su forma para que la llama abrace su volumen; la enorme demanda de prendas de vestir ha hecho que las procedentes de fábricas limiten a espacios muy reducidos las hechas a mano y a medida y gusto de cada cuerpo. Las artesanías en nuestros tiempos responden a apetencias de seres humanos a las que la fábrica no puede responder como contenidos estéticos, presencia de la mano y el cerebro humanos, contenido cultural y atracción por lo diferente, entre otros.

Por mucho que las leyes favorezcan al artesano en entornos en los que tienen que competir con la industria, las artesanías subsistirán si es que hay un razonable número de compradores que absorban lo que los artesanos producen, por lo que es

necesario que la producción apunte a lo que los potenciales consumidores consideran atractivo. Si bien en las artesanías han coexistido lo utilitario y lo estético, sus componentes de belleza son más apetecibles por los consumidores pudiendo satisfacer necesidades pero portando contenidos estéticos como en cierto tipo de prendas de vestir y, de manera especial, en las joyas en las que su razón de ser es adornar a quienes las portan. Sin ánimos elitistas, las artesanías se acercan cada vez más al universo de lo suntuario que las personas siempre lo buscarán sobre todo en los estamentos medios y desarrollados.

En nuestros días la globalización es un fenómeno que avanza con creciente fuerza al margen de si nos

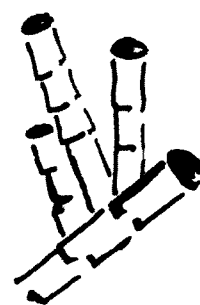

gusta o disgusta; con inquietud se piensa que se marcha hacia una homogeneización de la especie humana y que novelas como las de Huxley y Orwell se hagan realidad. Pero, como reacción crece también con vigor el sentido de la diversidad, el afán de colectividades por resguardar aquello que las hace diferentes y que se engloban en el término identidad. El mundo industrial apunta cada vez con más prisa a la innovación y en todas partes se trata de “estar al día” y acoplarse al ritmo cada vez más acelerado de las innovaciones tecnológicas acoplándose a un término muy de moda: modernización, lo que implica incorporar lo nuevo y más actualizado sin que tenga importancia su origen o procedencia mirando siempre al futuro y

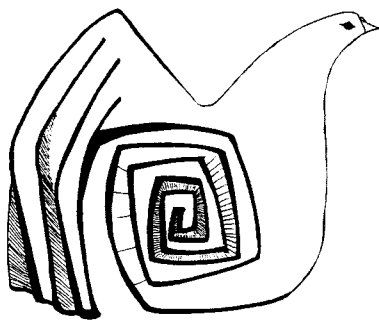

considerando al pasado, a veces como un lastre. Si solo funcionara la humanidad en esta dimensión, su homogeneización marcharía a ritmo imparable. Hay una serie de elementos -útiles de la civilización como los llama Enrique Dussel- que se difunden con enorme rapidez dada su eficiencia: los vehículos automotores, la energía eléctrica, los antibióticos, la informática, por citar unos pocos ejemplos- y que son necesarios en cuanto acortan tiempo para resolver problemas, multiplican fuerza o demuestran mayor eficacia, pero hay otros que fundamentan su fuerza en la tradición y se respetan y repiten “porque así lo hacían nuestros mayores”.

Somos los seres humanos temporalizados, vivimos presentes conformados en buen a medida por acontecimientos del pasado y muchos de nuestros actos tienen sentido en función de lo que acontezca en el futuro. Tradición y cambio son indispensables en la vida colectiva e individual, prescindir de una de estas dimensiones es atentar contra nuestra condición. Las artesanías dan mayor importancia a lo que ha sido avalado por la experiencia del pasado, y siendo la cultura -en el sentido

antro-pológico del término- algo que se ha hecho a lo largo de los años y siglos, son estos objetos portadores de identidad radicando aquí uno de sus encantos y atractivos. La problemática económica es algo imprescindible dentro de los procesos de producción, pero por darle especial importancia no podemos prescindir de los contenidos culturales. Las artesanías en nuestro tiempo apuntan más a lo suntuario en cuanto la mayoría de sus compradores lo hacen con esta intención: el adorno, de allí que el factor estético tiene cada vez mayor importancia, sin que ello implique renunciar a lo funcional. La vinculación con el ser humano en el proceso de elaboración es otra causa de su atractividad, no es raro encontrar en grandes almacenes de metrópolis de países desarrollados objetos que llevan un letrero “hecho a mano” cuyo costo es mayor que el trabajado en máquina y que cuentan con un grupo de compradores que lo prefieren.

La razón de ser del CIDAP es promover y valorizar las artesanías como objetos portadores de cultura popular e identidad. No tendría sentido afirmar con presunción que la problemática económica es vista de

hombros para abajo, pero más que un centro comercializador es esta institución una organización cultural, lo cual no contradice lo primero. Si el gran público aprende a valorar las artesanías como objetos portadores de lo que somos, si aprende a sentir satisfacción por aquello que se ha conformado a lo largo de generaciones como parte de nuestro ser actual, si sabe que en los entornos en los que se desarrolla la vida los componentes estéticos son parte del encanto de vivir, se convertirá en un comprador de artesanías que satisfacen estas apetencias.

### **Razón de ser de un diccionario**

Desde que el ser humano hizo presencia en la tierra creó símbolos

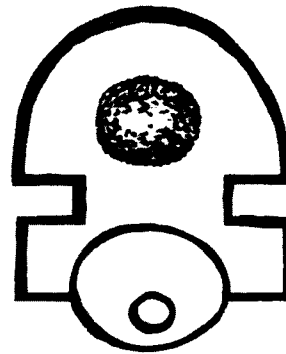

para comunicarse, identificando conjuntos articulados de sonidos con objetos materiales y no materiales. Pero estos códigos fonéticos se diversificaron según las diferencias entre las culturas. Más allá de la enorme diversidad de idiomas, lo importante es que haya consenso entre los integrantes de las colectividades para atribuirles a las mismas palabras los mismos significados que portan. Lo que en principio parece simple a medida que las culturas se tornan más complejas el uso de los códigos se vuelve complicado en parte por su enorme crecimiento, en parte por la distorsión entre las palabras y los significados, sin tomar en cuenta la intención que el comunicador pretende dar a lo que comunica y la manera como lo capta el receptor. Si examinamos el Diccionario de la Real Academia de la Lengua encontraremos que la mayor parte de las palabras tienen más de un significado. La vitalidad de los idiomas lleva a que en campos especializados del saber y quehacer humanos se requieran nuevas palabras o se varíe el sentido generalizado de algunas de ellas.

Si trasladamos este problema a la cultura popular que funciona al

margen de normas oficiales y se caracteriza por la vitalidad y espontaneidad de sus manifestaciones, la situación es aún más imprecisa. En un país como el Ecuador en el que han coexistido varias culturas con idiomas diferentes, la persistencia de algunos de los precolombinos y la mezcla con el castellano enriquece según algunos o caotiza según otros la comunicación. Las artesanías están ubicadas en el universo de lo popular cuya importancia es cada vez más apreciada debido a que en él tiene sus reales la identidad de los pueblos. Por estas razones considero de trascendental importancia que se cuente con un diccionario serio y sólido de artesanías que contribuya a revalorizar este tipo de actividad humana.

Este trabajo lo ha realizado un profesional altamente calificado en este campo que, además, de su sólida formación lingüística ha demostrado con sus obras ser un gran conocedor de la realidad ecuatoriana pluricultural y multilingüe. Su última obra, Diccionario de Toponimias del Ecuador muestra cuan bien conoce nuestro complejo país y cuan serio es en los trabajos que asume. Creo que con este nuevo aporte se contará

con un amplio documento para empaparnos mejor de la riqueza de nuestro país como cultura.

Ideal sería que en todos los países de habla española se realicen

acciones similares para poder acceder al complejo y rico universo artesanal a través de las palabras que responden a cada espacio cultural y que tienen su historia popular. ■

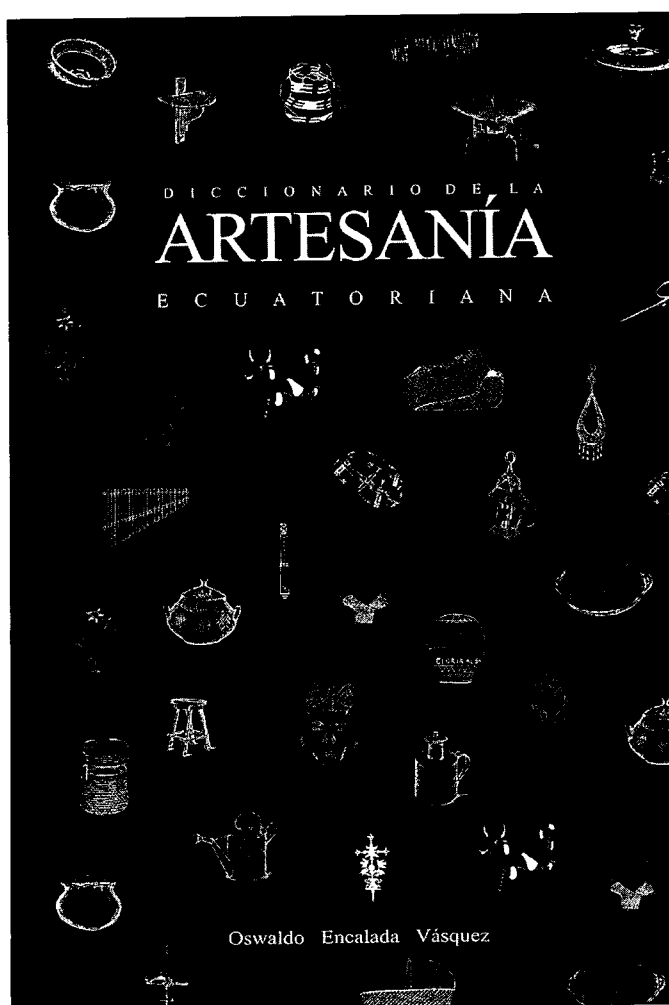

## A

**Abanico.** (Nombre español). M. Objeto tejido con **duda**, de forma semicircular. Está formado por un cuerpo y un mango. Sirve de adorno en las paredes. (Cestería).

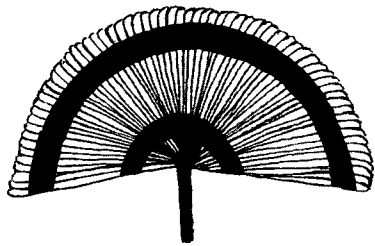

Abanico

**Abridor.** (Nombre español). M. Otra designación para el **muchacho bai-**

**lador**, en la provincia del Azuay. (Teje-duría).

**Abrigo de cuero.** (Nombre español). M. Prenda confeccionada con **cuero**. (Corte, confección y talabartería)

**Abrillantado.** (Nombre español). M. Acción y efecto de abrillantar. // 2. Proceso por el cual se proporciona el brillo característico a la **joya**. A las piezas de **filigrana** se las abrillanta calentándolas y sumergiéndolas en **ácido sulfúrico**. También se puede abrillantar cepillando la joya con la **grata** remojada en el líquido obtenido de la planta de la **penca**. (Joyería)

**Abrir bordo.** (Nombre español). V. Proceso por el cual se da la forma exterior y superior (el bordo) a la **canoas**. (Carpintería).

**Acabado.** (Nombre español). M. Especie de tinte que sirve para dar brillo a las piezas en la **talabartería**. // 2. Otra designación para el **amusado**. (Joyería). // 3. Proceso en el cual se dan los últimos toques al **zapato**. Consiste en cortar los sobrantes de **hilo**, eliminar los residuos de **cemento plástico**, poner **plantillas**. Además se usa el **soplete** para teñir y dar brillo. v. Emporado. (Zapatería).

**Acanaladora.** (Nombre español, de canal). F. Instrumento que sirve para hacer rebordes en los artículos de **hojalata**. (Hojalatería).

**Accesorios.** (Nombre español). M. Conjunto formado por el **estribo**, **cincha** y **guarnición** de la **montura**. (Talabartería).

**Accha cinta.** (Nombre híbrido de quichua *accha* = pelo, y español. Cinta para el pelo). F. Especie de faja delgada tejida en la provincia de Imbabura. Se la usa para sujetar el cabello. (Tejeduría).

**Accha shúa.** (Nombre quichua y compuesto de *accha* = pelo, y *shúa* = ladrón. Ladrón de pelo o robapelo. Es la designación popular de la libélula, por creerse que este insecto roba el pelo de las personas). M. Nombre de un diseño usado en el tejido de la **macana**. (Tejeduría).

**Aceite.** (Nombre español). M. Sustancia oleosa utilizada para acentuar el color de la suela y para ablandar el cuero. (Talabartería).

**Aceite de vitriolo.** (Nombre español). M. Designación con la que los joyeros conocen al **ácido sulfúrico**. Es una sustancia que sirve para realizar la **limpieza de la joya**. (Joyería).

**Acetona.** (Nombre español). F. Líquido volátil que, usado con disolvente, sirve para moldear los materiales **termoplásticos**. (Zapatería).

**Achiotera.** (Nombre español, de achiote). F. Pieza de **hojalata**, semejante a una pequeña cazuela con mango. En su base hay varios agujeros. Sirve para extraer el color del achiote, para lo cual se colocan los granos de achiote en la base, y luego



se agrega manteca muy caliente. Por los agujeros se filtra la manteca ya coloreada por el achiote. Cfr. Cernidor. v. Infra. (Hojalatería).

**Achiotero.** (Nombre español, de achiote). M. Pequeño recipiente de **barro** que sirve para extraer el color rojo del achiote, que luego se usará en la cocina. v. supra. (Alfarería)

**Achira.** (Nombre quichua de la planta *Canna edulis* Ker.) F. Planta cuyas semillas son usadas en la elaboración de la **maraca** y el **guasá**. (Instrumentos musicales).

**Achogcha.** (Nombre quichua, achuccha, la planta trepadora *Sechium edule*. Especie de diminuta cucurbitácea de frutos comestibles. Su fruto tiene figura ovalada y en su superficie hay algunas puntas algo rígidas). F. Variedad de diseño usado en el **tejido** de la **macana**. (Tejeduría).

**Acial.** (Nombre español). M. Otra designación para el **fuete**.

**Ácido bórico.** (Nombre español). M. Sustancia sólida, blanca, en forma de escamas. Mezclado con agua o alcohol sirve para que la **joya** man-

tenga su brillo y evite la oxidación. v. Barro. (Joyería).

**Ácido clorhídrico.** (Nombre español). M. Sustancia líquida (es propiamente un gas) formada por cloro e hidrógeno. Se lo usa disuelto en agua. v. Acido muriático, dorado, agua regia. (Joyería).

**Ácido muriático.** (Nombre español). M. Otra designación para el **ácido clorhídrico**.

**Ácido nítrico.** (Nombre español). M. Sustancia líquida muy corrosiva, formada por nitrógeno, oxígeno e hidrógeno. v. Plateado, nitrato, refinación del oro. (Joyería).

**Ácido oxálico.** (Nombre español). M. Sustancia química de sabor picante. Es soluble en el agua. Tiene usos industriales y artesanales como **mordiente** para obtener **colorantes**. // 2. Sirve para dar color amarillo y aspecto brillante a la **tela encauchada**. Cfr. Sal oxálica. (Artesanía en caucho).

**Ácido sulfúrico.** (Nombre español). M. Líquido cáustico, de consistencia oleosa. Es inodoro e incoloro. Está formado por oxígeno, hidrógeno y

**azufre.** Tiene amplia aplicación en la industria y la artesanía. Recibe también el nombre de **aceite de vitriolo**. v. Pickle, abrigantado. (Tallabartería, joyería).

**Aclador.** (Nombre híbrido del quichua aclana = escoger, y español -dor, sufijo de agente. Escogedor). M. Pieza del **telar de cintura**, que equivale al **cargador del mine**. (Tejeduría).

**Acñar.** (Nombre español). V. Usar el **caño**. (Joyería).

**Acutana caspi.** (Nombre quichua y compuesto de acutina = meter la basta, y caspi = palo). M. Pieza del **telar de pie**, que sirve para sostener el **enjuño**. (Tejeduría).

**Adhesivos plásticos.** (Nombre español). M. Sustancias sintéticas muy usadas en diversas **prácticas artesanales**, como elemento para unir algunas piezas. v. Artesanía en tagua.

**Adobe.** (Nombre español). M. Pieza de **barro** crudo que sirve como material de construcción. Se lo elabora con la tierra llamada **chagrallpa**. Se la moja y bate, como en el proceso de

elaboración de la **teja**. Una vez que el material está preparado se agrega **paja de cerro** como aglutinante. Se deja descansar una noche y al día siguiente se vuelve a batir, y se deja descansar un día más, con el propósito de que se «pudra» el barro.

Luego se procede a moldear los adobes. El molde es rectangular y de tamaños diferentes. Antes de usarlo el molde debe ser humedecido. Una vez que el molde está lleno de barro se procede a alisar con las manos, y luego se lo extrae halándolo de las agarraderas que tiene en los costados, con lo que el adobe queda en el suelo para secarse. Cuando ya están oreados se los coloca en hileras de uno, dejando entre ellos un espacio de 10 cm. aproximadamente para que circule el aire. Ya secos se los coloca en **rumas**, trabados uno encima de otro y se los cubre con paja de cerro para evitar que la lluvia los dañe.

Antes se usaba también tallo de cebada o de trigo como aglutinante. (Barro).

**Adobe de huano.** (Nombre híbrido de español y quichua huanu = estiércol). M. Variedad de adobe que sirve para enlucir o revocar las paredes. Se lo elabora mezclando tierra fina,

blanca y boñiga. v. Huano. Cfr. Yuracallpa. (Barro).

**Adornos.** (Nombre español). M. Nombre genérico que se da a una serie de objetos artesanales elaborados por herreros, marmolistas, etc. y que sirven de ornamentación en los hogares.

**Aerófonos.** (Nombre facticio y compuesto del latín *aero* = aire, y griego *fono* = sonido). M. Género de instrumentos musicales que producen el sonido por la acción de las masas de aire dentro del instrumento. v. Pífano, bocina, pingullo, quipa, ocarina, flauta, rondador, quena, zampona, armónica, chirimía, chuchi pingullo, mama pingullo, huajuro, huarumbo, kantash, peem, piat, pinkui punu, tiripish, wajía, yakuch. (Instrumentos musicales)

**Agarradera.** (Nombre español). F. Otra designación para la oreja. (Cestería).

**Agenda.** (Nombre español). F. Especie de anuario forrado en cuero o materiales sintéticos. v. Pequeña peletería. (Marroquinería).

**Agrafado.** (Nombre español, al parecer derivado de grafío, especie de punzón usado para abrir ojetes en el metal). M. Costura, unión o dobléz en el borde de una pieza de **hojalata**. v. Viradora. (Hojalatería).

**Agrio.** (Nombre español). Adj. Calificativo que se aplica al oro cuando es difícil trabajarlo porque es duro y quebradizo. Cfr. Dulce. (Joyería).

**Aguacatillo.** (Nombre español). M. Especie de árbol (*Ocotea Spc.*) cuya madera es usada para la fabricación de las **cortinas**. (Tejeduría).

**Agua cola.** (Nombre español). F. Mezcla de cola y agua que sirve para emparejar la talla. (Talla y escultura).

**Aguafuerte.** (Nombre español). M. Designación que los joyeros y grabadores dan al ácido nítrico. (Joyería).

**Agua para dorar.** (Nombre español). F. v. Dorado.

**Agua regia.** (Nombre español). F. Líquido compuesto de una parte de ácido nítrico y tres de ácido clorhídrico.

drico. Se lo usa en joyería. v. Dorado. (Joyería).

**Aguja.** (Nombre español). F. Barrita de acero, muy fina, puntiaguda por un extremo y con un ojalillo (el ojo de la aguja) en el otro, por donde ha de pasar el **hilo**. Sirve para coser manualmente la ropa, y como instrumento de trabajo en algunas **prácticas artesanales** como el **masapán**, la elaboración de la **shigra**, **talabartería**, etc. v. Lezna.

**Aguja de tehuacar.** (Nombre híbrido de español y un elemento de origen desconocido). F. Especie de aguja larga, de acero, que sirve para preparar la **urdimbre** en el **telar vertical**. (Tejeduría).

**Aguja de zurcir.** (Nombre español). F. Especie de **aguja** usada para zurcir y elaborar los dibujos en el **rodapié**. (Tejeduría).

**Agujeta.** (Nombre español, de **aguja**). F. Aguja grande para tejer **chompas**, **gorras** y otras prendas. v. Crochet. (Tejeduría).

**Ahuallca.** (Nombre quichua, de ahuana = tejer). M. Tejido. (Tejeduría).

**Ahuano.** (Nombre quichua, de ahuana = tejer). M. Nombre quichua del **telar de cintura**, en la provincia del Azuay. Además de los elementos ordinarios se encuentran el **shin**, el **hizanche** y el **tormentador**. Cfr. Arma y maquiahuana. (Tejeduría).

**Aimarash.** (Nombre de origen desconocido). M. Variedad de madera con la que se construyen cucharas, bolillos, etc. v. Talla y escultura.

**Aisana huasca.** (Nombre quichua y compuesto de aisana = halar, y huasca = sogá, cordel. Cordel de halar). F. Nombre de cada una de las líneas más delgadas que acompañan el adorno de la **mama churana**. v. Mucahua, catina. (Alfarería).

**Aisana olla.** (Nombre híbrido de quichua aisana = halar, y español. Olla de halar). F. Variedad de **olla de barro**, llamada también **olla de jalar**. Tiene tapa y orejas por las que se pasa un cordel. Sirve para llevar la comida a los trabajadores del campo. (Alfarería).

**Akachu.** (Nombre shuar, cinturón hecho con cabellos). M. Especie de **cinturón** semejante al **nutsun**. Sirve para sostener el **itip**. También se

utiliza un cinturón hecho con **cuero** de culebra. (Tocados y adornos).

**Akaru kampuntniunam aeprusar kuntín maatai.** (Nombre shuar y compuesto. Se reconocen los elementos akaru = escopeta, y maatai = matar). M. Especie de **trampa** que sirve para cazar con escopeta. Se construye con una escopeta, palos y bejuco. A tres o cuatro metros del camino de la presa se plantan los palos. Se los raja en la extremidad libre y se coloca la escopeta apuntando hacia el camino del animal. Se coloca una estaca a la altura del gatillo y se le amarra un palito transversal que cruza el puente del gatillo de la escopeta. Junto al palo que sostiene el cañón se clava una estaca con un travesaño, a la distancia aproximada de 40 cm., que va amarrada al

palo y a la estaca. Se clava un palo de **tukús** oblicuamente y en la parte superior se amarra un **bejuco**.

Al otro lado del camino se planta una estaca de 30 cm. y se la amarra con un bejuco al palo que sostiene la escopeta por delante. Se apunta la escopeta hacia el blanco en el palito del otro lado del camino. Se tiempla el bejuco y se lo amarra a un palo a una altura conveniente. Se tiempla el tukús y se arregla el gatillo de la trampa. Cuando el animal tropieza con el bejuco, cae el palito al cual está amarrado el tukús, que golpea la estaca del gatillo, lo que provoca el disparo. v. Piruan. (Trampas y artes de pesca).

**Akiamu.** (Nombre shuar, envuelto). M. Especie de adorno para las orejas. Son de dos clases: 1) una **piola**

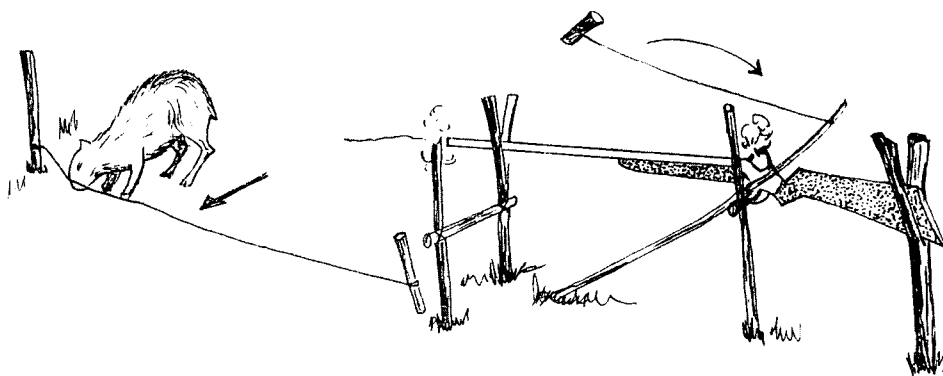

Akaru kampuntniunam aeprusar kuntín maatai

de **kumai** con **mullos** y un mechón de plumas de **tucán**. Las plumas van pegadas con cera de monte (**sekat**).  
 2) Una piola de kumai que lleva plumas de tucán, **nupi** o **wauwau**. v. Arusa. (Tocados y adornos).

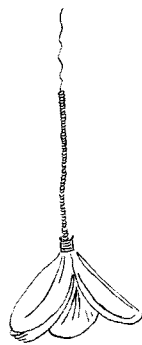

Akiamu

**Ala**. (Nombre español). F. Especie de superficie salida que sirve para **prensar la falda del sombrero**. // 2. La falda del sombrero. (Paja toquilla).

**Ala blanca**. (Nombre español). M. Variedad de **sombrero de paja toquilla**, cuya **plantilla** tiene **tejido llano**, la **copa** tiene **randas** y la **falda** es llana. (Paja toquilla).

**Alambique**. (Nombre español). M. Designación que se da al **cántaro** en la provincia de Manabí. (Alfarería).

**Alambre**. (Nombre español). M. Pieza metálica, de aluminio, cobre u otros materiales, cuyo grosor se mide por **números**. Suele ser usado por los hojalateros como refuerzo en el borde de los objetos, con lo que se aumenta su solidez. También suele ser usado como pieza para halar el **balde** y otros recipientes similares. (Hojalatería). // 2. Se lo usa también en muchas otras **prácticas artesanales** como en **pirotecnia**, (v. Globo), **talabartería** y en la **artesanía en alambre**.

**Alanga**. (Nombre de origen pansaleo). M. En el centro del país se conoce con esta designación a la llamada **cabuya** blanca. Las hojas machacadas de este vegetal sirven para lavar las prendas antes de teñirlas con **cochinilla**. v. Penco blanco o pita. (Tejeduría).

**Alcancía**. (Nombre español). F. Recipiente de **barro** que tiene un pequeño orificio para introducir por él monedas o billetes. Sirve como depósito de ahorro. v. Técnica del molde de dos tapas. (Alfarería).

**Alcayata**. (Nombre español). F. Pieza de hierro en forma de gancho grande. Se la usa para sostener las

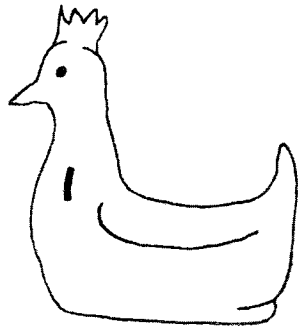

Alcancía

**canales** de agua lluvia. La fabrican los herreros. Se pronuncia popularmente como alcayeta. (Herrería).

**Alcuza.** (Nombre español). F. Serie de dos o tres ollas pequeñas, de **barro**, pegadas en forma de cadena. Sirven para el uso doméstico o como ornamento. Cfr. Conquienviniste. (Alfarería).

**Aleación.** (Nombre español). F. Combinación que resulta de **fundir** juntos dos **metales** o más. El resultado debe ser un cuerpo homogéneo. De entre las principales aleaciones de metales no preciosos tenemos: **bronce ordinario, bronce de aluminio, latón, bronce, metal blanco.** // 2. Acción y efecto de alear dos o más metales preciosos. v. ligar y quilate. (Joyería).

**Alfarería.** (Nombre español). F. **Práctica artesanal** en la que se utiliza como materia prima fundamental el **barro**. El proceso de trabajo en la alfarería comienza con la **extracción de la tierra, cernido de la tierra, molido de la tierra, podrido del barro, amasado del barro**, para luego pasar a **la elaboración de la pieza de barro, secado de la pieza, decorado de la pieza, primera quemada, barnizado y segunda quemada o vidriado.**

Las piezas que se elaboran son muchas, por ejemplo: **ollas, cántaros, platos, mulos, cazuelas, cantarillas**, etc. v. Cerámica.

**Alfarero - a.** (Nombre español). M. F. Artesano que trabaja en **alfarería**. En muchas regiones del país la alfarería es oficio practicado por mujeres.

**Alfombra.** (Nombre español). F. Especie de **tejido** grueso, generalmente con adornos, que sirve para cubrir los pisos y las escaleras. Para elaborar una alfombra se procede a lavar la **lana** y a desengrasarla. La **urdimbre** de una alfombra debe ser de **hilo** fuerte de **algodón** torcido de varias hebras. La alfombra se teje haciendo nudos, llamados nudos de

amarre. En los talleres ecuatorianos se usa el llamado **nudo de simple envoltura**. Los dibujos más utilizados son figuras zoomorfas, antropomorfas y ornitomorfas. Estas alfombras son tejidas a mano. Una vez que sale del **telar** la alfombra es sometida a un proceso de corte e igualación del pelo, que muchas veces se hace manualmente, con unas **tijeras**.

Esta **práctica artesanal** tiene su principal centro de desarrollo en el cantón Guano (Provincia del Chimborazo). (Tejeduría).

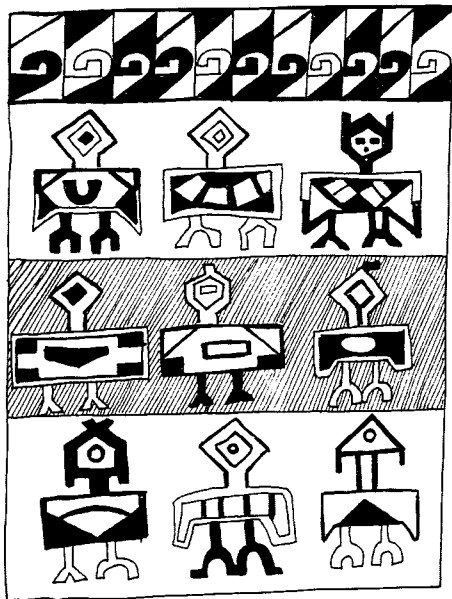

Diseños autóctonos en las alfombras

**Alfombra encauchada.** (Nombre híbrido de español y quichua. v. caucho). F. Alfombra de tipo industrial o casero que ha recibido una capa de **caucho**, con la finalidad de que sea más duradera. (Artesanía en caucho).

**Alforja.** (Nombre español). F. Prenda formada por dos bolsas. Se la teje con **hilo de algodón** u **orlón**. Hay alforjas grandes para ser usadas en los caballos, y pequeñas, para uso de las personas. Las dos bolsas o sacos de la alforja se hallan unidos por la **madrina**. Hay también alforjas hechas con suela. // 2. Pieza de la **montura** que va colocada en la parte posterior. v. Chucubo, encairelado. (Talabartería).

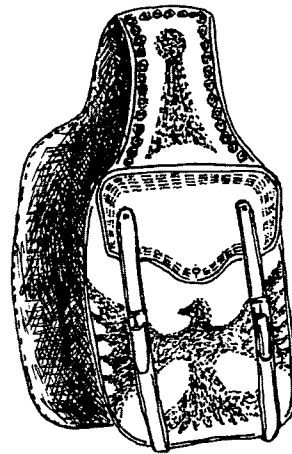

Alforja de suela



**Algodón.** (Nombre español). M. planta de la familia de las malváceas (*Gossypium herbaceum*), en cuyos frutos hay una fibra que se usa en la industria y la artesanía textil. v. Chiado, uruch. (Tejeduría).

**Aliar.** (Nombre español, de alear). V. Proceso de unir las patas con el cuerpo de la **pañalera**. (Cestería).

**Ali chumbi.** (Nombre quichua y compuesto de ali = hermoso, y chumbi = faja. Faja hermosa). F. Especie de **faja** que se teje en la provincia de Imbabura. (Tejeduría).

**Alimaña.** (Nombre español, por similitud fonética con limalla). F. Designación que los **joyeros** dan a las limaduras o limallas de hierro. v. Imán. (Joyería).

**Alisado de la pieza.** (Nombre español). M. Tratamiento que se da a la pieza de **barro** con una hoja, cuero, trapo, etc., para que quede con la superficie lisa. v. Kuiship. (Alfarearía).

**Aliso.** (Nombre español). M. El árbol *Alnus acuminata*, cuya **madera** es usada para trabajar en **ebanistería**. No resiste a los **xilófagos**. (Talla



Aliso, detalle de las hojas

y escultura). // 2. Las hojas y ramas cortadas en pedazos pequeños sirven para teñir de **amarillo**. Se necesita usar **mordiente**. v. Náchag, retama, chinchín, pingullo. (Tejeduría).

**Alma.** (Nombre español). F. **Hilo** grueso usado en el **bordado**. v. Cordón. (Bordado).

**Almarada.** (Nombre español). F. Especie de **aguja de madera**, hue-so o de **metal**, de unos 10 cm. de longitud. Sirve para apretar el **tejido**

luego de haber extraído las **calluas, masas e illahuas**. Además para elaborar las **alpargatas**. (Tejeduría)

**Almidón de yuca.** (Nombre español). M. Sustancia (hidrato de carbono) extraída de la yuca. Sirve como pegamento. v. Engrudo. (Talabartería).

**Almijarra.** (Nombre español, en los molinos antiguos es un palo horizontal del que tira la caballería). F. Barra de hierro de 1,20 m. aproximadamente, que termina en una especie de cuchara. Sirve para remover los materiales con los cuales se realiza el **vidriado**. (Alfarería).

**Almohadilla.** (Nombre español). F. Pieza de la **montura**. (Talabartería).

**Alpargatas.** (Nombre español). F. Pieza de **calzado** que se compone de tres partes que son: **soga (plantilla), capellada y talonera de hilo**. La plantilla se elabora con **cabuya**. Para confeccionarla se siguen estos pasos: 1) Se **cadejea** la soga, para lo cual se hacen tres **huangos** pequeños y se los va trenzando. En cada alpargata entran tres o cuatro cadejos para la plantilla. 2) se mide

el tamaño de la plantilla, según la dimensión del pie. 3) Para formar la plantilla se trabaja sobre una piedra lisa y con otra se golpea. Se van dando vueltas hacia adentro. Para formar el talón se dan dos vueltas adicionales. Se remata amarrando la soga. 4) Se cose la plantilla, para lo cual se usa una **almarada** y una **soguilla**. 5) se cosen la capellada y la talonera.

**Alteado.** (Nombre español, de altear). M. Técnica para tejer la **copa** y la **falda del sombrero**. Consiste en no tejerla en redondo, siguiendo el contorno de la **horma**, sino en alto, lo que permite dar al sombrero la forma que tendrá al final. (Paja toquilla).

**Alumbre.** (Nombre español). M. Sustancia química (sulfato doble de alúmina y potasa) usada como **mordiente** en los procesos de **teñido**. v. Curtido. (Tejeduría).

**Alúmina.** (Nombre español). F. Oxido de **aluminio**, que es usado como **mordiente** en los procesos de **teñido**. (Tejeduría).

**Aluminio.** (Nombre español). M. **Metal** ligero, dúctil, maleable, de

color y brillo semejantes a los de la **plata**. Se lo usa en artesanías como la **hojalatería**. Su símbolo es Al. v. Pólvora. (Hojalatería).

**Aluminio blanco.** (Nombre español). M. Sustancia química formada por aluminio. Sirve para la elaboración de la luz brillante. v. Luces. (Pirotecnia).

**Alveolado.** (Nombre español). M. Técnica para realizar el **esmaltado**. Consiste en aplicar el **esmalte** en las piezas de **filigrana**. (Joyería).

**Amalgama.** (Nombre español). F. v. Aleación. // 2. Mezcla. (Joyería).

**Amalgamación.** (Nombre español). F. Procedimiento para la **extracción del oro**, que consiste en usar **mercurio** para aglutinar el oro que se obtiene luego de la **trituration de la roca**. Esta **amalgama** se calienta luego, con lo que el mercurio se volatiliza y queda el oro puro. (Joyería).

**Amamuk.** (Nombre shuar, vasija grande). M. Especie de **plato de barro** usado para comer, tomar sopa, etc. (Cerámica shuar).

**Amarillo.** (Nombre español). M. El árbol *Centrolobium patinense*, cuya **madera** es utilizada en la fabricación de las **canoas**. (Carpintería). // 2. Color que se obtiene con las siguientes plantas: **aliso**, **náchag**, **retama**, **chinchín**, y con **anilina**. (Tejeduría)

**Amarillo claro.** (Nombre español). M. Color que se obtiene con el **laur**el y con **anilina**. (Tejeduría)

**Amarillo fuerte.** (Nombre español). M. Color que se obtiene con **ñáchag** y **zorro quihua**, **molle**, **pacunga** y **anilina**. (Tejeduría).

**Amarillo muy fuerte.** (Nombre español). M. Color que se obtiene con la planta llamada **zorro quihua**, y **anilina**. (Tejeduría).

**Amarillo oscuro.** (Nombre español). M. Color que se obtiene con el **arraján**, y **anilina**. (Tejeduría).

**Amarillo verdoso.** (Nombre español). M. Color que se obtiene con las hojas y ramas del **eucalipto**, **chilca**, y **anilina**. (Tejeduría).

**Amarrado.** (Nombre español). M. Acción y efecto de amarrar. // 2. Juntar fuertemente ciertos hilos de la

**urdimbre**, en la técnica del **ikat**. Antes del amarado las fibras de **cabuya ñahui** deben ser remojuadas. (Tejeduría).

**Amasado del barro**. (Nombre español). M. La tierra cernida se humedece hasta formar una especie de masa -como en la panificación-, de humedad uniforme. En Jatumpamba (Provincia del Cañar) no solo que la amasan con las manos, sino que la pisotean con los pies desnudos. En este mismo lugar, una vez que el **barro** está listo, elaboran bolas de material y las guardan cubriéndolas con **plásticos** o **bayetas** para que no se pierda la humedad. (Alfarería).

**Amoladora**. (Nombre español, de amolar). F. Especie de **sierra** eléctrica portátil, que se usa para cortar **metales**, y a veces, otros materiales, como piedra. (Mecánica industrial, talla y escultura).

**Amoníaco**. (Nombre español). M. Gas usado (bajo la forma de disolución acuosa) para la **limpieza de la joya**. Se lo usa mezclado con agua caliente y detergente sintético. Su símbolo es AIH3(Joyería). // 2. Se lo usa también en la fabricación de los

globos de carnaval. v. Bomba. (Artesanía en caucho).

**Ampakai**. (Nombre shuar). M. Variedad de palmera con la cual se construye la bodoquera. v. Uum. (Armas).

**Amusado**. (Nombre de origen desconocido). M. Proceso de **acabado** de la joya **joya**. Incluye el **limado**, **lijado**, **pulido**, limpieza y **abrillantado**. v. Acabado. (Joyería).

**Anaco**. (Nombre quichua, anacu). M. Pieza de **bayeta** de **lana**, de forma rectangular, que las indígenas, en algunas provincias, usan a manera de **falda**. Se sostiene en la cintura por medio de la **faja**. (Tejeduría).

**Anacodor**. (Nombre de origen desconocido). M. Pieza situada en la parte inferior del **telar de pie**. (Tejeduría).

**Ancho de basta**. (Nombre español). M. Medida del ancho que se desea dejar en el borde inferior del **pantalón**. (Corte y confección).

**Ancho de boca**. (Nombre español). M. Medida del arranque de la pierna, debajo de la rodilla. Se usa para

confeccionar **botas**. v. Medidas del zapato. (Zapatería).

**Ancho de canilla.** (Nombre español). M. Medida de la parte inferior de la canilla, antes del tobillo. Se usa para confeccionar **botas** y **botines**. v. Medidas del zapato. (Zapatería).

**Ancho de dedos.** (Nombre español). M. Medida de la parte del pie que corresponde al tramo final de los metatarsos. v. Medidas del zapato.. (Zapatería).

**Ancho de espalda.** (Nombre español). M. Medida que se toma de la espalda, y que corresponde , por la parte anterior, al **ancho de pecho**. Sirve para confeccionar **sacos, camisas** y **blusas**. (Corte y confección).

**Ancho de manga.** (Nombre español). M. Medida del ancho deseado de la manga. Se toma en la muñeca. Sirve para confeccionar **sacos, camisas** o **blusas**. (Corte y confección).

**Ancho de pantorrilla.** (Nombre español). M. Medida de la parte más ancha de la pantorrilla. Se usa para confeccionar **botas**. v. Medidas del zapato. (Zapatería).

**Ancho de pecho.** (Nombre español). M. Medida que se toma del pecho, y que va desde el arranque de un brazo hasta el otro. Sirve para confeccionar **sacos, camisas** y **blusas**. (Corte y confección).

**Andador.** (Nombre español). M. Armazón de madera con pequeñas ruedas en las patas. Sirve para colocar en ellos a los niños pequeños, y para que se mantengan en pie cuando ya están en edad de dar los primeros pasos. Además sirve para comer. (Carpintería).

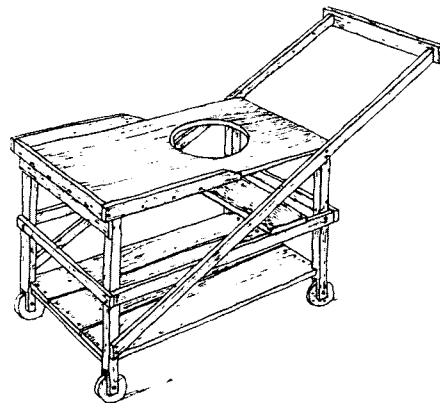

Andador

**Andesita.** (Nombre español). F. Variedad de roca volcánica usada para la elaboración de la **escultura en piedra**. Se llama también **piedra gris**. (Talla y escultura).

**Angarillas.** (Nombre español). F. Especie de sencilla **montura** que se usa sobre los asnos, Está formada por dos picos y dos **bastos** incrustados entre sí. Las **maderas** preferidas para hacerlas son: **cedro, laurel, bálsamo, guayacán, y capivo.** v. Shilingo. (Carpintería).

**Anilina.** (Nombre español). F. Producto químico (NH<sub>2</sub>) obtenido de la destilación de algunas sustancias (como la turba, los huesos) y que es utilizada para teñir o pintar, en diferentes **prácticas artesanales.**

**Anillo.** (Nombre español). M. **Joya** que se usa en los dedos. Hay de varios diseños y materiales. (Joyería).

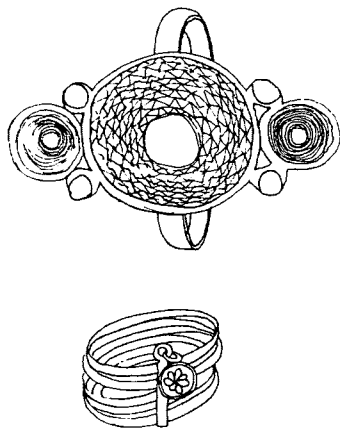

Anillos

**Anime.** (Nombre español). M. Variedad de árbol con cuya **madera** se puede construir una **canoas.** (Carpintería).

**Antepecho.** (Nombre español). M. Pieza del **telar de pie,** situada precisamente a la altura del pecho del tejedor. v. Telar de cintura. (Tejeduría).

**Antimonio.** (Nombre español). M. Elemento químico (Sb) usado en la elaboración de la luz blanca. v. Luces, pólvora, sulfato de antimonio. (Pirotecnia).

**Anudado de los hilos sueltos.** (Nombre español). M. Forma de elaborar el **fleco** de la **macana,** para lo cual se

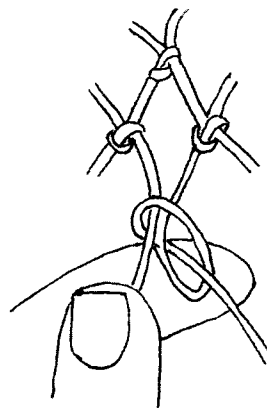

Anudado de los hilos sueltos

hace un nudo en los hilos sueltos de la **urdimbre**. Este modo recibe el nombre genérico de **toglla**. Los nudos más distanciados reciben el nombre de **nudos** o **patitas**. Los nudos más cercanos reciben el nombre de **cordón**. La repetición de un cordón se llama **canotillo**. v. Elaboración del fleco. (Tejeduría).

**Apacharana**. (Nombre cofán, de apichara = corteza de una variedad de árbol). M. Arbol cuya ceniza sirve como **desgrasante**. (Alfarería).

**Apagante**. (Nombre español, de apagar). M. Tira de **madera** que sirve para golpear los bordes y el cilindro del **bombo**, a fin de apagar el sonido. De ahí su nombre. Recibe también la designación de **taco**. (Instrumentos musicales).

**Apai**. (Nombre shuar). M. Especie de árbol de fruta muy sabrosa, con sus hojas se fabrican los **cestos** llamados **pitiak**. Se pronuncia también como apeí. (Cestería).

**Aparado**. (Nombre español). M. Proceso por el cual se cosen las piezas del **zapato**. Acción que se ejecuta con la **aparadora**. Antes del aparato hay que realizar el desbastado. v. Desbastadora. (Zapatería).

**Aparador**. (Nombre español). M. Especie de mueble de **madera** con puertas de **vidrio**. Sirve para guardar vasos, loza fina y otros objetos del hogar. (Carpintería).

**Aparadora**. (Nombre español). F. Máquina que sirve para coser las diferentes partes del **calzado** y otras piezas de **cuero**. (Talabartería y zapatería).

**Aparina cara**. (Nombre quichua y compuesto de aparina = cargar, y cara = cuero. Cuero de cargar). M. Especie de cabestro que rodea la cintura del tejedor en el **telar de cintura**. Cfr. Chapercha. (Tejeduría).

**Apero**. (Nombre español). M. Conjunto de piezas que, colocadas sobre un caballo, sirven para montarlo y gobernarlo. v. Montura. (Talabartería).

**Aplique de pared**. (Nombre español). M. Cualquier tipo de adorno que se utiliza para colocarlo en una pared. Estos apliques son elaborados con **chatarra**. (Metalistería).

**Arabesco**. (Nombre español). M. Variedad de decoración de origen árabe. Consta de vegetación

estilizada y figuras geométricas. v. Esgrafiado. (Talla y escultura).

**Arado.** (Nombre español). M. Juguete de **hierro** que constituye una réplica en pequeño del arado verdadero. Se lo vende con sus respectivas piezas de **madera**. (Juguetería).

**Arcilla.** (Nombre español). F. Otra designación del **barro**. (Alfarería).

**Areado.** (Nombre español, de aro). M. Acción y efecto de formar un **aro** para el remate de los canastos. Se llama también así al **canasto** que lleva este tipo de remate. v. Ariado, hermanas. (Cestería).

**Aremu.** (Nombre shuar, cualquier dibujo hecho con líneas rectas). M. Variedad de adorno que se hace en ciertos artículos donde entra un **tejido**. v. Peine de pindo. (Tocados y adornos).

**Arenilla.** (Nombre español). F. Arena menuda, generalmente contiene **hierro** magnético. Sirve para el **bar-nizado**. (Alfarería).

**Areo.** (Nombre español, de aro). M. Proceso por el cual se dobla el **carri-zo**, para que tenga la suficiente fle-

xibilidad al momento de tejer. (Cestería).

**Arete.** (Nombre español). M. **Joya** que usualmente utilizan las mujeres - y actualmente también algunos jóvenes-, para adorno de las orejas. Los hay de diferentes formas y tamaños. Algunos diseños tienen nombres especiales como canoas, **candongas, chamburos, flores, cortinas, sapos**. Reciben también el nombre de **zarcillos**. (Joyería).



Un modelo de arete.

**Argolla.** (Nombre español). F. Pieza metálica y circular, que se usa en diversos menesteres y en varias **prácticas artesanales**. Las fabrican los herreros. (Herrería)

**Ariado.** (Nombre español, de aro). M. Procedimiento para obtener la



curvatura necesaria en las partes laterales de los **cordófonos**. Consiste en someter a la **madera** a la acción del calor, para lo cual se utilizan varillas metálicas caldeadas. Cfr. Areado. (Instrumentos musicales).

**Arma**. (Nombre español). F. Instrumento usado para herir o matar a alguna clase de ser vivo. Los shuar (Suroriente) son quienes usan mayor cantidad de armas, como también los huaorani (Nororiente), los chachi y los colorados (Noroccidente). v. Nanki. Cfr. Trampas y artes de pesca.

**Arma**. (Nombre quichua, arado). M. Designación con la que se conoce en la provincia de Chimborazo a un pequeño **telar de cintura** en el que se tejen las **fajas** o **cahuiñas**. Algunas partes de este telar tienen nombres diferentes. Así el **inguil apáric** se llama **illahua apáric**. El **itzi** se llama **tzic**; la **fúa** se llama **púa**; y el **huashacara** se denomina **atamba**. Este telar es usado únicamente por las mujeres. Cfr. Maquiahua. v. Telar de mujer, senta. (Tejeduría).



Telar llamado arma

**Armadillo**. (Nombre español). M. Mamífero desdentado (Edentata Spc.) cuyo cuerpo está protegido por escamas óseas, movibles, por lo que el animal puede enrollarse sobre sí mismo. Su caparazón puede ser usado para confeccionar el **charango**. (Instrumentos musicales).

**Armado**. (Nombre español). M. Proceso por el cual se juntan las piezas ya aparadas del **zapato**, lo que se realiza con **cemento plástico**. Se procede luego a la costura, colocando la **pala**, el **medallón**, y la **lengüeta**. (Zapatería). // 2. Proceso por el cual se colocan las láminas de **oro**,

ya sea en chapa o en hilo, que deben ser caladas con herramientas manuales. (Joyería).

**Armador.** (Nombre español). M. Pieza de **madera** en forma más o menos triangular. Sirve para colocar, sin que se arrugue, la ropa, en especial los **sacos** o levas. Además de madera se hacen también armadores de plástico y alambre. v. Ropero. (Carpintería). // 2. Palos (son dos) más largos que los **lambos**, y que sirven para colgar el telar de las vigas de la casa. (Tejeduría).

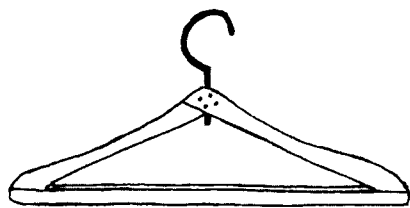

Armador

**Armazón de sierra.** (Nombre español). M. Especie de sierra de acero con mango de **madera**. Sirve para el **calado** de las piezas, como también para sacar cuñas de aquellas **joyas** que después llevarán **perlas** o **pedras preciosas**. Recibe también el nombre de **marquetero**. (Joyería).

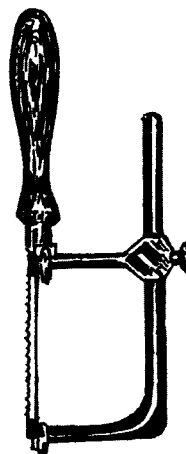

Armazón de sierra

**Armellana.** (Nombre español, de armella). F. v. Cohete. (Pirotecnia).

**Armónica.** (Nombre español). F. Instrumento musical (**aerófono**) semejante a un rondador, en lo tocante a su estructura. Recibe también la designación de **rondín**. (Instrumentos musicales).

**Arnés para perro.** (Nombre español). M. Conjunto de **correas** que se colocan en los perros alrededor del pecho y parte del lomo, y que lleva una correa o cadena. Sirve para pasear a los perros. Cfr. Collar para perro. (Talabartería).

**Aro.** (Nombre español). M. Círculo de carrizos torcidos que van colocados en el extremo superior o borde del **canasto**. La finalidad del aro es dar consistencia al artículo. (Cestería). // 2. Especie de juguete que consiste en un pedazo de llanta de vehículo. Los niños lo hacen rodar impulsándolo con la mano o guiándolo con un pedazo especial de alambre o con un palito. (Juguetería). // 3. Pieza de **cuero** que se fija en un poste y sobre el cual van los hilos de la **urdimbre**, que en el otro extremo van amarrados a unos palitos que se sujetan, a su vez, al **aparina cara**. (Tejeduría).



Aro

**Arrascado.** (Nombre español, de arrosado, de rosca). M. Variedad de **sombrero** en el que los bordes de la **falda** van levantados, lo que da una forma ovalada. (Paja toquilla).

**Arrayador.** (Nombre español, de raya). M. Instrumento de **hierro** y mango de **madera** (especie de **punzón**), que sirve para hacer marcas o señales en el **cuero**. (Talabartería).

**Arrayán.** (Nombre español) M. El árbol *Eugenia halli* H. B. K., cuyas hojas y ramas cortadas en pequeños pedazos sirven para **teñir de amarillo obscuro**. Se necesita usar **mordiente**. (Teieduría).

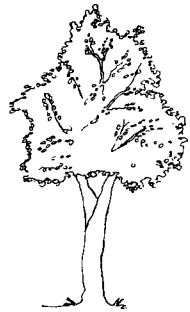

Arrayán, detalle de las hojas

**Arreaditas.** (Nombre español, de arrear). F. Nombre de un juego

infantil practicado con el **trompo**. Generalmente lo practican dos jugadores. Consiste en lo siguiente: Se usa una tapa metálica de cola, aplastada, llamada tillo (aféresis de platillo), a la que se hace saltar por el impacto del clavo del trompo cuando este está bailando. Gana el que hace saltar a mayor distancia, o el que llega primero a una meta. El perdedor recibe en su trompo el número de **quiños** pactado. El nombre se origina en una comparación con el acto de arrear a un animal (el tillo). (Juguetería).

**Artesanía.** (Nombre español). F. Conjunto de obras de distinta naturaleza, «tradicionales, funcionalmente satisfactorias y útiles, elaboradas por un pueblo o una cultura local o regional para satisfacer las necesidades materiales y espirituales de sus componentes humanos» (Carta Interamericana de las Artesanías y Artes Populares). Lo más importante en la artesanía es el predominio del trabajo manual sobre el fabril, lo que da a cada pieza un valor único. v. Práctica artesanal.

Dentro del campo legal la artesanía es «la actividad profesional independiente que consiste en el ejercicio de un oficio, o en la transfor-

mación de ciertas materias primas, con predominio de la habilidad manual sobre la máquina, que tiende a satisfacer las necesidades del **maestro** de taller o del **artesano** autónomo» (Ley de defensa del artesano. Ecuador). (Relaciones).

**Artesanía con flores secas.** (Nombre español). F. Con las flores debidamente secas y procesadas se elaboran hermosos arreglos florales que se los usa en las salas y otros lugares. Son, generalmente, flores de diversas especies y colores.

**Artesanía en alambre.** (Nombre español). F. Con **alambre** de **cobre** o de otros materiales, y de diferentes **números**, se puede desarrollar una serie de figuras como bicicletas, carretillas, árboles y otras diversas figuras ornamentales. (Metalistería).

**Artesanía en bronce.** (Nombre español). F. **Práctica artesanal** -una rama de la **metalistería**- que utiliza el **bronce** como materia prima fundamental. Se fabrican campanas, pailas, ceniceros, floreros y otros artículos de adorno.

La elaboración de un artículo de bronce -una campana, por ejemplo-

comienza con la confección del **molde de barro**. Se usa **tierra virgen**, que se encuentra a 1,50 m. aproximadamente de profundidad, y que se caracteriza por no poseer arena. Mediante un proceso de filtración se obtiene la llamada **esencia del barro**, que es el material con el cual se construye el **molde**. Esta esencia debe ser bien triturada, luego se le agrega cabello humano cortado en pequeños pedazos (Cfr. adobe) como aglutinante. Esta mezcla se revuelve muy bien y luego se procede a fabricar el molde sobre una base de **carrizo**. Además se usa un eje y placas de madera con el perfil de la figura que se desea obtener. Cuando el perfil está terminado se le da un baño de ceniza para que la pieza tenga el grosor suficiente. A continuación se desprende la base de carrizo, se extrae el eje y se cubre la parte donde este estuvo atravesado. Se cuece el molde colocándolo sobre tres ladrillos, debajo de los cuales se quema carbón. Cuando el molde ya está «asado» se lo entierra para que se enfríe. Luego el molde es cubierto con una capa de ceniza en aquellas partes en que va a entrar en contacto con el **metal** líquido. Esto facilita el desprendimiento posterior del molde.

La ceniza que se usa es una mezcla de una parte de huesos y dos partes de ceniza de leña o de carbón. v. Bronce. (Metalistería).

**Artesanía en cabuya.** (Nombre español). F. **Práctica artesanal** que utiliza la fibra de la **cabuya** (Agave Spc.). Son algunas las especies utilizadas en esta artesanía, como el **penco negro**, el **penco blanco** o **pita** (en la sierra), y la variedad conocida como **cisal** (en la costa, sobre todo en la provincia de Manabí). (Tejeduría).

**Artesanía en cacho.** (Nombre híbrido de español y quichua cachu = cuerno). F. Con los cuernos de res se elaboran algunos artículos como **peines, bocinas, mangos de hoces, ceniceros, floreros, mosaicos, joyeros** y otros artículos decorativos. El proceso de trabajo en cacho es el siguiente: Mediante el uso de **sieerras** manuales se troza el cuerno. Los pedazos se calientan sobre carbón, girándolos para que no se quemen (algunos artesanos hierven los pedazos en aceite lubricante de automóvil, con lo que se gana en tiempo; pero se ensucia mucho el material). Cuando el cacho está lo suficientemente blando se abren los

pedazos y se los prensa en caliente, con lo que se obtienen planchas de cacho con las que se procede a fabricar los diversos objetos. Esta artesanía se desarrolla sobre todo en las provincias de Tungurahua, Cañar y Azuay.

**Artesanía en caucho.** (Nombre híbrido de español y quichua. v. Caucho). F. **Práctica artesanal** que usa como materia prima fundamental el **caucho**, ya sea recién obtenido, o el caucho de desecho. v. Cauchero y encauchador.

**Artesanía en cera.** (Nombre español). F. **Práctica artesanal** que utiliza la **cera** como materia prima fundamental.

**Artesanía en chatarra.** (Nombre español). F. **Práctica artesanal** que utiliza como materia prima fundamental la **chatarra**, que se obtiene que ollas viejas, tapas, restos de **metal**. La chatarra se trabaja con **martillos, cinceles**, para el **repujado**. La unión de las piezas se realiza con **remaches** o con **suelda eléctrica**. Luego se aplican ácidos para obtener coloraciones diferentes en el metal. Finalmente se procede al es-

**maltado y pulimentado** de los objetos.

Con la chatarra se elaboran **macereros, apliques de pared, máscaras, collares, aretes**. (Metalistería).

**Artesanía en conchas y caracoles.** (Nombre español). F. En las zonas costeras se ha desarrollado una **práctica artesanal** que elabora diversas figuras como aves o peces, con las conchas y los caracoles, que van pegados. Adicionalmente se usa **alambre** para dar la forma necesaria a ciertas partes como el cuello o las patas, en el caso de las aves. v. Kunku.

**Artesanía en coral.** (Nombre español). F. La utilización del **coral**, básicamente el negro, es una actividad artesanal relativamente nueva en la provincia de Esmeraldas, aunque tiene mucho más tiempo en las islas Galápagos, como resultado directo del desarrollo turístico.

Puesto que el coral se encuentra en profundidades considerables, su extracción se hace con buzos profesionales. Las herramientas que usan los artesanos del coral son **sierras** (manuales o eléctricas), **buriles, punzones, esmeril, taladro, limas, lija**.

Con el coral negro se fabrican **collares, pulseras**, adornos, **colgantes, joyas**, etc. Toda la producción está orientada hacia el consumo del turista.

**Artesanía en cuero.** (Nombre español). F. **Práctica artesanal** que utiliza el **cuero** como materia prima fundamental. Dentro de esta rama están la **zapatería, la talabartería, la marroquinería y peletería.**

**Artesanía en frutos.** (Nombre español). F. Con algunos frutos es posible desarrollar ciertas **prácticas artesanales.** Con la cáscara del coco

se pueden hacer pantallas para focos, con el llamado coco chileno, que crece en la sierra, se fabrican hermosos y brillantes anillos. Con la pepa del durazno se elaboran canastitos. Inclusive se llega a trabajar con las pequeñas pepas del **capulí.** v. Etse, recipientes vegetales, tagua.

**Artesanía en hojas.** (Nombre español). F. En la provincia de Manabí se usan las hojas del cogollo de la planta del banano, **madera de balsa** y hojas de **sapán.** Se elaboran cuadros, **llaveros, carteras.** También con las hojas del maíz se pueden

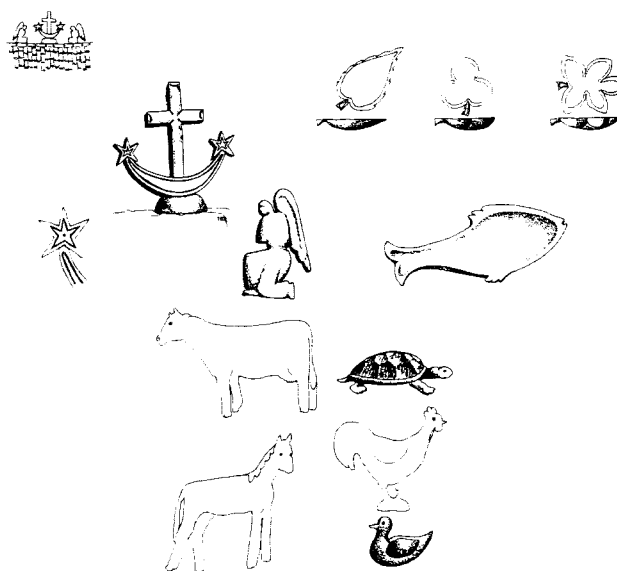

Artesanía en mármol

elaborar **abanicos, individuales, muñecas.**

**Artesanía en hueso.** (Nombre español). F. Con el hueso como material básico se pueden realizar varios objetos. En las zonas costeras, con los huesos de las vértebras de pescado se elaboran **collares y manillas.** v. Talla en hueso.

**Artesanía en mármol.** (Nombre español). F. **Práctica artesanal** desarrollada principalmente en Sinincay (Provincia del Azuay), con la piedra travertina (conocida como mármol). Se elaboran juegos de ajedrez, **ceniceros** de diferentes formas, pequeños recipientes, animales como tortugas, peces; figuras antropomorfas, motivos religiosos y **colgantes** como **joyas.**

**Artesanía en papel.** (Nombre español). F. **Práctica artesanal** que utiliza las diferentes clases de **papel,** para elaborar objetos como **caretas, globos, cometas, faroles.**

**Artesanía en tagua.** (Nombre híbrido de español y quichua. v. tagua). F. **Práctica artesanal** que, usando la **tagua** como materia prima fundamental, produce objetos de adorno,

**joyas, juguetes** y otros artículos de adorno como bisutería de gran calidad. Ocasionalmente se incluyen incrustaciones de **oro y plata o piedras preciosas.** Las herramientas utilizadas en esta artesanía son: **sieerras, entenalla, esmeriles** de diversas clases, **lijas** en diversos **números,** discos para pulir y **adhesivos plásticos.** Para dar color café a las piezas se las fríe en aceite hirviendo. v. Juguete de tagua, artesanía en frutos.

**Artesanía en totora.** (Nombre híbrido de español y quichua. v. Totora). F. **Práctica artesanal** que usa la **totora** como materia prima fundamental. Casi todos los productos obtenidos se clasifican dentro de la **cestería,** a excepción del **caballote de totora, la balsa.**

**Artesanía en yeso.** (Nombre español). F. **Práctica artesanal** que utiliza como materia básica el **yeso,** y con él elabora **estucos,** figuras de adorno, etc.

**Artésano.** (Nombre español). M. Persona que desarrolla alguna **práctica artesanal.** A veces es una actividad única; a veces, compartida con otras actividades. v. Maestro.



«Se considera artesano al trabajador manual, maestro de taller o artesano autónomo que, debidamente registrado en el Ministerio de Trabajo y Recursos Humanos hubiere invertido en su taller e implementos de trabajo, maquinaria o materias primas, una cantidad no mayor a trescientos sesenta salarios mínimos vitales generales y que tuviere bajo su dependencia no más de doce operarios y cuatro aprendices; pudiendo realizar la comercialización de los artículos que produce en su taller. Igualmente se considera como artesano al trabajador manual aun cuando no hubiese invertido cantidad alguna en implementos de trabajo o no tuviere operarios» (Ley de defensa del artesano. Ecuador). (Relaciones).

**Artesonado.** (Nombre español). M. Cielo raso hecho con **madera tallada**, lo que da un acabado altamente decorativo. (Talla y escultura).

**Arusa.** (Nombre shuar, arutsa, una especie de árbol frutal). M. Otra designación para el **akiamu**. (Tocados y adornos)

**Asentar los filos.** (Nombre español). V. Proceso que consiste en igua-

lar el lado cortante de ciertas herramientas. Para hacerlo se usa una piedra de grano muy fino. v. Piedra de afilar.

**Ashal cushma.** (Nombre híbrido de un elemento de origen desconocido, y quichua. v. cushma). F. Especie de **poncho** negro con rayas longitudinales. Es prenda de fiesta entre los Salasacas, provincia del Tungurahua. (Tejeduría).

**Ashal poncho.** (Nombre híbrido de un elemento de origen desconocido y español). M. Especie de **poncho** similar en todo al **yura poncho**, excepto en el color, que es negro. v. Supra. (Tejeduría).

**Ashanga.** (Nombre quichua, canasta). F. Especie de tarima que se cuelga del techo en los hogares, y sirve para guardar alimentos. Se hace de **carrizo** o **suro**. v. Chalo. Cfr. Tukupi. (Cestería).

**Asiento.** (Nombre español). M. La parte del fondo de un **canasto**. Recibe también el nombre de **plantilla**. (Cestería). // 2. Otra designación para la plantilla. (Paja toquilla). // 3. Especie de **estera** muy parecida a la **uchilla cama**. Sus medidas

ordinarias son 1 metro por lado. Se lo usa para colgar en la cocina e insertar en ella algunos instrumentos del menaje como cuchillos, tenedores, etc. Con este mismo nombre se conoce también a un pedazo de estera de 1,10 x 0,40 m. sobre el que se arrodilla la persona que teje. (Cestería). // 4. Parte de la **montura**. (Talabartería).

**Aspa**. (Nombre español). F. Estructura de madera formada por el palo central de la flor de la **penca**. En sus extremos hay dos cruces. Sirve para parejar el hilo y hacer **madejas**. Es una variación de la **madejera**. (Tejeduría).

**Aspar**. (Nombre español). V. Acción de emparejar el hilo mediante el aspa. (Tejeduría).

**Aspidor**. (Nombre híbrido de quichua aspina = arañar, y español -dor, sufijo de agente. Arañador). M. Pieza pequeña de **madera** que se usa en el **telar de cintura**, y que sirve para separar los **hilos** de una **calada**. Al pasar el aspidor se frotan suavemente los hilos. (Tejeduría).

**Atachado**. (Nombre español). M. v. Laminado. (Joyería).

**Atado**. (Nombre español). M. Pequeña cantidad de **pólvora** envuelta en **papel** periódico que forma la **sarta**. (Pirotecnia).

**Atamba**. (Nombre quichua, cinturón de cuero). F. Pieza del **telar de cintura** llamado **arma**, que cumple la misma función que el **huashacara**, que es contener el cuerpo para tensar el **tejido**. v. Chapercha. (Tejeduría).

**Atarraya**. (Nombre español). F. Esparavel. Arte de pesca formado por una **red** circular de tamaño variable. En su centro va amarrado un cordel, que permite al pescador maniobrar. En todo su perímetro se encuentran objetos metálicos que hacen peso, con lo que la red se hunde cerrándose como un paraguas. (Trampas y artes de pesca).

**Aullidor**. (Nombre híbrido de quichua aullina = urdir, y español -dor, sufijo de agente. Urdidor). M. Especie de palitos que sirven para formar la **urdimbre**. Se los usa en la provincia del Cañar. (Tejeduría).

**Aullindo**. (Nombre híbrido de quichua aullina = urdir, y español -ndo, sufijo de gerundio) Ger. Término utilizado en la elaboración de la

**bayeta**, significa poner en orden los **estambres** en el **telar**. (Tejeduría).

**Aventador**. (Nombre español, de viento). M. Utensilio hecho con **tortora, suro, carrizo** o **duda**. Tiene forma romboidal, y un mango del mismo material. Sirve para avivar el fuego. En el Austro del país recibe la designación de **soplador**. A veces se lo llama también abanico. (Cestería).

**Avío**. (Nombre español). M. Orificio que sirve para encajar el asa de un **arete**. Con este mismo nombre se conoce también a las piezas que forman las asas de los aretes. v. Filigrana y soldadura. (Joyería).

**Ayudante**. (Nombre español). M. v. Operario. (Relaciones).

**Azocado**. (Nombre español, de azocar = apretar los cabos, nudos, trincas y ligaduras en los barcos. Es término de la marinería. La explica-

ción de este uso está en que fue en una provincia con acceso marítimo (Manabí) donde se inició el tejido del sombrero de paja toquilla). M. Acción y efecto de apretar los remates o cabos de los **sombreros**. Los **azocadores** realizan también el ajuste y cortado de las pajas. (Paja toquilla).

**Azocador**. (Nombre español). M. Artesano que realiza el **azocado**. (Paja toquilla).

**Azocar**. (Nombre español). V. Proceso mediante el cual se aseguran las tablas que forman el **barril**, lo que se consigue con la ayuda de un **zuncho**. v. Azocado. (Barrilería).

**Azucarera**. (Nombre español). F. Recipiente de **barro**, apropiado para guardar azúcar. Tiene tapa. (Alfarería).

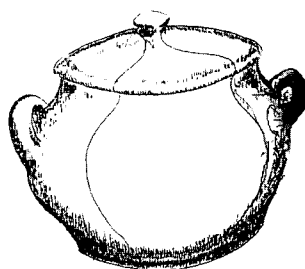
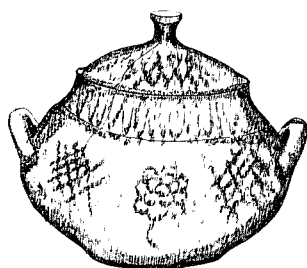

Azucareras

**Azucarero.** (Nombre español). M. Recipiente pequeño, acondicionado para contener azúcar, y para ser colocado en la mesa. Tiene tapa, y puede ser elaborado de **madera** u otros materiales. (Talla y escultura).

**Azufrado.** (Nombre español, de azufre). M. Variedad de **sombrero** que no sirve ni para ser **blanqueado** de manera tradicional ni **teñido**, por lo que debe ser blanqueado con **lechada**. Son sombreros manchados o con pajas negras. Son de tercera clase. (Paja toquilla).

**Azufre.** (Nombre español). M. Elemento químico de símbolo S ( de sulphur), usado en **pirotecnia** para elaborar **pólvora** y **luces** de colores. (v. Azufrado, bomba, caolín ) Sirve también para **vulcanizar el látex**, en el proceso de elaboración de la **tela encauchada**.

**Azul oscuro.** (Nombre español). M. Color que se obtiene con **anilina** y con **piñán** no muy concentrado. (Tejeduría). ■