

D I C C I O N A R I O D E L A  
**ARTESANÍA**  
E C U A T O R I A N A



**Oswaldo Encalada Vásquez**

**Cuenca-Ecuador  
Julio de 2003**

Centro Interamericano de Artesanías  
y Artes Populares, CIDAP  
P.O.Box 01.01.1943  
Edición julio de 2003  
Tiraje 500 ejemplares

ISBN : 9978-85-016-3

Impreso en Gráficas Hernández  
Telf. 860688  
Cuenca-Ecuador

Textos: Oswaldo Encalada Vásquez  
Diseño y diagramación: Alicia Dávila de Mera  
Ilustraciones: Archivo del CIDAP

Encalada Vásquez, Oswaldo  
Diccionario de la artesanía ecuatoriana / Oswaldo Encalada Vásquez.-- Cuenca : Cidap,  
2003.  
358 p. : il.

Incluye índice, bibliografía y apéndice.  
ISBN : 9978-85-016-3

1.-ARTESANÍA ECUATORIANA-DICCIONARIO 2.-ECUADOR-LENGUAJE  
ARTESANAL 3.-DICCIONARIO I. Título.

# Presentación

## El Universo Artesanal

Nos fascinan los relatos acerca de la organización y eficiencia de las abejas, hormigas y termitas para llevar a cabo sus tareas colectivas. Todo está perfectamente calculado y cada una de las integrantes de esas colectividades hace lo que debe hacer en el momento correspondiente. No faltan quienes ponderan esta sabiduría y su dedicación al trabajo se usa como ejemplo para ensalzar la abnegación de personas de las que se dice que son tan laboriosas como las abejas o que trabajan como hormigas. Pero ninguno de estos insectos tomó cursos o asistió a academias para aprender tan complejas tareas. Nacieron internamente programadas para ese tipo de actividad mediante el instinto que organiza su conducta .

El ser humano al nacer es el más desprotegido de todos los animales, pero a lo largo de su recorrido por la tierra se ha convertido en el más exitoso para hacer frente a los retos de los entornos físicos y sociales, modificándolos según sus aspiraciones. El apelativo “*Sapiens*” o racional ha sido más usado para diferenciarnos de los demás integrantes del reino animal. En los avances de la Antropología Física, al tratar de afinar el tránsito de los simios al ser humano se han encontrado junto a las osamentas objetos hechos por ellos antes de que hayan adquirido las características del hombre moderno, lo que ha dado lugar a que se proponga el calificativo de *habilis o faber* como alternativa a *sapiens*, enfatizando la capacidad de elaborar sistemáticamente objetos para satisfacer sus necesidades, mejorarlos y transmitir esas habilidades y destrezas a las nuevas generaciones.

Esta capacidad supone creatividad para resolver problemas de manera diferente a los que ofrece el instinto y encontrar soluciones originales a los aparentes callejones sin salida que los entornos naturales y humanos nos plantean. Si aceptamos que los seres humanos inician su presencia en la tierra elaborando objetos que van más allá de las posibilidades y limitaciones del instinto, no se hace metáfora ni se exagera al decir que se estrena en nuestro planeta como artesano. Las elementales lascas de piedra destinadas a cortar, u otros artefactos de madera igual de simples que no han resistido el poder destructor del tiempo, son artesanías ya que intervienen manos hábiles guiadas por cerebros para introducir modificaciones en objetos naturales con una finalidad previamente existente en la mente y adecuando los medios a esos fines.

Una exitosa película de ciencia ficción se inicia con un hombre primitivo con rostro simiesco que transforma un madero en un garrote adecuado para atacar a sus semejantes, lo lanza al aire y, con la magia del cine, aparece en el espacio convertido en una nave. El dominio de nuestra realidad -de la que hoy a veces nos jactamos- partió de elementales técnicas artesanales.

## **Artesanía , industria y arte**

Los avances tecnológicos han evolucionado con persistencia, en algunos casos se han producido auténticos saltos como la Revolución Industrial que hace honor a este apelativo por el enorme impacto, no solo en este campo, sino en la organización social, política y económica. Las nuevas técnicas se aplicaron inicialmente a la producción y el transporte. Se produjo un inusitado crecimiento de la población urbana con la consiguiente disminución en el campo, se expandió la educación formal a causa de las exigencias requeridas por los nuevos tipos de trabajo, la comercialización se acrecentó en proporciones gigantescas con la consiguiente necesidad de encontrar nuevos mercados. Surgieron y luego se robustecieron las organizaciones de trabajadores para plantear reivindicaciones relacionadas con mejoras de las condiciones laborales, incluidas las salariales, y se hicieron planteamientos ideológicos vinculados a la organización de la sociedad y el papel del estado en la producción y distribución de la riqueza.

Limitándonos a la producción se da un creciente predominio de la máquina sobre el ser humano, se incrementa de manera gigantesca, se propaga la producción en serie y la automatización, los productos finales son casi exactamente iguales unos a otros. La división del trabajo avanza y los obreros se concentran en una parte del proceso sin que, con mucha frecuencia tengan los trabajadores conciencia de su participación en los objetos terminales. Aumenta el número de empleados que, al margen de la producción directa, tienen a su cargo gestiones administrativas y que se diferencian de los obreros propiamente dichos.

La meta de la industria, en su primera etapa por lo menos, era producir objetos utilitarios lo más eficientes posibles para cumplir las funciones para las que fueron hechos. Si estéticamente eran bellos o feos no tenía importancia. Esta proyección de la industria dio lugar a que las bellas artes -de manera especial las plásticas- enrumben su desarrollo como alternativas contrapuestas a la industria. Aspiran a ser piezas únicas como respuesta a la producción en serie. Tienen el propósito único de ser portadoras de la belleza expresada por sus creadores y deleitar a los contempladores agotándose en lo estético. El afán de originalidad llega a veces a niveles extravagantes proyectando algunos artistas la imagen de personas estrambóticas que hacen gala de actuar contra los usos y costumbres propios de las sociedades industriales.

Ante esta polarización de la industria y el arte, las artesanías corren el riesgo de convertirse en “tierra de nadie”. Carecen de la eficiencia utilitaria de los objetos nacidos de la industria ni se agotan en el contenido estético como las obras de arte. No tienen la funcionalidad de las primeras ni la originalidad de las segundas. Los cultores de la revolución industrial que veían en este fenómeno la solución a todos los problemas en el mundo, calificaron a las artesanías como “especie en extinción y anunciaron su desaparición arrollada por los avances de la industria. Al carecer los objetos artesanales de la precisión de los industriales se generalizó la idea de identificar artesanía con algo mal hecho y, desde la perspectiva de los artistas se hacía a las artesanías la concesión de mirarlas como piezas de arte de segunda, ajenas a la genialidad que poseían las obras de arte propiamente dichas. En la ciudad de Cuenca, Ecuador, que presumía de tener muchos poetas, cuando los vates y sus admiradores se ensarzaban en enconadas discusiones, para calificar a un rival de mal poeta, lo llamaban “artesano del verso”.

## **Significados de artesanía**

Las palabras son portadoras de conceptos que responden a fenómenos materiales y no materiales que los integrantes de la especie humana están en condiciones de atrapar en sonidos o signos gráficos para manejarlos mejor y comunicarse con mayor agilidad con los demás. Uno de los más importantes hechos que marcan la diferencia entre el ser humano y los demás integrantes del reino animal, es su capacidad de elaborar símbolos y conformar con ellos códigos para responder a inquietudes y planteamientos de los mundos exterior e interior. De estos sistemas de símbolos el lenguaje es el más difundido, utilizado y funcional siendo un elemento esencial en las culturas. Como todo rasgo o complejo cultural, las palabras que integran el lenguaje cambian con el tiempo y tienen su historia ya que están sujetas a las modificaciones que se dan en las realidades material y no material en medio de las que se desenvuelven los seres humanos.

Artesano viene de las palabras latinas “ars” que significa arte y “anus” relacionado con, de lo que se puede concluir que artesano es una persona relacionada con el arte, con lo que diciendo todo casi nada se ha dicho. Arte es una palabra que ha cambiado mucho, sus significados se han diversificado para enriquecimiento o confusión de los que usamos el lenguaje en estas áreas. La primera acepción que el “Diccionario de uso del Español” de María Moliner da a arte es: *“Manera como se hace o debe hacerse una cosa (arte de nadar, de la guerra). Cualquier actividad humana encaminada a un resultado útil, que tiene un carácter más práctico que teórico (la cirugía tiene tanto de arte como de ciencia. El arte de la carpintería).* En este sentido la cirugía, la carpintería, la pintura, la música, la pesca, la preparación de comida etc. están incluidos en el concepto arte.

Para limitar este ámbito se han añadido términos adicionales como “bellas artes”, que se refieren a *“las que tienen como finalidad esencial crear objetos bellos: arquitectura, pintura, escultura.”* Con un criterio jerarquizante se habla de artes menores para referirse a *“Las que constituyen una aplicación de las artes plásticas a la fabricación de objetos a la vez bellos y útiles; como la relojería, la cerámica, la orfebrería”*.

Retornando al universo artesanal, los conocimientos, habilidades y destrezas proyectados a la realización práctica de algo, encajan en el sentido amplio que el término artesanía tiene, incluyendo a aquellas que se denominan de servicios como peluquería, mecánica automotriz, fotografía etc. cuya meta final no consiste en la elaboración de objetos. Artesanos de la tercera edad, al relatar sus experiencias, frecuentemente cuentan “como aprendieron su arte” y aún existen “Escuelas de Artes y Oficios” en las que se enseñan este tipo de profesiones prácticas que incluían a las artesanías y que fueron muy generalizadas en los siglos XIX y buena parte del XX.

En nuestros días, el término arte es entendido, en la mayoría de los casos, como “bellas artes” sin que sea necesario identificar los contenidos cuando se habla de exposiciones, cursos, conferencias, convenciones sobre arte. La palabra derivada artista se refiere, según el Diccionario de la Real Academia de la Lengua a *“Persona que ejercita alguna arte bella, o persona dotada de la virtud y disposición necesarias para alguna de las bellas artes”*. Queda en claro que artista es el que elabora obras de arte ajenas a funciones utilitarias o prácticas.

El mismo diccionario se refiere a artesano como a *“Persona que ejercita un arte u oficio meramente mecánico. Modernamente se distingue con este nombre al que hace por su cuenta objetos de uso doméstico imprimiéndoles un sello personal, a diferencia del obrero fabril”*.

En la primera parte se restringe la actividad artesanal a oficios meramente mecánicos que excluiría a las denominadas artesanías de servicios y que dejaría en duda la presencia de contenidos estéticos. La segunda parte enfatiza en objetos domésticos, es decir dedicados a las casas de habitación, sin tomar en cuenta que muchas artesanías pueden usarse en oficinas o lugares extra casas. Destaca que las artesanías son hechas a mano a diferencia de los productos en serie y que cada una de ellas tiene un sello personal que las torna atractivas a algunos segmentos del mercado.

Sin abundar en disquisiciones a cerca de los significados de artesanía, queda en claro que se trata de un tipo de actividad humana manufacturera que implica formas diferentes de trabajo con relación a la industria y el arte, que tiene una organización distinta, que se apoya en tecnologías tradicionales y actualizadas y que da creciente importancia a los contenidos estéticos, sin necesariamente agotarse en ellos.

## **Artesanía, identidad y globalización**

En los primeros años del tercer milenio, las artesanías subsisten y las profecías relacionadas con su extinción pierden cada vez más credibilidad, se han adecuado a los cambios que los valores, usos y costumbres de las culturas establecen y su aceptación en los diferentes niveles de desarrollo se mantiene. Si nos atenemos a su funcionalidad utilitaria, ni de lejos puede competir con la industria. Innovaciones tecnológicas como el uso de la energía eléctrica y el gas para cocinar han desplazado a las antiguas ollas de barro que estaban diseñadas por su forma para que la llama abrace su volumen; la enorme demanda de prendas de vestir ha

hecho que las procedentes de fábricas limiten a espacios muy reducidos las hechas a mano y a medida y gusto de cada cuerpo. Las artesanías en nuestros tiempos responden a apetencias de seres humanos a las que la fábrica no puede responder con contenidos estéticos, presencia de la mano y el cerebro humanos, contenido cultural y atracción por lo diferente, entre otros.

Por mucho que las leyes favorezcan al artesano en entornos en los que tienen que competir con la industria, las artesanías subsistirán si es que hay un razonable número de compradores que absorban lo que los artesanos producen, por lo que es necesario que la producción apunte a lo que los potenciales consumidores consideran atractivo. Si bien en las artesanías han coexistido lo utilitario y lo estético, sus componentes de belleza son más apetecibles por los consumidores pudiendo satisfacer necesidades pero portando contenidos estéticos como en cierto tipo de prendas de vestir y, de manera especial, en las joyas en las que su razón de ser es adornar a quienes las portan. Sin ánimos elitistas, las artesanías se acercan cada vez más al universo de lo suntuario que las personas siempre lo buscarán sobre todo en los estamentos medios y desarrollados.

En nuestros días la globalización es un fenómeno que avanza con creciente fuerza al margen de si nos gusta o disgusta con inquietud se piensa que se marcha hacia una homogeneización de la especie humana y que novelas como las de Huxley y Orwell se hagan realidad. Pero, como reacción crece también con vigor el sentido de la diversidad, el afán de colectividades por resguardar aquello que las hace diferentes y que se engloban en el término identidad. El mundo industrial apunta cada vez con más prisa a la innovación y en todas partes se trata de “estar al día” y acoplarse al ritmo cada vez más acelerado de las innovaciones tecnológicas acoplándose a un término muy de moda: modernización, lo que implica incorporar lo nuevo y más actualizado sin que tenga importancia su origen o procedencia mirando siempre al futuro y considerando al pasado, a veces como un lastre. Si solo funcionara la humanidad en esta dimensión, su homogeneización marcharía a ritmo imparable. Hay una serie de elementos -útiles de la civilización como los llama Enrique Dussel- que se difunden con enorme rapidez dada su eficiencia: los vehículos automotores, la energía eléctrica, los antibióticos, la informática, por citar unos pocos ejemplos- y que son necesarios en cuanto acortan tiempo para resolver problemas, multiplican fuerza o demuestran mayor eficacia, pero hay otros que fundamentan su fuerza en la tradición y se respetan y repiten “porque así lo hacían nuestros mayores”.

Somos los seres humanos temporalizados, vivimos presentes conformados en buena medida por acontecimientos del pasado y muchos de nuestros actos tienen sentido en función de lo que acontezca en el futuro. Tradición y cambio son indispensables en la vida colectiva e individual, prescindir de una de estas dimensiones es atentar contra nuestra condición. Las artesanías dan mayor importancia a lo que ha sido avalado por la experiencia del pasado, y siendo la cultura -en el sentido antropológico del término- algo que se ha hecho a lo largo de los años y siglos, son estos objetos portadores de identidad radicando aquí uno de sus encantos y atractivos. La problemática económica es algo imprescindible dentro de los procesos de producción, pero por darle especial importancia no podemos prescindir de los contenidos culturales. Las artesanías en nuestro tiempo apuntan más a lo suntuario en cuanto la mayoría de sus compradores lo hacen con esta intención: el adorno, de allí que el factor estético tiene cada vez mayor importancia, sin que ello implique renunciar a lo funcional. La vinculación con el ser humano en el proceso de elaboración es otra causa de su atraktividad, no es raro encontrar en grandes almacenes de metrópolis de países desarrollados objetos que llevan un letrero “hecho a mano” cuyo costo es mayor que el trajo en máquina y que cuentan con un grupo de compradores que lo prefieren.

La razón de ser del CIDAP es promover y valorizar las artesanías como objetos portadores de cultura popular e identidad. No tendría sentido afirmar con presunción que la problemática económica es vista de hombros para abajo, pero más que un centro comercializador es esta institución una organización cultural, lo cual no contradice lo primero. Si el gran público aprende a valorar las artesanías como objetos portadores de lo que somos, si aprende a sentir satisfacción por aquello que se ha conformado a lo largo de generaciones como parte de nuestro ser actual, si sabe que en los entornos en los que se desarrolla la vida los componentes estéticos son parte del encanto de vivir, se convertirá en un comprador de artesanías que satisfacen estas apetencias.

## **Razón de ser de un diccionario**

Desde que el ser humano hizo presencia en la tierra creó símbolos para comunicarse, identificando conjuntos articulados de sonidos con objetos materiales y no materiales. Pero estos códigos fonéticos se diversificaron según las diferencias entre las culturas. Más allá de la enorme diversidad de idiomas, lo importante es que haya consenso entre ladades para atribuirles a las mismas palabras los mismos significados que portan. Lo que en principio parece simple a medida que las culturas se tornan más complejas el uso de los códigos se torna complicado en parte por su enorme crecimiento, en parte a la imprón entre las palabras y los significados, sin tomar en cuenta la intención que el comunicador pretende dar a lo que comunica y la manera como lo capta el receptor. Si examinamos el Diccionario de la Real Academia de la Lengua encontraremos que la mayor parte de las palabras tienen más de un significado. La vitalidad de los idiomas lleva a que en campos especializados del saber y quehacer humanos se requieran nuevas palabras o se varíe el sentido generalizado de algunas de ellas.

Si trasladamos este problema a la cultura popular que funciona al margen de normas oficiales y se caracteriza por la vitalidad y espontaneidad de sus manifestaciones, la situación es aún más imprecisa. En un país como el Ecuador en el que han coexistido varias culturas con idiomas diferentes, la persistencia de algunos de los precolombinos y la mezcla con el castellano enriquece según algunos o caotiza según otros la comunicación. Las artesanías están ubicadas en el universo de lo popular cuya importancia es cada vez más apreciada debido a que en él tiene sus reales la identidad de los pueblos. Por estas razones considero de trascendental importancia que se cuente con un diccionario serio y sólido de artesanías que contribuya a revalorizar este tipo de actividad humana.

Este trabajo lo ha realizado una profesional altamente calificado en este campo que, además de su sólida formación lingüística ha demostrado con sus obras ser un gran conocedor de la realidad ecuatoriana pluricultural y multilingüe. Su última obra, Diccionario de Toponimias del Ecuador muestra cuan bien conoce nuestro complejo país y cuan serio es en los trabajos que asume. Creo que con este nuevo aporte se contará con un amplio documento para empaparnos mejor de la riqueza de nuestro país como cultura.

**Claudio Malo González**





# Introducción

El concepto de hábitat hace referencia al conjunto de condiciones dentro de las cuales puede vivir un organismo o una especie. De acuerdo con esto, planteamos que la cultura es el hábitat artificial del hombre. Artificial porque el ser humano nace en sociedad, se desarrolla y trabaja en medio de unas condiciones creadas por los otros seres humanos. El hombre, desde que nace, lo hace dentro de una cultura, se incluye dentro de un sistema de parentesco, usa un lenguaje, tiene cierta cosmovisión, unas creencias, una religión; participa de hábitos alimenticios y de tradiciones. Está rodeado de objetos, y a su vez, crea otros objetos, concretos o no. Todo esto es la cultura.

La cultura es el resultado de un diálogo muy activo y enriquecedor entre el ser humano, la naturaleza y las otras personas. Y como en todo diálogo, hay influencias mutuas. El hombre ha modificado la naturaleza; pero esta también ha dejado su huella en las personas. Esto explica que la idiosincrasia del habitante de la región serrana -en el caso ecuatoriano- sea diferente de la del habitante de la costa. Al mismo tiempo, las manifestaciones culturales -resultado del diálogo- son diferentes.

Dentro de nuestra cultura, una de las principales manifestaciones corresponde a las artesanías, tanto que podríamos decir -sin el temor de caer en las exageraciones gratuitas- que el Ecuador es un país de tradición artesanal. Cada comunidad, cada región o provincia han desarrollado a lo largo del tiempo, ciertas tendencias artesanales. Así, por ejemplo, la escultura en madera tiene su principal centro en la provincia de Imbabura; el sombrero de paja toquilla es elaborado en Azuay, Cañar y parte de Manabí.

La presencia vigorosa y vital de la artesanía no podía dejar de manifestarse -como elemento testimonial de la cultura- en las producciones literarias y pictóricas. En la poesía y en la prosa podemos encontrar la presencia de la artesanía. He aquí algunos ejemplos:

Del poeta y presidente Luis Cordero (Déleg, Cañar. 1833-1912)

CUSHIQUILLCA  
Suruta jucuchi, huarmi;  
utcandimi cutimusha:  
ishcay nastitami ahuashun  
cunan punzha, caya punzha.

Versos quichuas que, traducidos al español por el mismo creador, dicen lo siguiente:

LETRAS ALEGRES  
Mujer, moja los carrizos;  
vuelvo sin tardanza alguna,  
para tejer dos canastos,  
que hoy mañana concluya.

Del poeta Julio Pazos (Baños, Tungurahua. 1944)

EN EL TALLER DE PAMPITE  
Los indios traen ese tronco colosal  
cubierto de musgos azules que escupen los espíritus de la tierra;  
es un árbol remoto,  
acostumbrado a la ceniza y acosado de valdivias.  
Las manos van solas.  
Duele el grito del árbol herido por la gubia.  
(Constancias)

Dentro de la novela tenemos también varias muestras de la presencia artesanal. Del novelista Angel F. Rojas (Loja. 1909)

Visitaba con frecuencia el taller pobre y helado, y no parecía molestarle el olorillo aquel. La graciosa muchacha se quedaba absorta viendo surgir del torno, movido por el propio pie descalzo del artesano, las vasijas esbeltas. La maravillaba ver cómo pulía con una astilla de madera y con los descoloridos pulgares, las graciosas cántaras futuras, las cazuelas, las jarrillas, los platos, en tanto los ojuelos de Vásquez, desde lo alto, la contemplaban de reojo, con una especie de crítico interés.

-Quédate para que veas vidriar las vasijas que hice el sábado decíale él, por no dejar de decir nada, al parecer. (El Éxodo de Yangana. Primera parte, 20)

Del novelista Alfonso Cuesta y Cuesta (Cuenca. 1912-1991)

-Solo el remate falta -le dice al hijo- como disculpándose, y vuelve a la tarea, pasando antes sobre el tejido una tusa humedecida. Esta descansaba a manera de hisopo en una pequeña escudilla de fierro con agua. Tres horas.

La llama vieja y fuerte llega al fin. Crepita. El sombrero ha crecido como cáncer junto al estómago. Llegan de una torre lejana campanadas profundas. (Los Hijos. Barrio y meridianos del mundo)

La gran diversidad de manifestaciones artesanales, las diferentes lenguas prehispánicas y preincásicas, e incluso las variaciones dialectales del español ecuatoriano hacían necesario un diccionario de la artesanía ecuatoriana.

**Estructura.**- En este diccionario las entradas pueden ser simples (una sola palabra), por ejemplo: **Borrajera**; o compleja (dos o más palabras), por ejemplo: **Vaca loca** o **Palito para cruzar la comida**. Obviamente la primera palabra es la que define la ubicación dentro del corpus lingüístico.

Cada elemento léxico ha sido trabajado siempre con la misma estructura. Luego de la entrada viene señalada entre paréntesis y con letra cursiva, la etimología. Si se trata de un nombre español, no hay más referencia que esta, por tratarse de una palabra de significado ampliamente conocido, o por estar este, claramente explicitado en cualquier diccionario corriente del español. Únicamente cuando la palabra española amerita alguna explicación, se la da, ya sea la causa alguna variación fonética importante o un rasgo arcaizante. Por ejemplo: **Urdic ishtaca**, o **jito**.

Dentro del campo etimológico tenemos palabras procedentes de idiomas extranjeros, como el francés: **Braquelé, neceser**; del inglés: **Novuc, napa**.

En el caso de las lenguas vernáculas hay palabras de etimología quichua, como **yuracallpa**; shuar, como **akachu**; colorado como **fucona**; cañari, como **jisán**; pansaleo como **alanga** (mayor información se la encontrará en el apéndice 7 sobre lenguas y etnias). Están también las etimologías que remiten a un proceso de hibridación, como es el caso de **huactador** o **huahua piedra**, donde podemos encontrar la presencia del quichua y del español.

Finalmente, en este campo hemos encontrado palabras de etimología desconocida -para nuestro estado actual de conocimientos-. En este caso se señala que tal palabra tiene origen desconocido. Por ejemplo: **Gurulango**.

Luego de la etimología viene la información sobre la clase gramatical: M. y F. si son sustantivos, masculinos o femeninos. Adj. ( adjetivo). V (verbo). Ger. (Gerundio). Los participios están tomados como sustantivos, porque hacen referencia, generalmente, a un proceso. Por ejemplo: **Cincelado**.

Luego viene el cuerpo de la definición. Si la palabra tiene una sola acepción, no hay numerales. Si tiene dos o más, la primera acepción no va numerada; pero a partir de la segunda, sí. Y además se establece una división con dos barras oblicuas entre los significados. Por ejemplo:

**Prensar.** (Nombre español). V. Acción de someter a cierta presión a los **sombreros** en una máquina que está formada por dos partes: la **tetona**, y el **ala**. La finalidad es dar mayor consistencia al sombrero. (Paja toquilla). // 2. Proceso de rellenar el **molde** con **barro** para fabricar la **teja**. (Alfarería).

Dentro del cuerpo de la definición es muy frecuente encontrar las remisiones, las mismas que van señaladas con negrita. De este modo el usuario podrá conocer fácilmente qué otras palabras están presentes en el diccionario, con lo que podrá ampliar, en caso necesario, el significado de los conceptos. Esta es una primera forma de remisión.

Es frecuente que, debido a la naturaleza de la definición, las remisiones estén en plural; pero la entrada que se ha de buscar - y encontrar- está en singular. Por ejemplo:

**Cimbra.** (Nombre español). F. Especie de **cuchillo** muy fino, construido de una lata. Sirve para recortar las pajas pequeñas de los **sombreros**. v. Despeluzado. (Paja toquilla).

Una segunda forma de remisión está señalada mediante la abreviatura v. (Véase). Esto ocurre cuando la abreviatura está antes del vocablo. Una tercera forma de remisión se produce con la abreviatura Vid. (vide, véase), cuando va después de la palabra. Una cuarta forma de remisión, de contraste, aparece con la abreviatura Cfr. (confer, compárese). Adicionalmente hay también dos formas de remisión de contraste, mediante los adverbios latinos Infra, (debajo) cuando se puede comparar la

definición con otras que vienen a continuación; y *supra* (encima), cuando se puede comparar con otras que anteceden.

En ninguno de los últimos casos, desde la segunda forma de remisión, van señaladas las palabras con **negrita**.

La definición se cierra con el campo léxico al que pertenece la palabra, la misma que va encerrada entre paréntesis. Por ejemplo:

**Cianuro de potasio.** (Nombre español). M. Sustancia química usada para los procesos de **plateado** y **dorado**. v. Cianuro. (Joyería).

En algunas ocasiones falta esta indicación, y esto es así porque el campo léxico está ya explicitado en el cuerpo de la definición. Por ejemplo:

**Previl.** (Nombre facticio). M. Especie de **cuero** sintético usado en **zapatería**.

O también porque la palabra definida es de uso generalizado en varias prácticas artesanales. Por ejemplo:

**Goma.** (Nombre español). F. Sustancia orgánica obtenida de la disolución de ciertas resinas vegetales. Se la utiliza en varias **prácticas artesanales**.

El diccionario se complementa con varios apéndices, que pueden ser útiles en el momento de buscar alguna información específica. El primero está formado por los campos léxicos correspondientes a cada práctica artesanal. El segundo, a herramientas y utensilios. El tercero, a máquinas. El cuarto, a acciones y procesos. El quinto, a decoración, diseño y adornos. El sexto, a materias primas y productos. El séptimo, a lenguas y etnias. El octavo, a lugares citados. El noveno, al mundo shuar. Y el décimo, a mundo y artesanía.

**Artesanía e identidad.**- La globalización borra las fronteras, pulveriza los límites y las salvaguardias. Los medios masivos de comunicación lo invaden todo. El mercado global trata de unificar el mundo para un tipo único de consumidor. En medio del peligro que significa la pérdida de la identidad, y el consiguiente anonimato global, las artesanías son un escudo y un dique para que los pueblos traten de mantener su identidad y su conciencia.

Las cosas hechas a mano tienen una dignidad y un valor afectivo que nunca alcanzarán los objetos que salen de una fábrica, y que llevan el sello de la uniformidad, lo repetitivo y la urgencia por convertirse en dinero.

El CIDAP, dirigido por el antropólogo y humanista Dr. Claudio Malo González, tiene como su razón de ser el estudiar, fomentar y proteger las manifestaciones artesanales, los saberes populares y todas las expresiones que transparentan el alma de los pueblos. Aspiramos a que el presente diccionario cumpla, aunque en pequeña escala, con los elevados y nobles objetivos institucionales del CIDAP.

No podemos dejar de expresar al CIDAP y al Dr. Claudio Malo González nuestra profunda gratitud por las facilidades prestadas para la realización de este trabajo.

Cuenca, marzo de 2003.

# **Diccionario**



# A

**Abanico.** (Nombre español). M. Objeto tejido con **duda**, de forma semicircular. Está formado por un cuerpo y un mango. Sirve de adorno en las paredes. (Cestería).

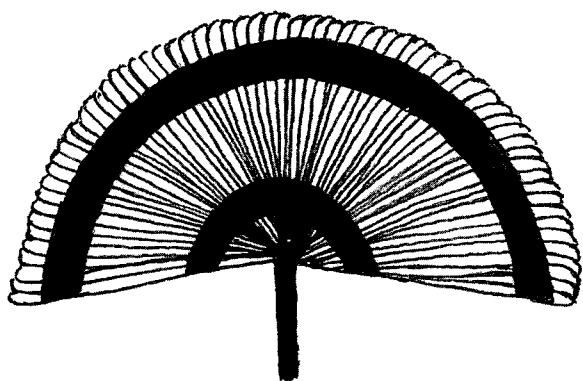

Abanico

**Abridor.** (Nombre español). M. Otra designación para el **muchacho bailador**, en la provincia del Azuay. (Tejeduría).

**Abrigo de cuero.** (Nombre español). M. Prenda confeccionada con **cuero**. (Corte, confección y talabartería)

**Abrillantado.** (Nombre español). M. Acción y efecto de abrillantar. // 2. Proceso por el cual se proporciona el brillo característico a la **joya**. A las piezas de **filigrana** se las abrillanta calentándolas

y sumergiéndolas en **ácido sulfúrico**. También se puede abrillantar cepillando la joya con la **grata** remojada en el líquido obtenido de la planta de la **penca**. (Joyería)

**Abrir bordo.** (Nombre español). V. Proceso por el cual se da la forma exterior y superior (el bordo) a la **canoá**. (Carpintería).

**Acabado.** (Nombre español). M. Especie de tinte que sirve para dar brillo a las piezas en la **talabartería**. // 2. Otra designación para el **amusado**. (Joyería). // 3. Proceso en el cual se dan los últimos toques al **zapato**. Consiste en cortar los sobrantes de **hilo**, eliminar los residuos de **cemento plástico**, poner **plantillas**. Además se usa el **soplete** para teñir y dar brillo. v. Emporado. (Zapatería).

**Acanaladora.** (Nombre español, de canal). F. Instrumento que sirve para hacer rebordes en los artículos de **hojalata**. (Hojalatería).

**Accesorios.** (Nombre español). M. Conjunto formado por el **estribo**, **cincha** y **guarnición** de la **montura**. (Talabartería).

**Accha cinta.** (Nombre híbrido de quichua *accha* = pelo, y español. Cinta para el pelo). F. Especie de **faja** delgada tejida en la provincia de Imbabura. Se la usa para sujetar el cabello. (Tejeduría).

**Accha shúa.** (Nombre quichua y compuesto de *accha* = pelo, y *shúa* = ladrón. Ladrón de pelo o

robapelo. Es la designación popular de la libélula, por creerse que este insecto roba el pelo de las personas). M. Nombre de un diseño usado en el **tejido** de la **macana**. (Tejeduría).

**Aceite**. (Nombre español). M. Sustancia oleosa utilizada para acentuar el color de la suela y para ablandar el **cuero**. (Talabartería).

**Aceite de vitriolo**. (Nombre español). M. Designación con la que los joyeros conocen al **ácido sulfúrico**. Es una sustancia que sirve para realizar la **limpieza de la joya**. (Joyería).

**Acetona**. (Nombre español). F. Líquido volátil que, usado con disolvente, sirve para moldear los materiales **termoplásticos**. (Zapatería).

**Achiotera**. (Nombre español, de achiote). F. Pieza de **hojalata**, semejante a una pequeña cazuela con mango. En su base hay varios agujeros. Sirve para extraer el color del achiote, para lo cual se colocan los granos de achiote en la base, y luego se agrega manteca muy caliente. Por los agujeros se filtra la manteca ya coloreada por el achiote. Cfr. Cernidor. v. Infra. (Hojalatería).

**Achiotero**. (Nombre español, de achiote). M. Pequeño recipiente de **barro** que sirve para extraer el color rojo del achiote, que luego se usará en la cocina. v. supra. (Alfarería)

**Achira**. (Nombre quichua de la planta *Canna edulis Ker.*) F. Planta cuyas semillas son usadas en la elaboración de la **maraca** y el **guasá**. (Instrumentos musicales).

**Achogcha**. (Nombre quichua, *achuccha*, la planta trepadora *Sechium edule*. Especie de diminuta cucurbitácea de frutos comestibles. Su fruto tiene figura ovalada y en su superficie hay algunas puntas algo rígidas). F. Variedad de diseño usado en el **tejido** de la **macana**. (Tejeduría).

**Acial**. (Nombre español). M. Otra designación para el **fuate**.

**Ácido bórico**. (Nombre español). M. Sustancia sólida, blanca, en forma de escamas. Mezclado con agua o alcohol sirve para que la **joya** mantenga su brillo y evite la oxidación. v. Barro. (Joyería).

**Ácido clorhídrico**. (Nombre español). M. Sustancia líquida (es propiamente un gas) formada por

cloro e hidrógeno. Se lo usa disuelto en agua. v. **Ácido muriático**, dorado, agua regia. (Joyería).

**Ácido muriático**. (Nombre español). M. Otra designación para el **ácido clorhídrico**.

**Ácido nítrico**. (Nombre español). M. Sustancia líquida muy corrosiva, formada por nitrógeno, oxígeno e hidrógeno. v. Plateado, nitrato, refinación del oro, aguafuerte. (Joyería).

**Ácido oxálico**. (Nombre español). M. Sustancia química de sabor picante. Es soluble en el agua. Tiene usos industriales y artesanales como **mor-diente** para usar **colorantes**. // 2. Sirve para dar color amarillo y aspecto brillante a la **tela encauchada**. Cfr. Sal oxálica. (Artesanía en caucho).

**Ácido sulfúrico**. (Nombre español). M. Líquido cáustico, de consistencia oleosa. Es inodoro e incoloro. Está formado por oxígeno, hidrógeno y **azufre**. Tiene amplia aplicación en la industria y la artesanía. Recibe también el nombre de **aceite de vitriolo**. v. Pickle, abrillantado. (Talabartería, joyería).

**Acllador**. (Nombre híbrido del quichua *acllana* = escoger, y español *-dor*, sufijo de agente. Escogedor). M. Pieza del **telar de cintura**, que equivale al **cargador del mine**. (Tejeduría).

**Acuñar**. (Nombre español). V. Usar el **cuño**. (Joyería).

**Acutana caspi**. (Nombre quichua y compuesto de *acutina* = meter la basta, y *caspi* = palo). M. Pieza del **telar de pie**, que sirve para sostener el **enjulio**. (Tejeduría).

**Adhesivos plásticos**. (Nombre español). M. Sustancias sintéticas muy usadas en diversas **prácticas artesanales**, como elemento para unir algunas piezas. v. Artesanía en tagua.

**Adobe**. (Nombre español). M. Pieza de **barro** crudo que sirve como material de construcción. Se lo elabora con la tierra llamada **chagrallpa**. Se la moja y bate, como en el proceso de elaboración de la **teja**. Una vez que el material está preparado se agrega **paja de cerro** como aglutinante. Se deja descansar una noche y al día siguiente se vuelve a batir, y se deja descansar un día más, con el propósito de que se «pudra» el barro.



Luego se procede a moldear los adobes. El molde es rectangular y de tamaños diferentes. Antes de usarlo el molde debe ser humedecido. Una vez que el molde está lleno de barro se procede a alisar con las manos, y luego se lo extrae halándolo de las agarraderas que tiene en los costados, con lo que el adobe queda en el suelo para secarse. Cuando ya están oreados se los coloca en hileras de uno, dejando entre ellos un espacio de 10 cm. aproximadamente para que circule el aire. Ya secos se los coloca en **rumas**, trabados uno encima de otro y se los cubre con paja de cerro para evitar que la lluvia los dañe.

Antes se usaba también tallo de cebada o de trigo como aglutinante. Cfr. Artesanía en bronce. (Barro).

**Adobe de huano.** (Nombre híbrido de español y quichua *huanu* = estiércol). M. Variedad de **adobe** que sirve para enlucir o revocar las paredes. Se lo elabora mezclando tierra fina, blanca y **boñiga**. v. Huano. Cfr. Yuracallpa. (Barro).

**Adornos.** (Nombre español). M. Nombre genérico que se da a una serie de objetos artesanales elaborados por herreros, marmolistas, etc. y que sirven de ornamentación en los hogares.

**Aerófonos.** (Nombre facticio y compuesto del latín *aero* = aire, y griego *fono* = sonido). M. Género de instrumentos musicales que producen el sonido por la acción de las masas de aire dentro del instrumento. v. Pifano, bocina, pingullo, quipa, ocarina, flauta, rondador, quena, zampoña, armónica, chirimía, chuchi pingullo, mama pingullo, huajuro, huarumbo, kantash, peem, piat, pinkui punu, tiripish, wajía, yakuch. (Instrumentos musicales)

**Agarradera.** (Nombre español). F. Otra designación para la **oreja**. (Cestería).

**Agenda.** (Nombre español). F. Especie de anuario forrado en **cuero** o materiales sintéticos. v. Pequeña peletería. (Marroquinería).

**Agrafado.** (Nombre español, al parecer derivado de grafo, especie de punzón usado para abrir ojete en el metal). M. Costura, unión o doblez en el borde de una pieza de **hojalata**. v. Viradora. (Hojalatería).

**Agrio.** (Nombre español). Adj. Calificativo que se aplica al **oro** cuando es difícil trabajarlo porque es duro y quebradizo. Cfr. Dulce. (Joyería).

**Aguacatillo.** (Nombre español). M. Especie de árbol (*Ocotea Spc.*) cuya madera es usada para la fabricación de las **cortinas**. (Tejeduría).

**Agua cola.** (Nombre español). F. Mezcla de **cola** y agua que sirve para **emparejar** la **talla**. (Talla y escultura).

**Aguafuerte.** (Nombre español). M. Designación que los **joyeros** y grabadores dan al **ácido nítrico**. (Joyería).

**Agua para dorar.** (Nombre español). F. v. Dorado.

**Agua regia.** (Nombre español). F. Líquido compuesto de una parte de **ácido nítrico** y tres de **ácido clorhídrico**. Se lo usa en joyería. v. Dorado. (Joyería).

**Aguja.** (Nombre español). F. Barrita de acero, muy fina, puntiaguda por un extremo y con un ojalillo (el ojo de la aguja) en el otro, por donde ha de pasar el **hilo**. Sirve para coser manualmente la ropa, y como instrumento de trabajo en algunas **prácticas artesanales** como el **masapán**, la elaboración de la **shigra**, **talabartería**, etc. v. Lezna.

**Aguja de tehuacar.** (Nombre híbrido de español y un elemento de origen desconocido). F. Especie de **aguja** larga, de acero, que sirve para preparar la **urdimbre** en el **telar vertical**. (Tejeduría).

**Aguja de zurcir.** (Nombre español). F. Especie de **aguja** usada para zurcir y elaborar los dibujos en el **rodapié**. (Tejeduría).

**Agujeta.** (Nombre español, de aguja). F. **Aguja** grande para tejer **chompas**, **gorras** y otras prendas. v. Crochet. (Tejeduría).

**Ahualca.** (Nombre quichua, de *ahuana* = tejer). M. Tejido. (Tejeduría).

**Ahuano.** (Nombre quichua, de *ahuana* = tejer). M. Nombre quichua del **telar de cintura**, en la provincia del Azuay. Además de los elementos ordinarios se encuentran el **shin**, el **hizanche** y el **tormentador**. Cfr. Arma 2, maquiahuana. (Tejeduría).

**Aimarash.** (Nombre de origen desconocido). M. Variedad de **madera** con la que se construyen **cucharas**, **bolillos**, etc. v. Talla y escultura.

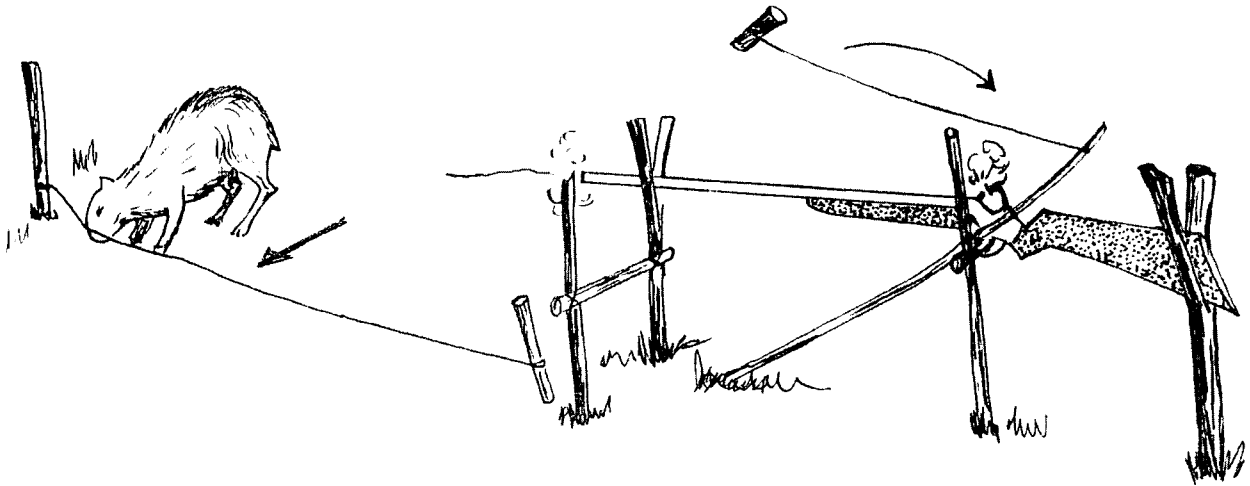

**Akaru kampuntniunam aeprusar kuntín maatai.**

**Aisana huasca.** (Nombre quichua y compuesto de *aisana* = halar, y *huasca* = sogá, cordel. Cordel de halar). F. Nombre de cada una de las líneas más delgadas que acompañan el adorno de la **mama churana**. v. Mucahua, catina. (Alfarería).

**Aisana olla.** (Nombre híbrido de quichua *aisana* = halar, y español. Olla de halar). F. Variedad de olla de barro, llamada también olla de jalar. Tiene tapa y orejas por las que se pasa un cordel. Sirve para llevar la comida a los trabajadores del campo. (Alfarería).

**Akachu.** (Nombre shuar, cinturón hecho con cabellos). M. Especie de cinturón semejante al **nutsun**. Sirve para sostener el **itip**. También se utiliza un cinturón hecho con cuero de culebra. (Tocados y adornos).

**Akaru kampuntniunam aeprusar kuntín maatai.** (Nombre shuar y compuesto. Se reconocen los elementos *akaru* = escopeta, y *maatai* = matar). M. Especie de trampa que sirve para cazar con escopeta. Se construye con una escopeta, palos y bejuco. A tres o cuatro metros del camino de la presa se plantan los palos. Se los raja en la extremidad libre y se coloca la escopeta apuntando hacia el camino del animal. Se coloca una estaca a la altura del gatillo y se le amarra un palito transversal que cruza el puente del gatillo de la escopeta. Junto al palo que sostiene el cañón se clava una estaca con un travesaño, a la distancia aproximada de 40-cm., que va amarrada al palo y a la estaca. Se clava un palo de **tukús** oblicuamente y en la parte superior se amarra un **bejuco**.

Al otro lado del camino se planta una estaca de 30 cm. y se la amarra con un bejuco al palo que sostiene la escopeta por delante. Se apunta la escopeta

hacia el blanco en el palito del otro lado del camino. Se tiembla el bejuco y se lo amarra a un palo a una altura conveniente. Se tiembla el tukús y se arregla el gatillo de la trampa. Cuando el animal tropieza con el bejuco, cae el palito al cual está amarrado el tukús, que golpea la estaca del gatillo, lo que provoca el disparo. v. Piruan. (Trampas y artes de pesca).

**Akiamu.** (Nombre shuar, envuelto). M. Especie de adorno para las orejas. Son de dos clases: 1) una **piola de kumai** con mullos y un mechón de plumas de **tucán**. Las plumas van pegadas con cera de monte (**sekat**). 2) Una piola de kumai que lleva plumas de tucán, **nupi** o **wauwau**. v. Arusa. (Tocados y adornos).

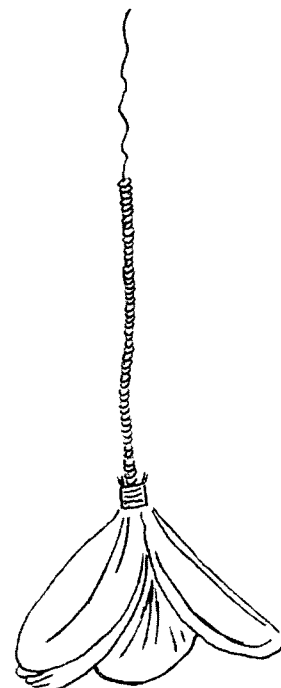

**Akiamu.**

**Ala.** (Nombre español). F. Especie de superficie salida que sirve para **prensar la falda del sombrero**. // 2. La falda del sombrero. (Paja toquilla).

**Ala blanca.** (Nombre español). M. Variedad de **sombrero de paja toquilla**, cuya **plantilla** tiene **tejido llano**, la **copa** lleva **randas** y la **falda** es llana. (Paja toquilla).

**Alambique.** (Nombre español). M. Designación que se da al **cántaro** en la provincia de Manabí. (Alfarería).

**Alambre.** (Nombre español). M. Pieza metálica, de aluminio, cobre u otros materiales, cuyo grosor se mide por **números**. Suele ser usado por los hojalateros como refuerzo en el borde de los objetos, con lo que se aumenta su solidez. También suele ser usado como pieza para halar el **balde** y otros recipientes similares. (Hojalatería). // 2. Se lo usa también en muchas otras **prácticas artesanales** como en **pirotecnia**, (v. Globo), **talabartería** y en la **artesanía en alambre**.

**Alanga.** (Nombre de origen pansaleo). M. En el centro del país se conoce con esta designación a la llamada **cabuya blanca**. Las hojas machacadas de este vegetal sirven para lavar las prendas antes de teñirlas con **cochinilla**. v. Penco blanco o pita. (Tejeduría).

**Alcancía.** (Nombre español). F. Recipiente de **barro** que tiene un pequeño orificio para introducir por él monedas o billetes. Sirve como depósito de ahorro. v. Técnica del molde de dos tapas. (Alfarería).

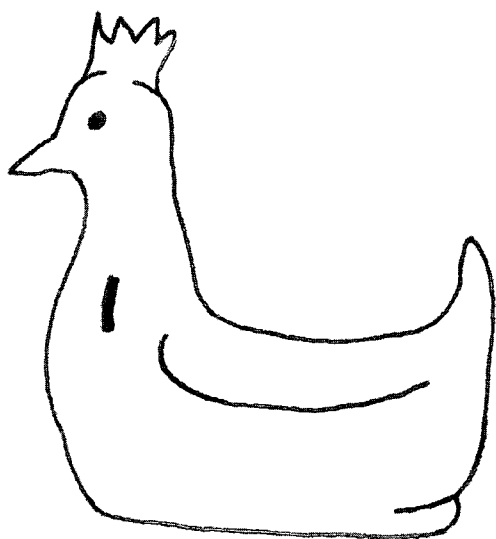

Alcancía

**Alcayata.** (Nombre español). F. Pieza de hierro en forma de gancho grande. Se la usa para sostener las **canales** de agua lluvia. La fabrican los herreros. Se pronuncia popularmente como alcayeta. (Herrería).

**Alcuza.** (Nombre español). F. Serie de dos o tres ollas pequeñas, de **barro**, pegadas en forma de cadena. Sirven para el uso doméstico o como ornamento. Cfr. Conquienviniste. (Alfarería).

**Aleación.** (Nombre español). F. Combinación que resulta de **fundir** juntos dos **metales** o más. El resultado debe ser un cuerpo homogéneo. De entre las principales aleaciones de metales no preciosos tenemos: **bronce ordinario**, **bronce de aluminio**, **latón**, **bronce**, **metal blanco**. // 2. Acción y efecto de alear dos o más metales preciosos. v. ligar, quilate. (Joyería).

**Alfarería.** (Nombre español). F. **Práctica artesanal** en la que se utiliza como materia prima fundamental el **barro**. El proceso de trabajo en la alfarería comienza con la **extracción de la tierra**, **cernido de la tierra**, **molido de la tierra**, **podrido del barro**, **amasado del barro**, para luego pasar a la **elaboración de la pieza de barro**, **secado de la pieza**, **decorado de la pieza**, **primera quemada**, **barnizado** y **segunda quemada o vidriado**.

Las piezas que se elaboran son muchas, por ejemplo: **ollas**, **cántaros**, **platos**, **mulos**, **cazuelas**, **cantarillas**, etc. v. Cerámica.

**Alfarero - a.** (Nombre español). M. F. Artesano que trabaja en **alfarería**. En muchas regiones del país la alfarería es oficio practicado por mujeres.

**Alfombra.** (Nombre español). F. Especie de **tejido** grueso, generalmente con adornos, que sirve para cubrir los pisos y las escaleras.

Para elaborar una alfombra se procede a lavar la **lana** y a desengrasarla.

La **urdimbre** de una alfombra debe ser de **hilo** fuerte de **algodón** torcido de varias hebras. La alfombra se teje haciendo nudos, llamados nudos de amarre. En los talleres ecuatorianos se usa el llamado **nudo de simple envoltura**. Los dibujos más utilizados son figuras zoomorfas, antropomorfas y ornitomorfas. Estas alfombras son tejidas a mano. Una vez que sale del **telar** la alfombra es sometida a un proceso de corte e igualación del pelo, que muchas veces se hace manualmente, con unas **tijeras**.

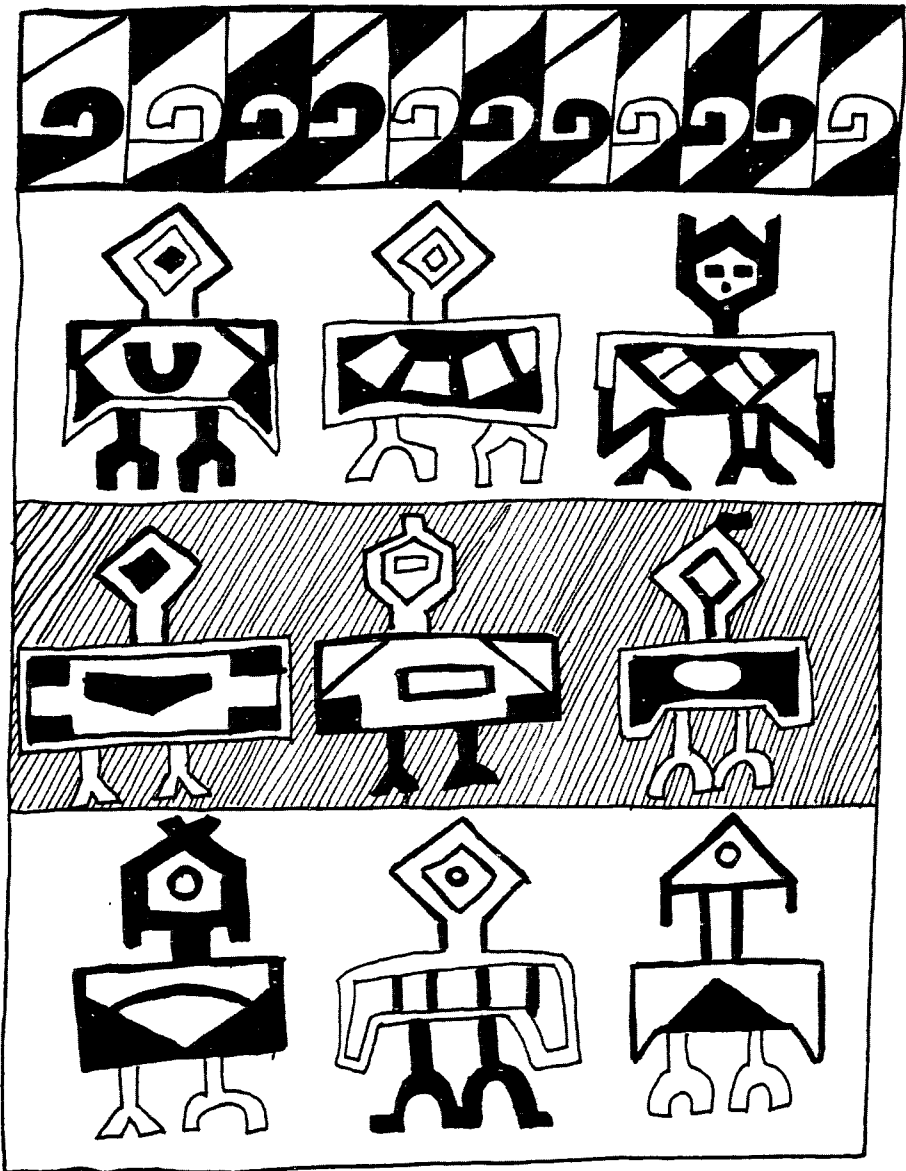

Diseños autóctonos en las alfombras

Esta **práctica artesanal** tiene su principal centro de desarrollo en el cantón Guano (Provincia del Chimborazo). (Tejeduría).

**Alfombra encauchada.** (Nombre híbrido de español y quichua. v. caucho). F. Alfombra de tipo industrial o casero que ha recibido una capa de **caucho**, con la finalidad de que sea más duradera. (Artesanía en caucho).

**Alforja.** (Nombre español). F. Prenda formada por dos bolsas. Se la teje con **hilo de algodón** u **orlón**. Hay alforjas grandes para ser usadas en los caballos, y pequeñas, para uso de las personas. Las dos bolsas o sacos de la alforja se hallan unidos por la **madrina**. Hay también alforjas hechas con suela. // 2. Pieza de la **montura** que va colocada en la parte posterior. v. Chucubo, encairelado. (Talabartería).

**Algodón.** (Nombre español). M. planta de la familia de las malváceas (*Gossypium herbaceum*), en cuyos frutos hay una fibra que se usa en la industria y la artesanía textil. v. Chiado, uruch. (Tejeduría).

**Aliar.** (Nombre español, de alear). V. Proceso de unir las patas con el cuerpo de la **pañalera**. (Cestería).

**Ali chumbi.** (Nombre quichua y compuesto de *ali* = hermoso, y *chumbi* = faja. Faja hermosa). F. Especie de **faja** que se teje en la provincia de Imbabura. (Tejeduría).

**Alimaña.** (Nombre español, por similitud fonética con limalla). F. Designación que los **joyer**os dan a las limaduras o limallas de hierro. v. Imán. (Joyería).

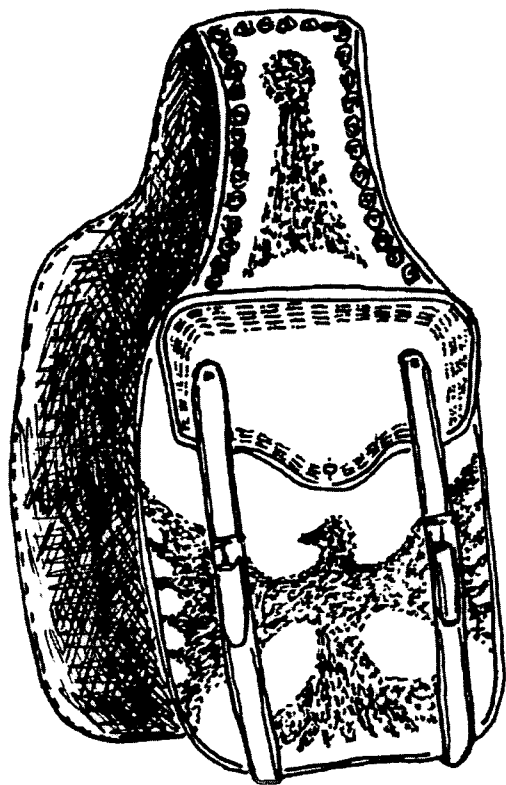

Alforja de suela

**Alisado de la pieza.** (Nombre español). M. Tratamiento que se da a la pieza de **barro** con una hoja, cuero, trapo, etc., para que quede con la superficie lisa. v. Kuiship. (Alfarería).

**Aliso.** (Nombre español). M. El árbol *Alnus acuminata*, cuya **madera** es usada para trabajar en **ebanistería**. No resiste a los **xilófagos**. (Talla y



Aliso

escultura). // 2. Las hojas y ramas cortadas en pedazos pequeños sirven para teñir de **amarillo**. Se necesita usar **mordiente**. v. Náchag, retama, chinchín, pingullo. (Tejeduría).

**Alma.** (Nombre español). F. **Hilo** grueso usado en el **bordado**. v. Cordón. (Bordado).

**Almarada.** (Nombre español). F. Especie de **aguja** de **madera**, hueso o de **metal**, de unos 10 cm. de longitud. Sirve para apretar el **tejido** luego de haber extraído las **calluas**, **masas** e **illahuas**. Además para elaborar las **alpargatas**. (Tejeduría)

**Almidón de yuca.** (Nombre español). M. Sustancia (hidrato de carbono) extraída de la yuca. Sirve como pegamento. v. Engrudo. (Talabartería).

**Almijarra.** (Nombre español, en los molinos antiguos es un palo horizontal del que tira la caballería). F. Barra de hierro de 1,20 m. aproximadamente, que termina en una especie de cuchara. Sirve para remover los materiales con los cuales se realiza el **vidriado**. (Alfarería).

**Almohadilla.** (Nombre español). F. Pieza de la **montura**. (Talabartería).

**Alpargatas.** (Nombre español). F. Pieza de **calzado** que se compone de tres partes que son: **soga** (**plantilla**), **capellada** y **talonera** de **hilo**. La plantilla se elabora con **cabuya**. Para confeccionarla se siguen estos pasos: 1) Se **cadejea** la soga, para lo



Detalle de las hojas

cual se hacen tres **huangos** pequeños y se los va trenzando. En cada alpargata entran tres o cuatro cadejos para la plantilla. 2) se mide el tamaño de la plantilla, según la dimensión del pie. 3) Para formar la plantilla se trabaja sobre una piedra lisa y con otra se golpea. Se van dando vueltas hacia adentro. Para fomar el talón se dan dos vueltas adicionales. Se remata amarrando la soga. 4) Se cose la plantilla, para lo cual se usa una **almarada** y una **soguilla**. 5) se cosen la capellada y la talonera.

**Alteado.** (Nombre español, de altear). M. Técnica para tejer la **copa** y la **falda** del **sombrero**. Consiste en no tejerla en redondo, siguiendo el contorno de la **horma**, sino en alto, lo que permite dar al sombrero la forma que tendrá al final. (Paja toquilla).

**Alumbre.** (Nombre español). M. Sustancia química (sulfato doble de alúmina y potasa) usada como **mordiente** en los procesos de **teñido**. v. Curtido. (Tejeduría).

**Alúmina.** (Nombre español). F. Óxido de **aluminio**, que es usado como **mordiente** en los procesos de **teñido**. (Tejeduría).

**Aluminio.** (Nombre español). M. **Metal** ligero, dúctil, maleable, de color y brillo semejantes a los de la **plata**. Se lo usa en artesanías como la **hojalatería**. Su símbolo es Al. v. Pólvora. (Hojalatería).

**Aluminio blanco.** (Nombre español). M. Sustancia química formada por aluminio. Sirve para la elaboración de la luz brillante. v. Luces. (Pirotecnia).

**Alveolado.** (Nombre español). M. Técnica para realizar el **esmaltado**. Consiste en aplicar el **esmalte** en las piezas de **filigrana**. (Joyería).

**Amalgama.** (Nombre español). F. v. Aleación.// 2. Mezcla. (Joyería).

**Amalgamación.** (Nombre español). F. Procedimiento para la **extracción del oro**, que consiste en usar **mercurio** para aglutinar el oro que se obtiene luego de la **trituration de la roca**. Esta **amalgama** se calienta luego, con lo que el mercurio se volatiliza y queda el oro puro. (Joyería).

**Amamuk.** (Nombre shuar, vasija grande). M. Especie de **plato** de **barro** usado para comer, tomar sopa, etc. (Cerámica shuar).

**Amarillo.** (Nombre español). M. El árbol *Centrolobium patinense*, cuya **madera** es utilizada en la fabricación de las **canoas**. (Carpintería). / 2. Color que se obtiene con las siguientes plantas: **aliso**, **náchag**, **retama**, **chinchín**, y con **anilina**. (Tejeduría)

**Amarillo claro.** (Nombre español). M. Color que se obtiene con el **laurel** y con **anilina**. (Tejeduría)

**Amarillo fuerte.** (Nombre español). M. Color que se obtiene con **ñáchag** y **zorro quihua**, **molle**, **pacunga** y **anilina**. (Tejeduría).

**Amarillo muy fuerte.** (Nombre español). M. Color que se obtiene con la planta llamada **zorro quihua**, y **anilina**. (Tejeduría).

**Amarillo oscuro.** (Nombre español). M. Color que se obtiene con el **arrayán**, y **anilina**. (Tejeduría).

**Amarillo verdoso.** (Nombre español). M. Color que se obtiene con las hojas y ramas del **eucalipto**, **chilca**, y **anilina**. (Tejeduría).

**Amarrado.** (Nombre español). M. Acción y efecto de amarrar. // 2. Juntar fuertemente ciertos hilos de la **urdimbre**, en la técnica del **ikat**. Antes del amarrado las fibras de **cabuya ñahui** deben ser remojadas. (Tejeduría).

**Amasado del barro.** (Nombre español). M. La tierra cernida se humedece hasta formar una especie de masa -como en la panificación-, de humedad uniforme. En Jatumpamba (Provincia del Cañar) no solo que la amasan con las manos, sino que la pisotean con los pies desnudos. En este mismo lugar, una vez que el **barro** está listo, elaboran bolas de material y las guardan cubriéndolas con **plásticos** o **bayetas** para que no se pierda la humedad. (Alfarería).

**Amoladora.** (Nombre español, de amolar). F. Especie de **sierra** eléctrica portátil, que se usa para cortar **metales**, y a veces, otros materiales, como piedra. (Mecánica industrial, talla y escultura).

**Amoníaco.** (Nombre español). M. Gas usado (bajo la forma de disolución acuosa) para la **limpieza de la joya**. Se lo usa mezclado con agua caliente y detergente sintético. Su símbolo es NH<sub>3</sub>(Joyería). // 2. Se lo usa también en la fabricación de los globos de carnaval. v. Bomba. (Artesanía en caucho).

**Ampakai.** (Nombre shuar). M. Variedad de palmera con la cual se construye la bodoquera. v. Uum. (Armas).

**Amusado.** (Nombre de origen desconocido). M. Proceso de **acabado** de la **joya**. Incluye el **limado**, **lijado**, **pulido**, limpieza y **abrillantado**. v. Acabado. (Joyería).

**Anaco.** (Nombre quichua, *anacu*). M. Pieza de **bayeta de lana**, de forma rectangular, que las indígenas, en algunas provincias, usan a manera de **falda**. Se sostiene en la cintura por medio de la **faja**. (Tejeduría).

**Anacodor.** (Nombre de origen desconocido). M. Pieza situada en la parte inferior del **telar de pie**. (Tejeduría).

**Ancho de basta.** (Nombre español). M. Medida del ancho que se desea dejar en el borde inferior del **pantalón**. (Corte y confección).

**Ancho de boca.** (Nombre español). M. Medida del arranque de la pierna, debajo de la rodilla. Se usa para confeccionar **botas**. v. Medidas del zapato. (Zapatería).

**Ancho de canilla.** (Nombre español). M. Medida de la parte inferior de la canilla, antes del tobillo. Se usa para confeccionar **botas** y **botines**. v. Medidas del zapato. (Zapatería).

**Ancho de dedos.** (Nombre español). M. Medida de la parte del pie que corresponde al tramo final de los metatarsos. v. Medidas del zapato. (Zapatería).

**Ancho de espalda.** (Nombre español). M. Medida que se toma de la espalda, y que corresponde, por la parte anterior, al **ancho de pecho**. Sirve para confeccionar **sacos**, **camisas** y **blusas**. (Corte y confección).

**Ancho de manga.** (Nombre español). M. Medida del ancho deseado de la manga. Se toma en la muñeca. Sirve para confeccionar **sacos**, **camisas** o **blusas**. (Corte y confección).

**Ancho de pantorrilla.** (Nombre español). M. Medida de la parte más ancha de la pantorrilla. Se usa para confeccionar **botas**. v. Medidas del zapato. (Zapatería).

**Ancho de pecho.** (Nombre español). M. Medida que se toma del pecho, y que va desde el arranque de un brazo hasta el otro. Sirve para confeccionar **sacos**, **camisas** y **blusas**. (Corte y confección).

**Andador.** (Nombre español). M. Armazón de madera con pequeñas ruedas en las patas. Sirve para colocar en ellos a los niños pequeños, y para que se mantengan en pie cuando ya están en edad de dar los primeros pasos. Además sirve para comer. (Carpintería).

**Andesita.** (Nombre español). F. Variedad de roca volcánica usada para la elaboración de la **escultura en piedra**. Se llama también **piedra gris**. (Talla y escultura).

**Angarillas.** (Nombre español). F. Especie de sencilla **montura** que se usa sobre los asnos, Está formada por dos picos y dos **bastos** incrustados entre sí. Las **maderas** preferidas para hacerlas son: **cedro**, **laurel**, **bálsamo**, **guayacán** o **capivo**. v. Shilingo. (Carpintería).

**Anilina.** (Nombre español). F. Producto químico (NH<sub>2</sub>) obtenido de la destilación de algunas sustancias (como la turba, los huesos) y que es utilizada para teñir o pintar, en diferentes **prácticas artesanales**.

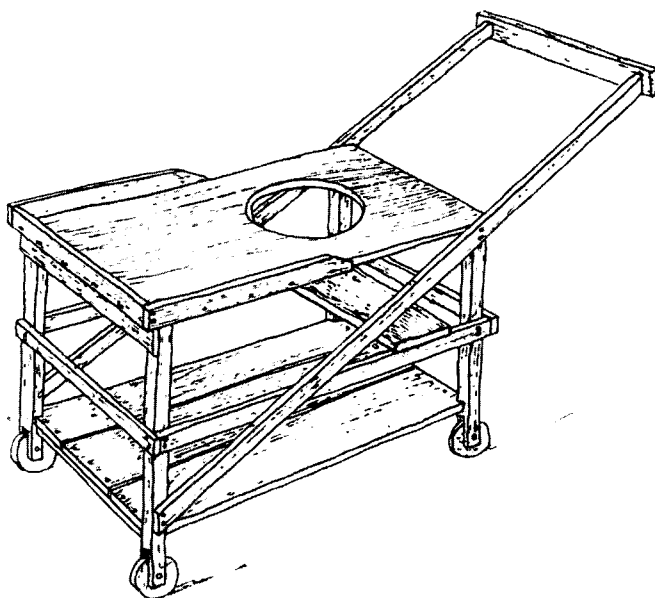

**Andador**

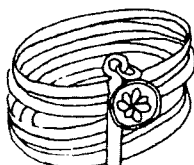
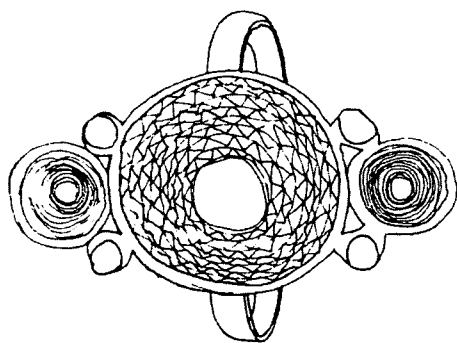

**Anillos**

**Anillo.** (Nombre español). M. **Joya** que se usa en los dedos. Hay de varios diseños y materiales. (Joyería).

**Anime.** (Nombre español). M. Variedad de árbol con cuya **madera** se puede construir una **canoa**. (Carpintería).

**Antepecho.** (Nombre español). M. Pieza del **telar de pie**, situada precisamente a la altura del pecho del tejedor. v. Telar de cintura. (Tejeduría).

**Antimonio.** (Nombre español). M. Elemento químico (Sb) usado en la elaboración de la luz blanca. v. Luces, pólvora, sulfato de antimonio. (Pirotecnia).

**Anudado de los hilos sueltos.** (Nombre español). M. Forma de elaborar el **fleco** de la **macana**, para lo cual se hace un nudo en los hilos sueltos de la **urdimbre**. Este modo recibe el nombre genérico de **toglla**. Los nudos más distanciados reciben el nombre de **nudos** o **patitas**. Los nudos más cercanos reciben el nombre de **cordón**. La repetición de un cordón se llama **canotillo**. v. Elaboración del fleco. (Tejeduría).

**Apacharana.** (Nombre cofán, de *apichara* = corteza de una variedad de árbol). M. Árbol cuya ceniza sirve como **desgrasante**. (Alfarería).

**Apagante.** (Nombre español, de apagar). M. Tira de **madera** que sirve para golpear los bordes y el

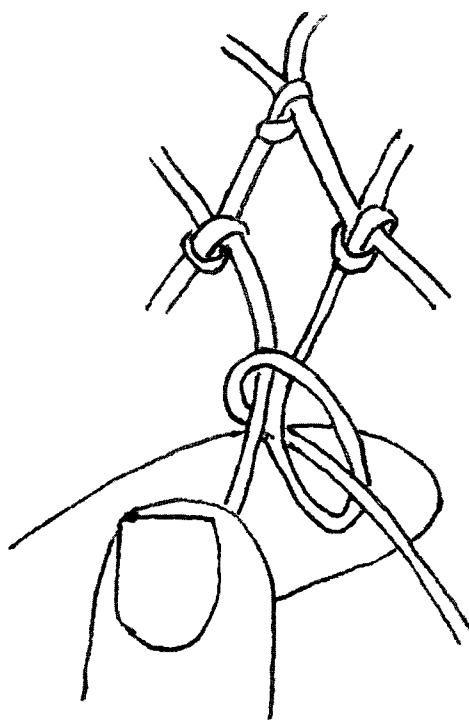

**Anudado de los hilos sueltos**

cilindro del **bombo**, a fin de apagar el sonido. De ahí su nombre. Recibe también la designación de **taco**. (Instrumentos musicales).

**Apai.** (Nombre shuar). M. Especie de árbol de fruta muy sabrosa, con sus hojas se fabrican los **cestos** llamados **pitiak**. Se pronuncia también como apei. (Cestería).

**Aparado.** (Nombre español). M. Proceso por el cual se cosen las piezas del **zapato**. Acción que se ejecuta con la **aparadora**. Antes del aparado hay que realizar el desbastado. v. Desbastadora. (Zapatería).

**Aparador.** (Nombre español). M. Especie de mueble de **madera** con puertas de **vidrio**. Sirve para guardar vasos, loza fina y otros objetos del hogar. (Carpintería).

**Aparadora.** (Nombre español). F. Máquina que sirve para coser las diferentes partes del **calzado** y otras piezas de **cuero**. (Talabartería y zapatería).

**Aparina cara.** (Nombre quichua y compuesto de *aparina* = cargar, y *cara* = cuero. Cuero de cargar). M. Especie de cabestro que rodea la cintura del tejedor en el **telar de cintura**. Cfr. Chapercha. (Tejeduría).



**Apero.** (Nombre español). M. Conjunto de piezas que, colocadas sobre un caballo, sirven para montarlo y gobernarlo. v. Montura. (Talabartería).

**Aplique de pared.** (Nombre español). M. Cualquier tipo de adorno que se utiliza para colocarlo en una pared. Estos apliques son elaborados con **chatarra**. (Metalistería).

**Arabesco.** (Nombre español). M. Variedad de decoración de origen árabe. Consta de vegetación estilizada y figuras geométricas. v. Esgrafiado. (Talla y escultura).

**Arado.** (Nombre español). M. Juguete de **hierro** que constituye una réplica en pequeño del arado verdadero. Se lo vende con sus respectivas piezas de **madera**. (Juguetería).

**Arcilla.** (Nombre español). F. Otra designación del **barro**. (Alfarería).

**Areado.** (Nombre español, de aro). M. Acción y efecto de formar un **aro** para el remate de los canastos. Se llama también así al **canasto** que lleva este tipo de remate. v. Ariado, hermanas. (Cestería).

**Aremu.** (Nombre shuar, cualquier dibujo hecho con líneas rectas). M. Variedad de adorno que se hace en ciertos artículos donde entra un **tejido**. v. Peine de pindo. (Tocados y adornos).

**Arenilla.** (Nombre español). F. Arena menuda, generalmente contiene **hierro** magnético. Sirve para el **barnizado**. (Alfarería).

**Areo.** (Nombre español, de aro). M. Proceso por el cual se dobla el **carrizo**, para que tenga la suficiente flexibilidad al momento de tejer. (Cestería).

**Arete.** (Nombre español). M. **Joya** que usualmente utilizan las mujeres - y actualmente también algunos jóvenes-, para adorno de las orejas. Los hay de diferentes formas y tamaños. Algunos diseños tienen nombres especiales como canoas, **candongas**, **chamburos**, flores, **cortinas**, **sapos**. Reciben también el nombre de **zarcillos**. (Joyería).

**Argolla.** (Nombre español). F. Pieza metálica y circular, que se usa en diversos menesteres y en

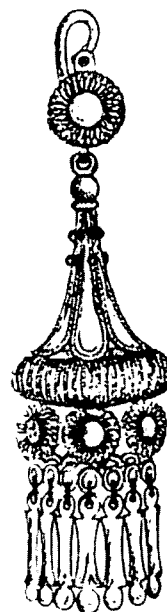

Un modelo de arete

varias **prácticas artesanales**. Las fabrican los herreros. (Herrería)

**Ariado.** (Nombre español, de aro). M. Procedimiento para obtener la curvatura necesaria en las partes laterales de los **cordófonos**. Consiste en someter a la **madera** a la acción del calor, para lo cual se utilizan varillas metálicas caldeadas. Cfr. Areado. (Instrumentos musicales).

**Arma 1.** (Nombre español). F. Instrumento usado para herir o matar a alguna clase de ser vivo. Los shuar (Suroriente) son quienes usan mayor cantidad de armas, como también los huaorani (Nororiente), los chachi y los colorados (Noroccidente). v. Nanki. Cfr. Trampas y artes de pesca.

**Arma 2.** (Nombre quichua, arado). M. Designación con la que se conoce en la provincia de Chimborazo a un pequeño **telar de cintura** en el que se tejen las **fajas** o **cahuiñas**. Algunas partes de este telar tienen nombres diferentes. Así el **inguil apáric** se llama **illahua apáric**. El **itzi** se llama **tzic**; la **fúa** se llama **púa**; y el **huashacara** se denomina **atamba**. Este telar es usado únicamente por las mujeres. Cfr. Maquiahwana. v. Telar de mujer, senta. (Tejeduría).

**Armadillo.** (Nombre español). M. Mamífero desdentado (*Edentata Spc.*) cuyo cuerpo está protegido por escamas óseas, movibles, por lo que



El telar llamado arma

el animal puede enrollarse sobre sí mismo. Su caparazón puede ser usado para confeccionar el **charango**. (Instrumentos musicales).

**Armado**. (Nombre español). M. Proceso por el cual se juntan las piezas ya aparadas del **zapato**, lo que se realiza con **cemento plástico**. Se procede luego a la costura, colocando la **pala**, el **medallón**, y la **lengueta**. (Zapatería). // 2. Proceso por el cual se colocan las láminas de **oro**, ya sea en chapa o en hilo, que deben ser caladas con herramientas manuales. (Joyería).

**Armador**. (Nombre español). M. Pieza de **madera** en forma más o menos triangular. Sirve para colocar, sin que se arrugue, la ropa, en especial los **sacos** o levas. Además de madera se hacen también armadores de plástico y alambre. v. Ropero. (Carpintería). // 2. Palos (son dos) más largos que los **lambos**, y que sirven para colgar el telar de las vigas de la casa. (Tejeduría).

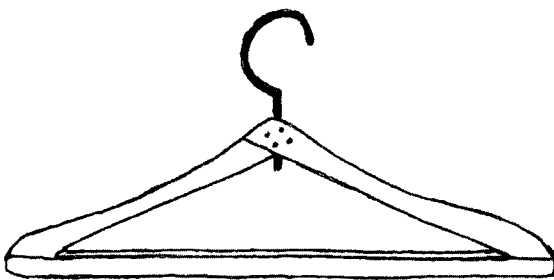

Armador

**Armazón de sierra**. (Nombre español). M. Especie de sierra de acero con mango de **madera**. Sirve para el **calado** de las piezas, como también para sacar cuñas de aquellas **joyas** que después llevarán **perlas** o **pedras preciosas**. Recibe también el nombre de **marquetero**. Cfr. Sierra de mano. (Joyería).

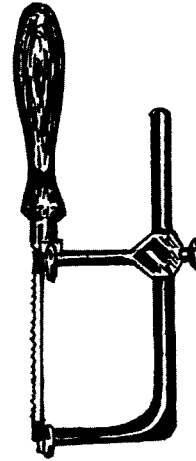

Armazón de sierra

**Armellana**. (Nombre español, de armella). F. v. Cohete. (Pirotecnia).

**Armónica**. (Nombre español). F. Instrumento musical (**aerófono**) semejante a un rondador, en lo tocante a su estructura. Recibe también la designación de **rondín**. (Instrumentos musicales).

**Arnés para perro**. (Nombre español). M. Conjunto de **correas** que se colocan en los perros alrededor del pecho y parte del lomo, y que lleva una correa o cadena. Sirve para pasear a los perros. Cfr. Collar para perro. (Talabartería).

**Aro**. (Nombre español). M. Círculo de carrizos torcidos que van colocados en el extremo superior o borde del **canasto**. La finalidad del aro es dar consistencia al artículo. (Cestería). // 2. Especie de juguete que consiste en un pedazo de llanta de vehículo. Los niños lo hacen rodar impulsándolo



Aro

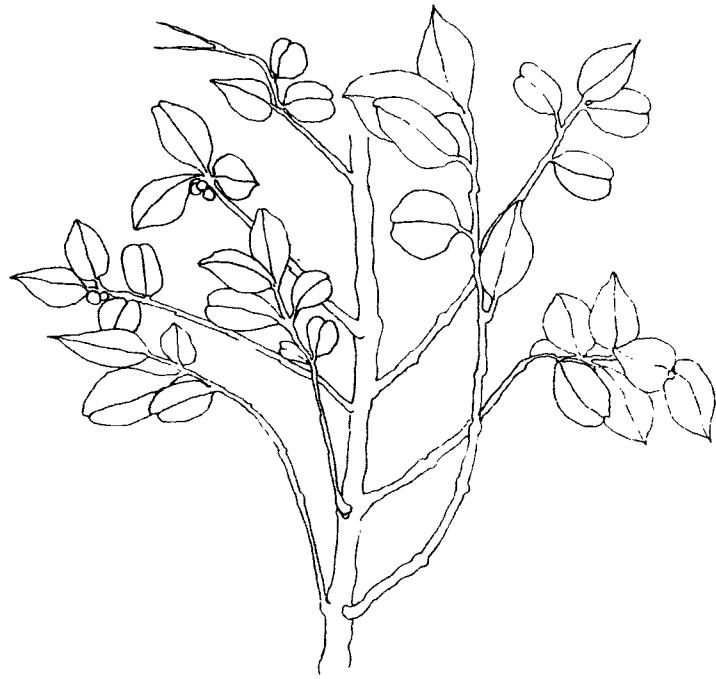
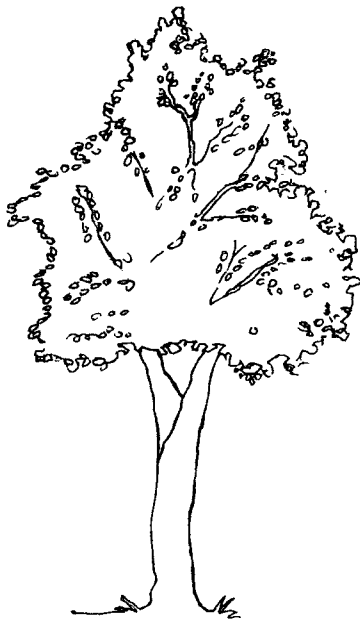

Arrayán, detalle de las ojas

con la mano o guiándolo con un pedazo especial de alambre o con un palito. (Juguetería). // 3. Pieza de **cuero** que se fija en un poste y sobre el cual van los hilos de la **urdimbire**, que en el otro extremo van amarrados a unos palitos que se sujetan, a su vez, al **aparina cara**. (Tejeduría).

**Arrascado**. (Nombre español, de arrosado, de rosca). M. Variedad de **sombrero** en el que los bordes de la **falda** van levantados, lo que da una forma ovalada. (Paja toquilla).

**Arrayador**. (Nombre español, de raya). M. Instrumento de **hierro** y mango de **madera** (especie de **punzón**), que sirve para hacer marcas o señales en el **cuero**. (Talabartería).

**Arrayán**. (Nombre español) M. El árbol *Eugenia halli* H. B. K., cuyas hojas y ramas cortadas en pequeños pedazos sirven para **teñir** de **amarillo oscuro**. Se necesita usar **mordiente**. (Tejeduría).

**Arreaditas**. (Nombre español, de arrear). F. Nombre de un juego infantil practicado con el **trompo**. Generalmente lo practican dos jugadores. Consiste en lo siguiente: Se usa una tapa metálica de cola, aplastada, llamada **tillo** (aféresis de platillo), a la que se hace saltar por el impacto del clavo del trompo cuando este está bailando. Gana el que hace saltar a mayor distancia, o el que llega primero a una meta. El perdedor recibe en su trompo el número

de **quiños** pactado. El nombre se origina en una comparación con el acto de arrear a un animal (el tillo). (Juguetería).

**Artesanía**. (Nombre español). F. Conjunto de obras de distinta naturaleza, «tradicionales, funcionalmente satisfactorias y útiles, elaboradas por un pueblo o una cultura local o regional para satisfacer las necesidades materiales y espirituales de sus componentes humanos» (Carta interamericana de las Artesanías y Artes Populares). Lo más importante en la artesanía es el predominio del trabajo manual sobre el fabril, lo que da a cada pieza un valor único. v. Práctica artesanal.

Dentro del campo legal la artesanía es «la actividad profesional independiente que consiste en el ejercicio de un oficio, o en la transformación de ciertas materias primas, con predominio de la habilidad manual sobre la máquina, que tiende a satisfacer las necesidades del **maestro** de taller o del **artesano** autónomo» (Ley de defensa del artesano. Ecuador). (Relaciones).

**Artesanía con flores secas**. (Nombre español). F. Con las flores debidamente secas y procesadas se elaboran hermosos arreglos florales que se los usa en las salas y otros lugares. Son, generalmente, flores de diversas especies y colores.

**Artesanía en alambre**. (Nombre español). F. Con **alambre** de **cobre** o de otros materiales, y de

diferentes **números**, se puede desarrollar una serie de figuras como bicicletas, carretillas, árboles y otras diversas figuras ornamentales. (Metalistería).

**Artesanía en bronce.** (Nombre español). F. **Práctica artesanal** -una rama de la **metalistería**- que utiliza el **bronce** como materia prima fundamental. Se fabrican campanas, pailas, ceniceros, floreros y otros artículos de adorno.

La elaboración de un artículo de bronce -una campana, por ejemplo- comienza con la confección del **molde de barro**. Se usa **tierra virgen**, que se encuentra a 1,50 m. aproximadamente de profundidad, y que se caracteriza por no poseer arena. Mediante un proceso de filtración se obtiene la llamada **esencia del barro**, que es el material con el cual se construye el **molde**. Esta esencia debe ser bien triturada, luego se le agrega cabello humano cortado en pequeños pedazos (Cfr. adobe) como aglutinante. Esta mezcla se revuelve muy bien y luego se procede a fabricar el molde sobre una base de **carrizo**. Además se usa un eje y placas de madera con el perfil de la figura que se desea obtener. Cuando el perfil está terminado se le da un baño de ceniza para que la pieza tenga el grosor suficiente. A continuación se desprende la base de carrizo, se extrae el eje y se cubre la parte donde este estuvo atravesado. Se cuece el molde colocándolo sobre tres ladrillos, debajo de los cuales se quema carbón. Cuando el molde ya está «asado» se lo entierra para que se enfríe. Luego el molde es cubierto con una capa de ceniza en aquellas partes en que va a entrar en contacto con el **metal** líquido. Esto facilita el desprendimiento posterior del molde.

La ceniza que se usa es una mezcla de una parte de huesos y dos partes de ceniza de leña o de carbón. v. Bronce. (Metalistería).

**Artesanía en cabuya.** (Nombre español). F. **Práctica artesanal** que utiliza la fibra de la **cabuya** (*Agave Spc.*). Son algunas las especies utilizadas en esta artesanía, como el **penco negro**, el **penco blanco** o **pita** (en la sierra), y la variedad conocida como **cisal** (en la costa, sobre todo en la provincia de Manabí). (Tejeduría).

**Artesanía en cacho.** (Nombre híbrido de español y quichua *cachu* = cuerno). F. Con los cuernos de res se elaboran algunos artículos como **peines**, **bocinas**, **mangos de hoces**, **ceniceros**, floreros, **mosaicos**, **joyeros** y otros artículos decorativos. El proceso de trabajo en cacho es el siguiente: Mediante el uso de **sierras** manuales se troza el

cuerno. Los pedazos se calientan sobre carbón, girándolos para que no se quemen (algunos artesanos hierven los pedazos en aceite lubricante de automóvil, con lo que se gana en tiempo; pero se ensucia mucho el material). Cuando el cacho está lo suficientemente blando se abren los pedazos y se los prensa en caliente, con lo que se obtienen planchas de cacho con las que se procede a fabricar los diversos objetos. Esta artesanía se desarrolla sobre todo en las provincias de Tungurahua, Cañar y Azuay.

**Artesanía en caucho.** (Nombre híbrido de español y quichua. v. Caucho). F. **Práctica artesanal** que usa como materia prima fundamental el **caucho**, ya sea recién obtenido, o el caucho de desecho. v. Cauchero, encauchador.

**Artesanía en cera.** (Nombre español). F. **Práctica artesanal** que utiliza la **cera** como materia prima fundamental.

**Artesanía en chatarra.** (Nombre español). F. **Práctica artesanal** que utiliza como materia prima fundamental la **chatarra**, que se obtiene de ollas viejas, tapas, restos de **metal**. La chatarra se trabaja con **martillos**, **cinceles**, para el **repujado**. La unión de las piezas se realiza con **remaches** o con **suelda eléctrica**. Luego se aplican ácidos para obtener coloraciones diferentes en el metal. Finalmente se procede al **esmaltado** y **pulimentado** de los objetos.

Con la chatarra se elaboran **maceteros**, **apliques de pared**, **máscaras**, **collares**, **aretas**. (Metalistería).

**Artesanía en conchas y caracoles.** (Nombre español). F. En las zonas costeras se ha desarrollado una **práctica artesanal** que elabora diversas figuras como aves o peces, con las conchas y los caracoles, que van pegados. Adicionalmente se usa **alambre** para dar la forma necesaria a ciertas partes como el cuello o las patas, en el caso de las aves. v. Kunku.

**Artesanía en coral.** (Nombre español). F. La utilización del **coral**, básicamente el negro, es una actividad artesanal relativamente nueva en la provincia de Esmeraldas, aunque tiene mucho más tiempo en las islas Galápagos, como resultado directo del desarrollo turístico.

Puesto que el coral se encuentra en profundidades considerables, su extracción se hace con buzos profesionales. Las herramientas que usan los

artesanos del coral son **sierras** (manuales o eléctricas), **buriles**, **punzones**, **esmeril**, **taladro**, **limas**, **lija**.

Con el coral negro se fabrican **collares**, **pulseras**, adornos, **colgantes**, **joyas**, etc. Toda la producción está orientada hacia el consumo del turista.

**Artesanía en cuero.** (Nombre español). F. **Práctica artesanal** que utiliza el **cuero** como materia prima fundamental. Dentro de esta rama están la **zapatería**, la **talabartería**, la **marroquinería** y **peletería**.

**Artesanía en frutos.** (Nombre español). F. Con algunos frutos es posible desarrollar ciertas **prácticas artesanales**. Con la cáscara del coco se pueden hacer pantallas para focos; con el llamado coco chileno, que crece en la sierra, se fabrican hermosos y brillantes anillos. Con la pepa del durazno se elaboran canastitos. Inclusive se llega a trabajar con

las pequeñas pepas del **capulí**. v. Etse, recipientes vegetales, tagua.

**Artesanía en hojas.** (Nombre español). F. En la provincia de Manabí se usan las hojas del cogollo de la planta del banano, **madera de balsa** y hojas de **sapán**. Se elaboran cuadros, **llaveros**, **carteras**. También con las hojas del maíz se pueden elaborar **abanicos**, **individuales**, muñecas.

**Artesanía en hueso.** (Nombre español). F. Con el hueso como material básico se pueden realizar varios objetos. En las zonas costeras, con los huesos de las vértebras de pescado se elaboran **collares** y **manillas**. v. Talla en hueso.

**Artesanía en mármol.** (Nombre español). F. **Práctica artesanal** desarrollada principalmente en Sinincay (Provincia del Azuay), con la piedra travertina (conocida como mármol). Se elaboran

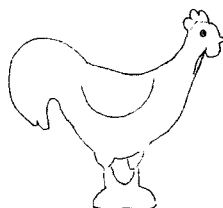
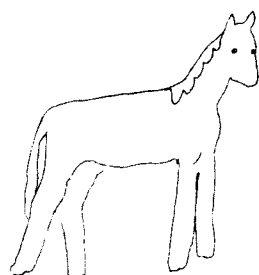
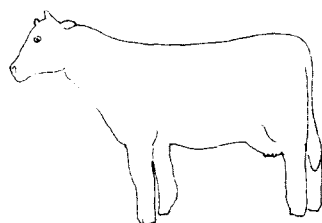
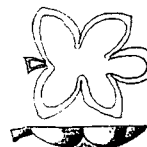
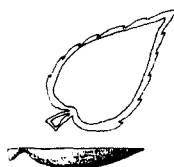
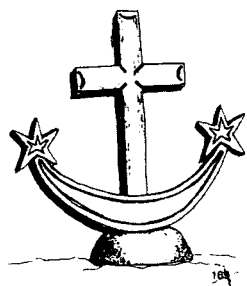
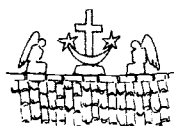

Artesanía en mármol

juegos de ajedrez, **ceniceros** de diferentes formas, pequeños recipientes, animales como tortugas, peces; figuras antropomorfas, motivos religiosos y **colgantes** como **joyas**.

**Artesanía en papel.** (Nombre español). F. **Práctica artesanal** que utiliza las diferentes clases de **papel**, para elaborar objetos como **caretas, globos, cometas, faroles**.

**Artesanía en tagua.** (Nombre híbrido de español y quichua. v. tagua). F. **Práctica artesanal** que, usando la **tagua** como materia prima fundamental, produce objetos de adorno, **joyas**, juguetes y otros artículos de adorno como bisutería de gran calidad. Ocasionalmente se incluyen incrustaciones de **oro y plata o piedras preciosas**. Las herramientas utilizadas en esta artesanía son: **sierras, entenalla, esmeriles** de diversas clases, **lijas** en diversos **números**, discos para pulir y **adhesivos plásticos**. Para dar color café a las piezas se las fríe en aceite hirviendo. v. Juguete de tagua, artesanía en frutos.

**Artesanía en totora.** (Nombre híbrido de español y quichua. v. Totora). F. **Práctica artesanal** que usa la **totora** como materia prima fundamental. Casi todos los productos obtenidos se clasifican dentro de la **cestería**, a excepción del **caballete de totora, la balsa**.

**Artesanía en yeso.** (Nombre español). F. **Práctica artesanal** que utiliza como materia básica el **yeso**, y con él elabora **estucos**, figuras de adorno, etc.

**Artésano.** (Nombre español). M. Persona que desarrolla alguna **práctica artesanal**. A veces es una actividad única; a veces, compartida con otras actividades. v. Maestro. «Se considera artesano al trabajador manual, maestro de taller o artesano autónomo que, debidamente registrado en el Ministerio de Trabajo y Recursos Humanos hubiere invertido en su taller e implementos de trabajo, maquinaria o materias primas, una cantidad no mayor a trescientos sesenta salarios mínimos vitales generales y que tuviere bajo su dependencia no más de doce operarios y cuatro aprendices; pudiendo realizar la comercialización de los artículos que produce en su taller. Igualmente se considera como artesano al trabajador manual aun cuando no hubiese invertido cantidad alguna en implementos de trabajo o no tuviere operarios» (Ley de defensa del artesano. Ecuador). (Relaciones).

**Artesonado.** (Nombre español). M. Cielo raso hecho con **madera tallada**, lo que da un acabado altamente decorativo. (Talla y escultura).

**Arusa.** (Nombre shuar, *arutsa*, una especie de árbol frutal). M. Otra designación para el **akiamu**. (Tocados y adornos)

**Asentar los filos.** (Nombre español). V. Proceso que consiste en igualar el lado cortante de ciertas herramientas. Para hacerlo se usa una piedra de grano muy fino. v. Piedra de afilar.

**Ashal cushma.** (Nombre híbrido de un elemento de origen desconocido, y quichua. v. cushma). F. Especie de **poncho** negro con rayas longitudinales. Es prenda de fiesta entre los salasacas, provincia del Tungurahua. (Tejeduría).

**Ashal poncho.** (Nombre híbrido de un elemento de origen desconocido y español). M. Especie de **poncho** similar en todo al **yura poncho**, excepto en el color, que es negro. v. Supra. (Tejeduría).

**Ashanga.** (Nombre quichua, canasta). F. Especie de tarima que se cuelga del techo en los hogares, y sirve para guardar alimentos. Se hace de **carrizo o suro**. v. Chalo. Cfr. Tukupi. (Cestería).

**Asiento.** (Nombre español). M. La parte del fondo de un **canasto**. Recibe también el nombre de **plantilla**. (Cestería). // 2. Otra designación para la plantilla. (Paja toquilla). // 3. Especie de **estera** muy parecida a la **uchilla cama**. Sus medidas ordinarias son 1 metro por lado. Se lo usa para colgar en la cocina e insertar en ella algunos instrumentos del menaje como cuchillos, tenedores, etc. Con este mismo nombre se conoce también a un pedazo de estera de 1,10 x 0,40 m. sobre el que se arrodilla la persona que teje. (Cestería). // 4. Parte de la **mon-tura**. (Talabartería).

**Aspa.** (Nombre español). F. Estructura de madera formada por el palo central de la flor de la **penca**. En sus extremos hay dos cruces. Sirve para parejar el hilo y hacer **madejas**. Es una variación de la **madejera**. (Tejeduría).

**Aspar.** (Nombre español). V. Acción de emparejar el hilo mediante el **aspa**. (Tejeduría).

**Aspidor.** (Nombre híbrido de quichua *aspina* = arañar, y español *-dor*, sufijo de agente. Arañador).

M. Pieza pequeña de **madera** que se usa en el **telar de cintura**, y que sirve para separar los **hilos** de una **calada**. Al pasar el aspidor se frotran suavemente los hilos. (Tejeduría).

**Atachado**. (Nombre español). M. v. Laminado. (Joyería).

**Atado**. (Nombre español). M. Pequeña cantidad de **pólvora** envuelta en **papel** periódico, que forma la **sarta**. (Pirotecnia).

**Atamba**. (Nombre quichua, cinturón de cuero). F. Pieza del **telar de cintura** llamado **arma 2**, que cumple la misma función que el **huashacara**, que es contener el cuerpo para tensar el **tejido**. v. Chapercha. (Tejeduría).

**Atarraya**. (Nombre español). F. Esparavel. Arte de pesca formado por una **red** circular de tamaño variable. En su centro va amarrado un cordel, que permite al pescador maniobrar. En todo su perímetro se encuentran objetos metálicos que hacen peso, con lo que la red se hunde cerrándose como un paraguas. (Trampas y artes de pesca).

**Aullidor**. (Nombre híbrido de quichua *aullina* = urdir, y español *-dor*, sufijo de agente. Urdidor). M. Especie de palitos que sirven para formar la **urdimbre**. Se los usa en la provincia del Cañar. (Tejeduría).

**Aullindo**. (Nombre híbrido de quichua *aullina* = urdir, y español *-ndo*, sufijo de gerundio) Ger. Término utilizado en la elaboración de la **bayeta**, significa poner en orden los **estambres** en el **telar**. (Tejeduría).

**Aventador**. (Nombre español, de viento). M. Utensilio hecho con **tatora**, **suro**, **carrizo** o **duda**. Tiene forma romboidal, y un mango del mismo material. Sirve para avivar el fuego. En el Austro del país recibe la designación de **soplador**. A veces se lo llama también **abanico**. (Cestería).

**Avío**. (Nombre español). M. Orificio que sirve para encajar el asa de un **arete**. Con este mismo nombre se conoce también a las piezas que forman las asas de los aretes. v. Filigrana, soldadura. (Joyería).

**Ayudante**. (Nombre español). M. v. Operario. (Relaciones).

**Azocado**. (Nombre español, de azocar = apretar los cabos, nudos, trincas y ligaduras en los barcos. Es término de la marinería. La explicación de este uso está en que fue en una provincia con acceso marítimo (Manabí) donde se inició el tejido del sombrero de paja toquilla). M. Acción y efecto de apretar los remates o cabos de los **sombreros**. Los **azocadores** realizan también el ajuste y cortado de las pajas. (Paja toquilla).

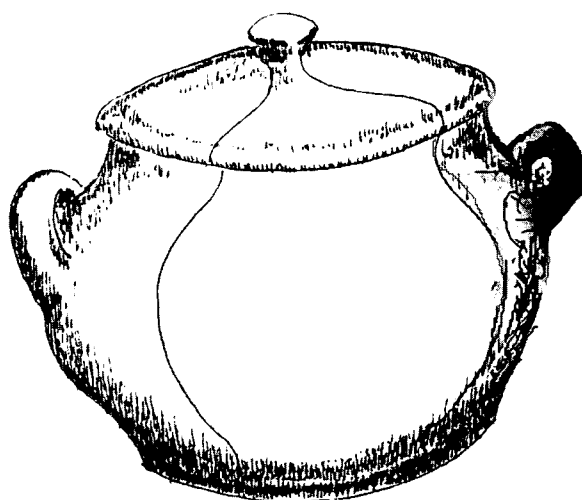
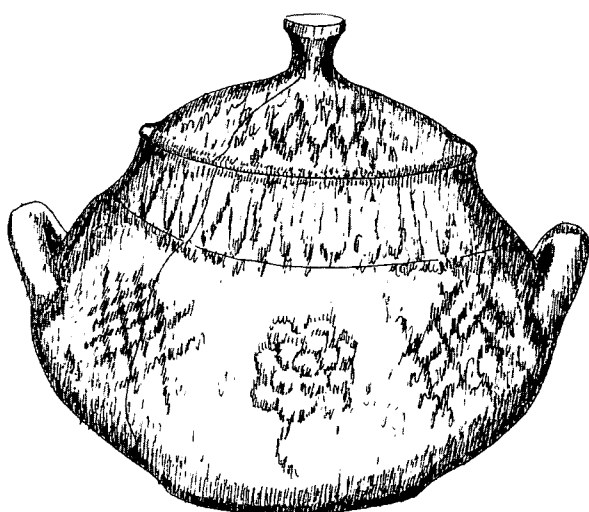

**Azocador.** (Nombre español). M. **Artesano** que realiza el **azocado**. (Paja toquilla).

**Azocar.** (Nombre español). V. Proceso mediante el cual se aseguran las tablas que forman el **barril**, lo que se consigue con la ayuda de un **zuncho**. v. Azocado. (Barrilería).

**Azucarera.** (Nombre español). F. Recipiente de **barro**, apropiado para guardar azúcar. Tiene tapa. (Alfarería).

**Azucarero.** (Nombre español). M. Recipiente pequeño, acondicionado para contener azúcar, y para ser colocado en la mesa. Tiene tapa, y puede ser elaborado de **madera** u otros materiales. (Talla y escultura).

**Azufrado.** (Nombre español, de azufre). M. Variedad de **sombrero** que no sirve ni para ser **blanqueado** de manera tradicional ni **teñido**, por lo que debe ser blanqueado con **lechada**. Son sombreros manchados o con pajas negras. Son de tercera clase. (Paja toquilla).

**Azufre.** (Nombre español). M. Elemento químico de símbolo S ( de sulphur), usado en **pirotecnia** para elaborar **pólvora** y **luces** de colores. (v. Azufrado, bomba, caolín ) Sirve también para **vulcanizar** el **látex**, en el proceso de elaboración de la **tela encauchada**.

**Azul oscuro.** (Nombre español). M. Color que se obtiene con **anilina** y con **piñán** no muy concentrado. (Tejeduría).



# B

**Babero.** (Nombre español, de baba). M. Pieza pequeña de tela que se coloca sobre el pecho del niño, y que se ata por la parte posterior mediante dos tiras o cordones. Sirve para evitar que la ropa del niño se manche o ensucie cuando recibe la comida. (Tejeduría).

**Bacerola.** (Nombre facticio de una marca de betún). F. Especie de betún para **calzado**. Hay bacerola negra y café, en diferentes tonos. v. Tinta. (Zapatería).

**Bacinilla.** (Nombre español, de bacín). F. Recipiente de **barro** usado para la higiene personal. Usualmente se pronuncia bacenilla. (Alfarería).

**Badana.** (Nombre español). F. **Cuero** de ganado ovino. Cuando es curtido con **chromo**, tiene color plomizo. Curtido con **cal** es de color blanco. Sirve para confeccionar **jáquimas** y **cabezotes**. (Talabartería). // 2. Pieza de cuero fino y flexible que se usa para alisar las piezas de **barro**. (Alfarería).

**Badaneta.** (Nombre español, de badana). F. Especie de **cuero** que sirve para confeccionar la **plantilla**. (Zapatería).

**Bailarín.** (Nombre español). M. Otra designación para el **muchacho bailador**, en la provincia del Azuay. (Tejeduría).

**Bajador.** (Nombre español). M. Instrumento usado en el **telar**, en la región costera ecuatoriana. (Tejeduría). // 2. Pieza del **telar vertical**.

**Balanza.** (Nombre español). F. Instrumento que sirve para pesar los metales y las joyas ya elaboradas. La balanza de **joyero** es de gran precisión. En un platillo se coloca la **joya** o el metal, y en el otro las pesas. (Joyería). // 2. Instrumento para pesar. Está constituido por dos platillos de forma cónica y truncada e invertida, que se encuentran sujetos mediante **piolas** a los extremos de una tira de **madera** de 40 cm. de largo, aproximadamente. Al centro de la tira va un pedazo de piola por donde se sostiene la balanza hasta equilibrar el peso de los platillos. (Hojalatería).

**Balde.** (Nombre español). M. Cubo. Recipiente de diversos materiales (Hojalata, plástico, **hierro** enlozado) y de diferentes tamaños. En la artesanía se producen baldes de **hojalata**. (Hojalatería).

**Balsa.** (Nombre quichua del árbol *Ochroma piscatoria*). F. Árbol de las regiones cálidas de la costa y el oriente, cuya **madera** se caracteriza por su peso muy ligero y la porosidad de la fibra, con lo que resulta muy fácil de trabajar. v. Juguete de balsa. (Juguetería). // 2. Especie de embarcación sencilla, elaborada por la unión de dos **huangos** de **tatora**. La tatora se corta y ata cuando aún está verde. Los **huangos** se amarran fuertemente con **sogas** o **alambre**. Estas balsas alcanzan una

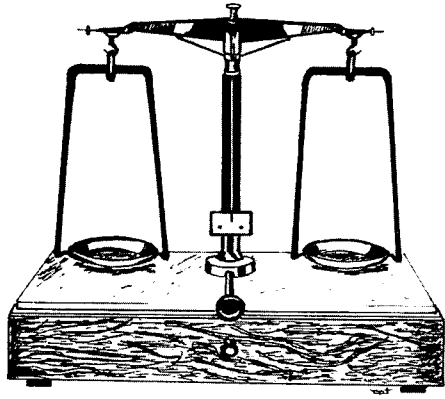

**Balanza de joyero**

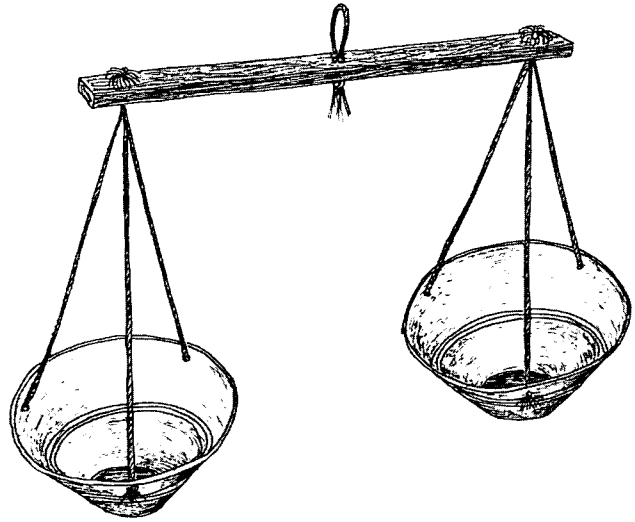

**Balanza del mercado**

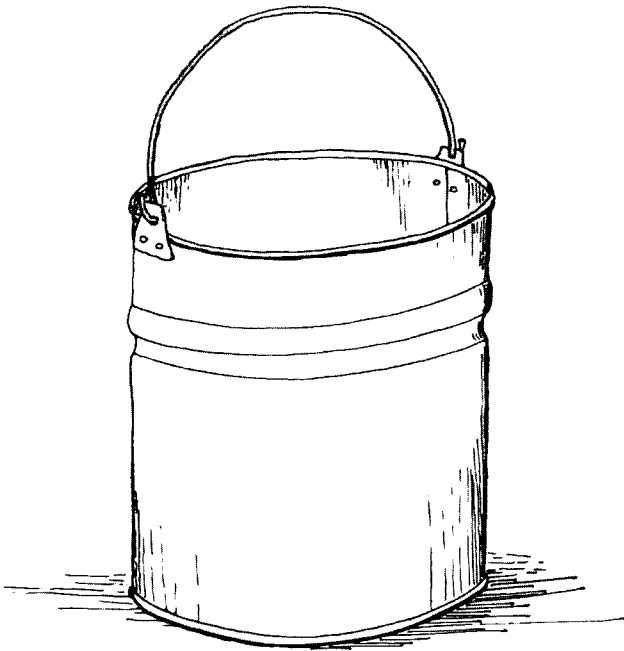

**Balde**

longitud aproximada de 2 a 2,20 m. y 1 m. de ancho. (Artesanía en totora). // 3. Especie de embarcación hecha con troncos unidos. v. Papank, wawa. (Carpintería).

**Balsa de urdir.** (Nombre híbrido de español y quichua. v. Balsa). F. Especie de **banco de urdir** usado en la costa. Sus estacas se llaman **yacos** y **toca**. Está hecho de madera de **balsa**. (Tejeduría).

**Balsa macho.** (Nombre híbrido de quichua y español. v. Balsa) F. Variedad de **balsa** con la que se

construye el **bombo**, en la provincia de Esmeraldas. (Instrumentos musicales).

**Bálsamo.** (Nombre español). M. Variedad de árbol de la costa. Es el *Myroxylon balsamum*, usado en construcción y para elaborar instrumentos musicales. (Instrumentos musicales).

**Bambalina.** (Nombre español). F. Cualquier imitación de una **joya**, hecha con **metal** de poco valor. Cfr. Bisutería. (Joyería).

**Banca.** (Nombre español). F. Armazón de **madera** acondicionado para que varias personas puedan tomar asiento. (Carpintería).

**Banco de carpintero.** (Nombre español). M. Especie de **mesa** muy resistente, construida en **madera**. Tiene dos **prensas** que sirven para sostener las piezas que deben ser trabajadas. (Carpintería).

**Banco de huecos.** (Nombre español). M. Pedazo grueso de **madera** que sirve para sostener la pieza donde se han de abrir los agujeros. v. Sacabocados. (Talabartería).

**Banco de lustrabotas.** (Nombre español). M. Especie de banco muy pequeño usado por los lustrabotas o betuneros (v. bacerola). A veces es tan pequeño que mide de alto 12 cm. aproximadamente, y el asiento 18 cm. de largo por 10 de ancho. (Carpintería).

**Banco de tallar.** (Nombre español). M. Especie de banco más alto que el del carpintero, y con una

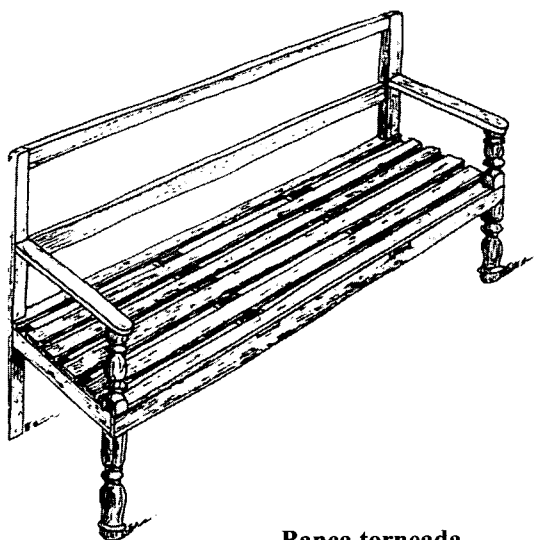

**Banca torneada**

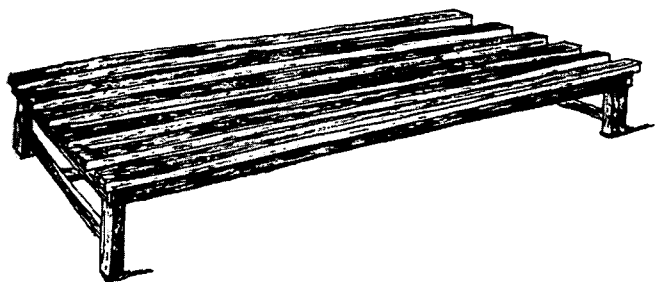

**Banca de tiras**

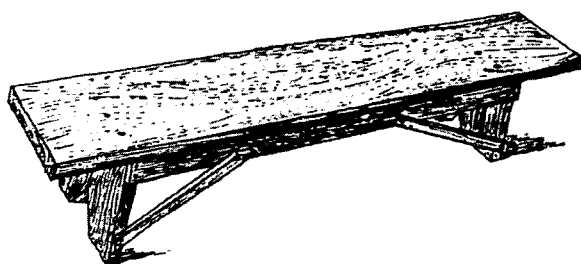

**Banca llana**

### **Bancas**

sola **prensa** para sujetar la pieza. v. Banco de carpintero. (Talla y escultura).

**Banco de urdir.** (Nombre español). M. Instrumento de **madera**, que tiene una base con agujeros donde se colocan las estacas que servirán para disponer la **urdimbre**. v. Tacti, tupa, urdic banco. (Tejeduría)

**Bandolina.** (Nombre español). F. Otra designación para la **mandolina**. (Instrumentos musicales).

**Baño de oro.** (Nombre español). M. v. Dorado. (Joyería).

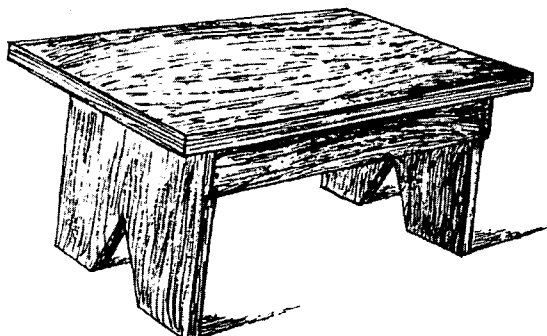

**Banco de lustrabotas**

**Barbada.** (Nombre español). Especie de cadeni-lla de **hierro** que cruza por debajo de la quijada de la caballería. Es parte del **freno**. (Talabartería).

**Barbotina.** (Nombre español). F. **Barro** líquido. v. Colado. (Alfarería)

**Barniz.** (Nombre español). M. Disolución de una o más sustancias resinosas, que al ser aplicadas sobre diferentes piezas se seca rápidamente. Sirve para proteger y dar brillo a varios objetos artesanales como en los campos de la **carpintería**, **masapán**, etc. Como paso final toda **talla** lleva una capa de barniz mate para impermeabilizarla. Cfr. Charol, sekat, laca, shilquillu. (Talla y escultura).

**Barnizado.** (Nombre español). M. Acción y efecto de barnizar. // 2. Para barnizar la pieza de **cerámica** se usa **plomo**, **estaño**, **arenilla** y **cuarzo**. El plomo y el estaño son quemados sobre un tiesto. El polvo que queda es molido juntamente con la arenilla y el cuarzo. Esta operación se la realiza con agua. Según sea la proporción de la arenilla o del plomo, el barniz será más o menos castaño o amarillo. Al barniz se lo guarda en una olla grande. Cuando se desea barnizar una pieza se la baña, de modo que los sobrantes goteen en la misma olla.

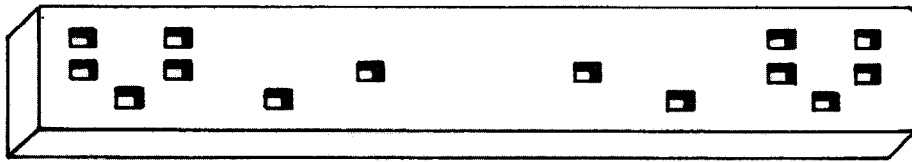

**Banco de urdir**

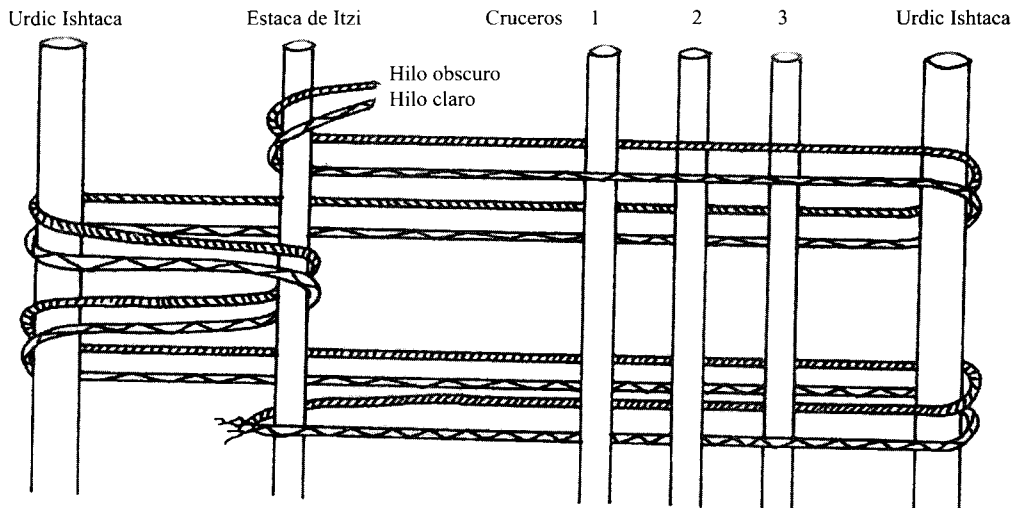

**Con los hilos colocados en las estacas**

Se deja secar el barniz por unos cinco minutos y luego se procede a pintar los diferentes colores que se extraen de mezclas de tierras, con **cobre**, que también debe ser pulverizado en el **molino de piedra**. En la provincia del Cotopaxi, para la operación del barnizado se usa plomo, estaño, **marmolina** y pedazos de **carbón**. (Alfarería). // 2. En la artesanía del **masapán** se puede barnizar de dos maneras: 1) se aplica el barniz con una pequeña **brocha**, lo que puede ocasionar que las pequeñas piezas que forman el decorado, se salgan. 2) se cuelgan las piezas, sostenidas de las argollas de **hilo** y se las introduce en un recipiente que contenga barniz. v. Vidriado.

**Barquito**. (Nombre español). M. Denominación, que, debido a la forma, se da en algunas partes de la provincia del Guayas a los **platos** en los que comen los niños. Cfr. Playo. (Alfarería).

**Barranco**. (Nombre español). M. En el tejido del **sombrero de paja toquilla** es el pedazo que se queda sin tejer, mientras se lo hace en el otro lado, cuando se trabaja **juntiando**. (Paja toquilla).

**Barrena**. (Nombre español). F. Especie de tornillo acoplado a un mango de **madera**. Sirve para abrir agujeros de poca profundidad. (Carpintería).

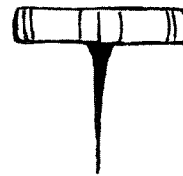

**Barrena**

**Barreta**. (Nombre español, de barra). F. Especie de barra de **hierro** terminada en una punta, y por el otro extremo, en una superficie ancha. Sirve para cavar agujeros. v. Teja. (Barro, herrería).

**Barriga**. (Nombre español). F. Parte central de una **olla**, vasija u otro recipiente. v. Técnica del golpeado, huigsanchir. (Alfarería).

**Barril**. (Nombre español). M. Especie de recipiente de **madera**. Se lo fabrica principalmente con **muyuyo**. Adquirido este, que viene en tiras de 50 cm. aproximadamente, se procede a **cantearlas**, luego se realizan los trazos para cortar las piezas que formarán el barril. Las piezas son curvas, cortadas con **serrucho** y se las pule para que puedan ensamblarse. Cada pieza mide aproximadamente 6 o 7 cm. de ancho. Se unen las piezas y se las

asegura con un **zuncho**. A este proceso se llama **azocar**.

A continuación se hace el **rebajo**. Es decir se igualan las piezas armadas por dentro, para lo cual se usa el **machete**. Para hacer la base o tapa (una, si es **pipa**; dos, si es barril) se cortan de cinco a siete tablas (según el tamaño del barril) y se las coloca en forma hexagonal. Se juntan con clavos de dos puntas y sobre ellos se traza un círculo que debe corresponder al diámetro inferior del barril. Se corta la tapa y se la coloca. Debe calzar perfectamente para evitar que el agua se filtre. Para esto se aflojan los zunchos, se coloca la tapa y se los vuelve a apretar.

Para el acabado exterior se usa una herramienta llamada **guillete**. Con ella se hace el rebajo en forma vertical y luego en forma horizontal. Finalmente, si se desea, se barniza el barril y se pintan de negro los zunchos. (Barrilería).

**Barrilería**. (Nombre español). M. Subrama de la **carpintería**, que se dedica a la elaboración de **barriles, toneles y pipas**. Lo más importante de esta **práctica artesanal** es la utilización de una **madera** que sea impermeable. En nuestro país esta madera se la obtiene del **muyuyo** que crece en las provincias de Manabí, Guayas y Los Ríos. También se puede utilizar el **pechiche, guachapelí y laurel**. Esta práctica artesanal se desarrolla en la provincia de Manabí, (Montecristi). (Carpintería).

**Barro**. (Nombre español). M. Sustancia arcillosa usada como materia prima para la elaboración de piezas de **alfarería y cerámica**. // 2. Sustancia arcillosa que al mezclarse con agua y **ácido bórico** facilita armar las piezas colocadas sobre la **pedra pómez**, evitando así que se muevan. (Joyería).

**Base superior**. (Nombre español). F. Parte superior del **taco**. v. Calzado. (Zapatería).

**Bastidor**. (Nombre español). M. Armazón redondo de **madera** o de **metal** que sirve para sostener la tela que se va a **bordar**. Se llama también tambor, por la forma circular. (Bordado). // 2. Especie de armazón semejante a una **mesa** sin tablero, de tamaño variable. Tiene listones con huecos para poner clavos. En un lado hay una cinta de tela para coser la red, y en el otro, clavos, para engancharla. El tamaño aproximado de un bastidor es: 120 cm. de largo, por 70 cm. de altura. Sirve para fabricar el **rodapié**. v. Infra. (Tejeduría).

**Bastidora**. (Nombre español). F. Especie de **mesa** rectangular, sin tablero, donde se tiembla la tela que

ha de ser bordada. Los costados más largos tienen pedazos de tela que sirven para hilvanar en ellas las telas que se han de bordar. En los otros costados hay clavos para graduar la tensión. Este instrumento se lo usa en la provincia del Azuay. v. supra. (Bordado).

**Basto**. (Nombre español). M. Parte del **fuste**. v. Combas. (Talabartería).

**Bastrén**. (Nombre de origen desconocido). M. v. Muñequilla. (Talla y escultura).

**Batanería**. (Nombre español, de batán). F. **Práctica artesanal** que consiste en trabajar la **lana** de oveja, y moldearla, sin que intermedie un proceso de **tejido**, sino únicamente de apelmazado. Es una artesanía que está en vías de desaparecer. Se practica marginalmente en Imbabura, Cañar y Loja, donde todavía se fabrican **sombreros** de lana. El proceso es el siguiente: 1) Se adquiere lana de dos colores ( blanco y negro). 2) Se lava la lana en agua caliente para desengrasarla, limpiarla y suavizarla. 3) Se deja secar la lana. 4) se escarmena a mano y se quitan las impurezas presentes. 5) Se carda la lana con un instrumento hecho especialmente para este fin, consiste en una tabla rectangular llena de clavos. Tiene un mango para sujetarla. 6) Se mezcla la lana de los dos colores. 7) Se preparan las capas delgadas de lana con las que se confeccionará el sombrero. Este proceso se realiza con la carda. 8) Se procede a superponer las capas de lana hasta conseguir el grosor deseado. 9) Se procede al moldeado y reducción, que implica el golpeado de la lana. 10) La lana golpeada y reducida se la coloca en la **horma**, que es de **madera**. 11) Se procede a elaborar el **ala**, que puede tener un largo de tres a cuatro dedos. 12) Se procede a secar el sombrero en el sol. 13) El paso final es el terminado, que consiste en corregir cualquier imperfección, como también en colocar una cinta o rueda, que es recortada del mismo sombrero.

En la provincia de Loja (comunidad de los Saraguro) se elaboran estos sombreros de manera diferente: se pica la lana (con **tijeras**) hasta dejarla en pedazos muy pequeños. Luego se arma el sombrero. Se agrega la **cera de betún o palmo**, con lo que comienza el **cuajado**. Luego se coloca en una horma y se procede al **maceteado**. Al sacar el sombrero de la horma se le echa **harina** de maíz blanco.

**Batea**. (Nombre español). F. Especie de bandeja grande de **madera**, de diferentes formas y tamaños, y para diversos usos, desde bañar a los niños

hasta elaborar pan o lavar **oro**. v. Lavado de oro. (Talla y escultura).

**Baticola**. (Nombre español, de batir y cola). F. Pieza de **cuero** de la **montura**, que da la vuelta por la cola del animal, y sirve para sostener la montura. Hay dos tipos de baticola, baticola de hebilla y baticola de penca. v. Guarnición). Recibe también el nombre de **gurupera**. (Talabartería).

**Batir**. (Nombre español). V. Proceso de pisar el **barro** con la ayuda de ciertos animales. A veces lo hacen también las personas. v. Teja. (Barro).

**Baúl**. (Nombre español). M. Caja pequeña de **cuero**, usada generalmente como adorno, y para guardar objetos de valor. (Talabartería).

**Bayeta**. (Nombre español). F. Tela tejida con **lana** en **telar de pedales**. Sirve para confeccionar **anacos**, **rebozos**, **vara y media**, **pañales**, etc. v. Mayto, lanilla. (Tejeduría).

**Bebedero**. (Nombre español). M. Recipiente de caucho, fabricado del mismo modo que una **mace-ta**; pero de mayor tamaño. Sirve para dar de beber a los animales domésticos. v. Artesanía en caucho. / 2. Pieza de **hojalata**, parecida al **comedero**, con la diferencia de que contiene agua. Es un artículo usado en las granjas avícolas. (Hojalatería).

**Bejuco**. (Nombre español). M. Planta sarmentosa y trepadora, propia de las regiones tropicales. Sus tallos tienen diferentes usos en algunas **prácticas artesanales**. v. Mimbres, chinchip, kankúm, fibra cayapa. (Cestería).

**Bejuco de seguro**. (Nombre español). M. Parte del **cabezote** en el **apero** de las caballerías. (Talabartería).

**Bejuco horcador**. (Nombre español, de horca. Horcador se deriva de ahorcador). M. Parte del **cabezote** en el **apero** de las caballerías. (Talabartería).

**Berbiquí**. (Nombre español). M. Especie de **taladro** en forma de U. Con la una mano se da el movimiento, y con la otra se sostiene la empuñadura donde va la **broca**. La parte superior del mango se coloca en contacto con el pecho para hacer presión. Recibe también el nombre de **villabarquín**. (Carpintería).

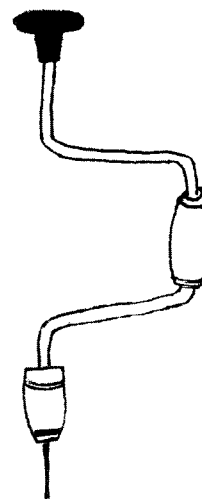

**Berbiquí**

**Bicarbonato de sodio**. (Nombre español). M. Sustancia química ( $\text{HNa} - \text{CO}_3$ ) usada para la elaboración de la luz amarilla. v. Luces. (Pirotecnia).

**Bicromato de potasio**. (Nombre español). M. Sustancia química usada como **mordiente** en algunos procesos de **teñido**. v. Cromo de potasio. (Tejeduría).

**Bigorneta**. (Nombre español, de bigornia) F. Especie de **yunque** pequeño y alargado que sirve para trabajar piezas menores, o para realizar el **acabado**. v. Infra. (Herrería).

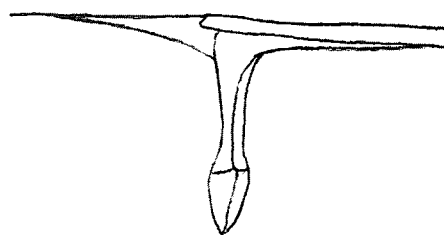

**Bigorneta**

**Bigornia**. (Nombre español). F. Especie de **yunque** pequeño que va sujeto a un pedazo de **madera**. Tiene una punta redondeada, por lo que sirve para dar la forma a los **anillos**. v. Supra. Cfr. Dastra. (Joyería).

**Billetera**. (Nombre español, de billete). M. Especie de pequeña **cartera** apropiada para guardar billetes. v. Pequeña peletería. (Marroquinería).

**Birringuitos**. (Nombre híbrido de un elemento de origen desconocido, y español, *-itos*, sufijo de

diminutivo y plural). M. Cualquier objeto pequeño que se obtiene por **fundición**. Es palabra usada en la costa ecuatoriana. (Metalistería).

**Bisagra.** (Nombre español). F. Pieza metálica formada de dos partes, y que sirve para sostener y proporcionar el movimiento adecuado a las puertas y algunas ventanas. Los **herreros** fabrican bisagras especiales de tipo colonial. Es decir, semejantes a las antiguas. (Herrería).

**Bisutería.** (Nombre español). F. Arte de confeccionar **joyas** y adornos en **metales** no preciosos. v. Joyería, goldfil, bambalina. (Joyería).

**Bizcocho.** (Nombre español). M. Otra designación para la **primera quemada**. (Alfarería).

**Blanco.** (Nombre español). M. El color natural de la **lana** de las ovejas blancas. (Tejeduría).

**Blanqueado.** (Nombre español). M. Acción y efecto de blanquear. // 2. Proceso por el cual se blanquea la **paja toquilla**, lo cual se consigue por la acción de sustancias químicas como el **azufre**.

Las **tejedoras** de **sombreros** no usan este proceso; pero sí los exportadores, quienes preparan la paja de esta manera, y luego la entregan a tejedoras conocidas y hábiles, con lo que se obtienen productos de mejor calidad. Los sombreros ya tejidos también son sometidos a un proceso de blanqueado, lo cual se realiza en una habitación cerrada donde el sombrero es sometido a la acción de los vapores de azufre por un período de 8 a 10 horas. El azufre decolora la fibra, con lo que se blanquea el sombrero. Este proceso recibe también, ocasionalmente, el nombre de **semiblichado**. v. Secado, teñido. v. Infra. (Paja toquilla).

**Blanqueado químico.** (Nombre español). M. v. Semiblichado. (Paja toquilla).

**Bleris.** (Nombre de origen desconocido). M. Parte interior e inflable de algunas pelotas. Es una especie de balón de **caucho** expandible, que tiene un conducto por donde se lo puede hinchar. El bleris es el que da volumen y peso a ciertas pelotas. Una vez hinchado el bleris (dentro de la pelota) se amarra el conducto para evitar que escape el aire. (Artesanía en caucho).

**Blusa.** (Nombre español). F. Prenda de vestir de uso femenino. Cubre el tronco y los brazos. Cfr. Camisa. (Tejeduría).

**Blusa tradicional.** (Nombre español). F. Prenda de vestir de la mujer campesina. Es de manga larga y de un solo color. Para las fiestas es de **tela espejo** y con bordados en el cuello y los puños. v. Polca. (Bordado).

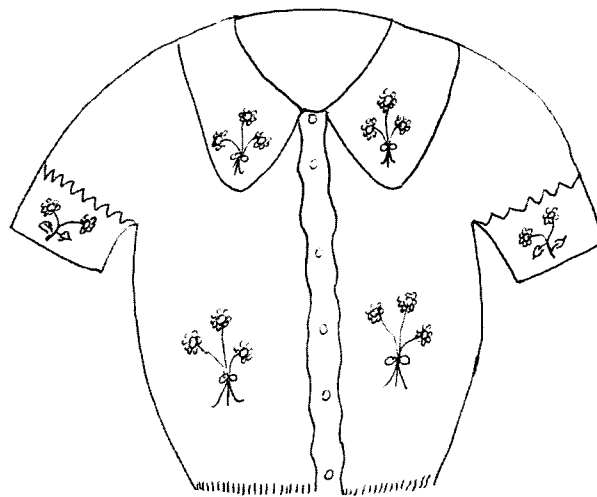

**Blusa tradicional**

**Boca.** (Nombre español). F. Cada una de las inmersiones del **hilo** ya **amarrado**, en la **olla del baño**. v. Ikat. (Tejeduría) // 2. Agujero en las **cajas** de **fundición**. (Metalistería).

**Bocado.** (Nombre español). M. Pieza que forma parte del **freno**. Se llama así porque va en el interior de la boca del caballo. Es elemento fabricado en **metal**. (Talabartería y herrería).

**Bocar.** (Nombre español, de boca). M. v. Hilo bocar. (Tejeduría).

**Bocatapa.** (Nombre español). F. La parte del **taco** del **zapato de mujer**, que entra en contacto con el suelo. La bocatapa suele ser mucho más delgada que la **tapilla**. (Zapatería).

**Bocina.** (Nombre español). F. Instrumento musical (**aerófono**) que pertenece al grupo de las trompetas rectas. Se la fabrica con **caña guadúa**, cuyos tabiques interiores han sido eliminados. Un extremo se acopla a una serie de cuernos de toro asegurados con espigas de **penca**. A veces se cubre la superficie con ceraturo y luego se protege todo con un pedazo de tela. Al final de los cuernos va una pequeña embocadura de **carrizo**.

Para tocarla se sostiene con la mano derecha la caña guadúa y con la izquierda, los cuernos. v. Huarumbo, tunta (Instrumentos musicales y artesanía en cacho)

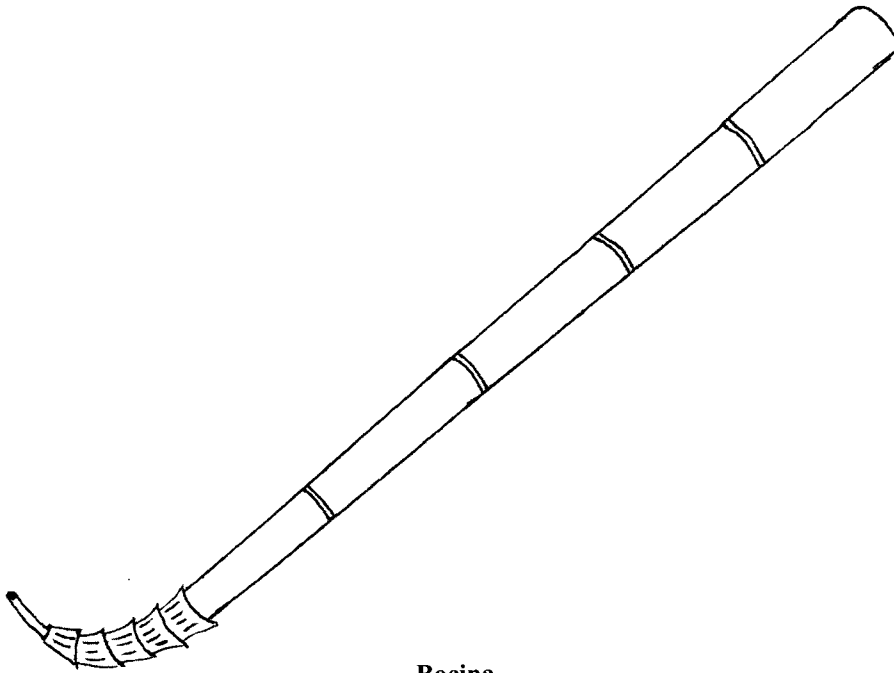

**Bocina**

**Bodoquera.** (Nombre español). F. Cerbatana. v. Uum. (Armas).

**Bol de Armenia.** (Nombre español, bol, por bola. Armenia, una región de Europa). M. Mineral terroso y rojizo que disuelto en agua tibia permite que las láminas de metal se adhieran mejor a la superficie de la **talla**. v. Pan de oro. (Talla y escultura).

**Boliado.** (Nombre español, de bola, boleado). M. Variedad de **sombrero**, que tiene la **plantilla** en forma de bola. v. Horma coca. (Paja toquilla).

**Boliche.** (Nombre español). M. Tira de **madera** forrada con piel en uno de sus extremos. Sirve para golpear el **bombo**. v. Apagante. (Instrumentos musicales).

**Bolillo.** (Nombre español). M. Especie de palo pequeño y redondeado que sirve para hacer labores de encaje y pasamanería. (Bordado). // 2. Especie de rodillo usado en las cocinas para extender la masa y aplanarla. (Talla y escultura).



**Bolillo**

**Bollo dulce.** (Nombre español). M. Especie de diseño usado en la confección de la **alforja**, en la

costa. Tiene la forma de un rombo. Cfr. Cocoponcho. (Tejeduría).

**Bolsa para pasar café.** (Nombre español). F. Instrumento de cocina formado por un aro de **hojalata** al que va cosida una especie de funda de **liencillo**, terminada en punta. Sirve para colar el café, que, por esta razón, recibe el nombre de café pasado, en oposición a los cafés solubles. v. Muchacho. (Hojalatería).

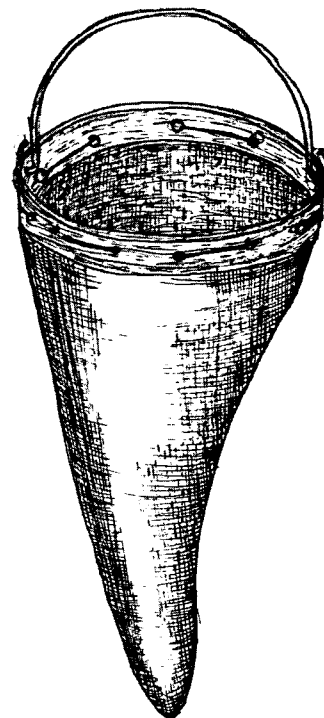

**Bolsa para pasar café**



**Bolsicón.** (Nombre español, de bolsa). M. Especie de **pollera** larga usada encima de las otras ropas (polleras) de la chola cuencana y otras mujeres de extracción campesina. Está hecha de paño fino, de colores vivos. v. Centro. (Tejeduría).

**Bolso.** (Nombre español, de bolsa). M. Recipiente **tejido** con diversos materiales. Generalmente se lo lleva colgado del hombro por medio de una tira o cinta. v. Fibra de coco. (Tejeduría). // 2. Cualquier recipiente portátil, de **cuero** u otros materiales. Cfr. Shigra.

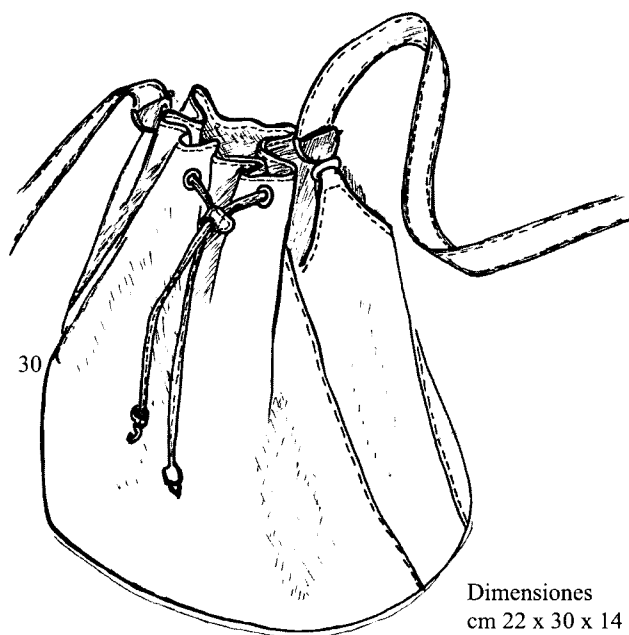

**Bolso**

**Bomba.** (Nombre español). F. Especie de globito hecho de **látex**, que es usado en la época de carnaval, por lo que se lo llama bomba de carnaval. La bomba es fabricada de la siguiente manera: En un tablero se colocaban muchos clavos hechos de **plomo** (ahora se los hace de **aluminio**), que eran puestos en hileras. Luego se los sumergía en el látex y se los sacaba y dejaba secar. De esta manera se obtenían unas bombas muy duras. Una vez secas se las sacaba de los clavos y se les hacía un pequeño dobladillo en los extremos para formar el llamado pico de la bomba. Luego se agregaba talco para evitar que las bombas se pegaran entre ellas. Esta artesanía se desarrollaba en Baños, Azuay. En Zaruma (provincia de El Oro) se fabrican también globitos. La vulcanización del látex se consigue con la mezcla de **amoníaco**, **azufre**, **óxido de zinc**, **talco** y **harina de trigo**. Los moldes son he-

chos de aluminio y van colocados en una tabla. Cada tabla tiene aproximadamente 180 moldes. Se hunde la tabla en el látex y se retira de inmediato. Luego de cinco minutos se coloca en el horno a 70 grados C. por quince minutos. Esta operación se repite tres veces. Luego de que se han enfriado se doblan los bordes para hacer los picos, lo que se hace manualmente. Luego se les pasa talco y harina. Finalmente se las coloca en una **centrífuga** para retirar el exceso de talco y harina de trigo. (Artesanía en caucho).

**Bomba de color.** (Nombre español). F. Artefacto pirotécnico que se obtiene de mezclar varios elementos químicos, según el color que se desee obtener. En la **pedra de moler** se trituran los componentes hasta convertirlos en un polvo muy fino, que al ser mezclado con agua de **goma**, produce unas pequeñas esferas, que luego son secadas al sol. Las bombas de colores son utilizadas en el **cohete de luz**, **olletón**, etc. v. Luces. (Pirotecnia).

**Bombarda.** (Nombre español). F. Artefacto explosivo formado por un conjunto de tres **tiros** de siete cm. de largo cada uno, que van amarrados entre sí por medio de un **hilo encerado**. Los tiros van conectados por una **espoleta** que sirve de impulsor. La espoleta está construida de un pedazo de **carrizo** de 3 cm., **enrizado** completamente con hilo encerado, y atado a una **mecha**, la que, luego de ser encendida, es introducida en un **cañón** de 1 m. de largo por 20 cm. de ancho, de donde sale expulsada violentamente a una altura considerable, para finalmente deshacerse en medio de un gran estruendo. (Pirotecnia).

**Bombo.** (Nombre español). M. Instrumento de percusión (**membranófono**). Está confeccionado con troncos vaciados de **guabo**, **balsa macho** o **penca**. Las **maderas** se someten a un tratamiento especial para que no se raje ni le entre la polilla. Los parches pueden ser hechos de **cuero** de chivo, de burro, de caballo, de res, de perro; pero siempre conserva el pelo (Cfr. Redoblante).

El cuero es sometido a un proceso de **curtido** especial llamado **picle** (Cfr. Piquelado). Los cueros se aseguran con aros sujetados con **pita**. La afinación se consigue por un mayor o menor templado del parche, para lo cual se insertan cuñas de hueso o espigas de **penca**. El cuero se golpea con una varilla de madera, llamada **maceta**, que tiene una bola de cuero en un extremo.

En la provincia de Esmeraldas los parches del bombo son de cuero de venado macho al un lado, y al

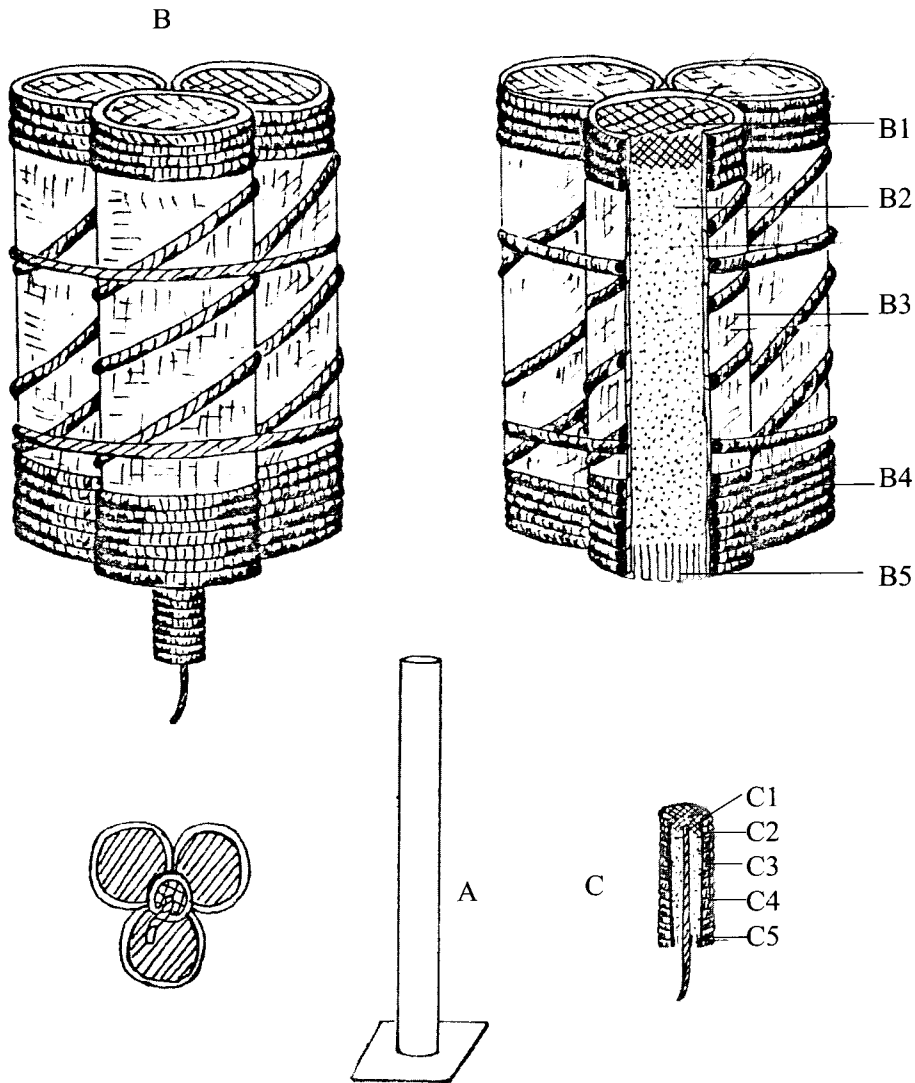

**Bombarda:**

A: Cañón de 1m. B: Objeto terminado B1: Ceraturo B2: Pólvora B3: Carrizo B4: Cabuya B5: Tierra con pólvora  
 C: Espoleta C1: Tierra con pólvora C2: Pólvora C3: Carrizo C4: Cabuya C5: Ceraturo C6 Mecha

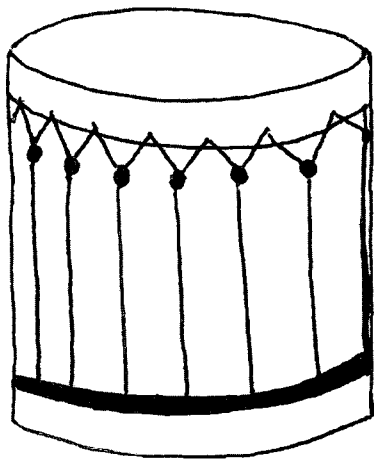

**Bombo**

otro, de venado hembra. También puede colocarse en uno de los costados, piel de **tatabra**. El Músico golpea la piel de venado macho porque esta ondea (vibra) más, mientras que la piel de venado hembra sigue el ritmo («respira») del otro. Si las pieles son de venado y de tatabra, se golpeará la piel de venado. Este bombo se golpea con el **boliche** y el **apagante**. En Esmeraldas se usa la madera de **balsa macho** o **calade**. (Instrumentos musicales).

**Bombón.** (Nombre español). M. Trozo de **barro** cocido que sirve para pulir las superficies de los objetos de barro. (Alfarería).



Pieza bordada

**Boñiga.** (Nombre español). F. Estiércol de ganado vacuno o caballar. **Huano.** v. Fundición, quena.

**Bórax.** (Nombre español). M. Sustancia usada como **fundente**. Evita la formación de óxidos que podrían impedir la **soldadura**. El bórax se lo mezcla con agua hasta formar una especie de crema. v. Borrajera, fundición. (Joyería).

**Bordado.** (Nombre español). M. v. Decorado. // 2. Acción y efecto de **bordar**. v. Infra. (Bordado).

**Bordado con fondos calados.** (Nombre español). M. Técnica especial usada para **bordar**. v. Punto. (Bordado).

**Bordado de fantasía.** (Nombre español). M. Técnica especial para **bordar**. v. Punto. (Bordado).

**Bordado en relieve.** (Nombre español). M. Técnica especial usada para **bordar**, que da mayor relieve a los motivos. v. Punto. (Bordado).

**Bordado imitación de encaje.** (Nombre español). M. Técnica especial usada para **bordar**. v. Punto. (Bordado).

**Bordado sobre un campo de nudos.** (Nombre español). M. Procedimiento para formar el **fleco** de la **macana**. Se atan todos los hilos sueltos de la **urdimbre**, de modo que forman una especie de red, y en ella se bordan los diseños deseados, generalmente flores y plantas. v. Elaboración del fleco. v. Relleno. (Tejeduría).

**Bordar.** (Nombre español). V. Proceso que consiste en ornamentar una tela u otro material flexible, con **hilos** que permiten la aparición de una fi-

gura en relieve. Al bordar se sigue la línea de un dibujo, y se usa un **bastidor** o un **tambor**.

Los principales **puntos** o técnicas usados son: **punto de festón, cordón o perfil, pespuntes, bordado en relieve, bordado con fondos calados, bordado imitación de encaje, bozalado, piqué, punto de tallo o tronco, pespunte cruzado, pespunte de relieve, punto retorcido, brida a punto de festón, bordado de fantasía, trencillas, calados, punto cruz sencillo o doble.**

Las prendas que se bordan son los **calzones** de la etnia Salasaca (provincia del Tungurahua), (v. Calzón catatumba) las **blusas tradicionales, manteles, paneras, servilletas, individuales, toallas, camisas**. Las telas con las cuales se trabaja de preferencia son el **liencillo** y el **dril**. El trabajo comienza con el dibujo del motivo (En la provincia del Azuay algunos comerciantes venden las telas con los dibujos ya hechos). Los **hilos** que se utilizan son nacionales o extranjeros (como el **hilo de Escocia**) de varios colores, y que vienen en madejas u ovillos. Luego de terminado el bordado se lava la tela y se la plancha. En la provincia del Azuay, para bordar piezas grandes se usa una **bastidora**. v. Seda floja, motivos ornamentales en el bordado. (Bordado).

**Borrajera.** (Nombre español, derivado de **bórax**). F. Especie de recipiente pequeño que tiene un canal de salida en su base. Se hace vibrar la borrajera, y con el dedo índice se consigue que la mezcla para la **soldadura** caiga sobre la pieza en la proporción adecuada. (Joyería).

**Bota.** (Nombre español). F. Especie de **calzado** que cubre el pie y parte de la pierna. A veces pueden llevar cierres o cordones para ajustarlas. v. Bota de montar. (Zapatería).

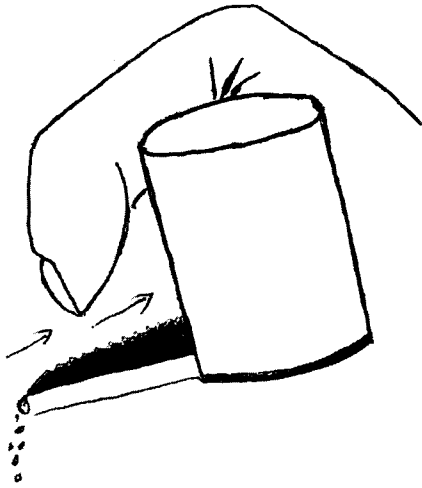

**Borrajera**

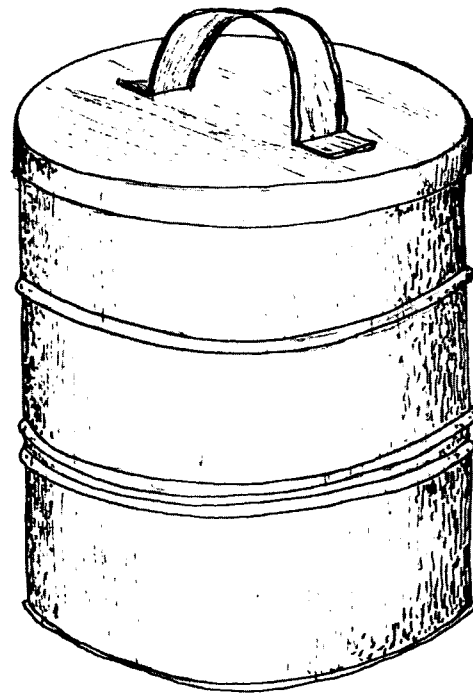

**Bote**

**Bota de montar.** (Nombre español). F. Especie de **bota** de caña más larga que la ordinaria. Las usan las tropas de caballería y los policías en motocicleta. Para ajustar la caña se usan **correas** y **hebillas**. (Zapatería).

**Botador.** (Nombre español). M. Otra designación para el **sacabocados**. (Talabartería).

**Bote.** (Nombre español). M. Vasija generalmente cilíndrica y con tapa, hecha de **hojalata**. Recibe también la designación de tarro. (Hojalatería).

**Botija.** (Nombre español). F. Otra designación para la **cantarilla**. (Alfarería).

**Botín.** (Nombre español, de bota). M. Especie de **calzado** de caña más reducida que la **bota**; pero más larga que la del **zapato**. (Zapatería).

**Botones.** (Nombre español). M. Instrumento usado en **hojalatería** para formar depresiones semiesféricas, como adorno. (Hojalatería).

**Bozalado.** (Nombre español, de bozal). M. Variedad de **puntada** que se usa para **bordar**. v. Punto. (Bordado).

**Braquelé.** (Nombre de origen francés, de *bracelet* = brazalete). M. Técnica para realizar el **esmalteado**. El resultado que se obtiene es que el **esmalte** adquiere la apariencia de estar roto o cuarteado. (Joyería).

**Brasero.** (Nombre español). M. Artefacto de **hierro** y **hojalata** que sirve para quemar carbón sobre una plancha con agujeros. Estos permiten el paso de la ceniza a un compartimento inferior. El brasero es usado para cocer ciertos alimentos. Los hay de diferentes tamaños. Cfr. Horno para asar verde. (Hojalatería). // 2. Especie de recipiente de **barro**, de tamaño generalmente pequeño, que sirve para quemar el palo santo, con cuyo humo se ahuyenta a los zancudos. Se lo usa en la costa. (Alfarería).

**Brasso.** (Nombre facticio). M. Producto industrial en forma de pasta que sirve para pulir y abrillantar **metales**. v. Pasta para pulir. (Metalistería).

**Braza.** (Nombre español). F. Medida que abarca los dos brazos extendidos. Sirve para adquirir la **titora**. Generalmente es de 1,50 m. El largo es variable porque se corta hacia el centro de la laguna. (Cestería).

**Brea.** (Nombre español). F. Producto derivado de la destilación del petróleo. Es utilizada en sustitución de la **cera negra**. (Pirotecnia).

**Brida.** (Nombre español). F. Parte del **apero**, que está formado por la **cabezada**, el **freno** y las **riendas**. (Talabartería).

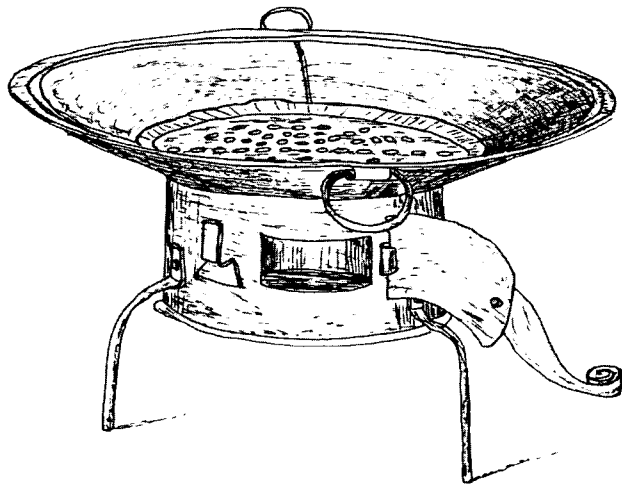

**Brasero**

**Brida a punto de festón.** (Nombre español). F. Técnica especial de **bordado**. v. Punto. (Bordado).

**Briqueta.** (Nombre español). F. Pieza hecha con cartón u otro material. Suele tener forma de ladrillo. v. Repujado. (Joyería).

**Brisa.** (Nombre español). M. Variedad de **sombrero de paja toquilla**, tejido de una paja por una, por lo que es un sombrero liviano, fresco y flexible. v. Infra. (Paja toquilla).

**Brisa liso.** (Nombre español). M. Variedad de **sombrero de paja toquilla**, tejido con una hebra, a diferencia del **Cuenca liso**, que se lo teje con dos fibras. v. Liso. v. Supra. (Paja toquilla).

**Brisa varias randas.** (Nombre español). M. Variedad de **sombrero de paja toquilla**, que lleva **calados** en la **copa** y en la **falda**. (Paja toquilla).

**Broca.** (Nombre español). F. Especie de **barrena** de boca cónica, que se acopla al **taladro** y al **berbiquí**, para abrir agujeros. (Carpintería). Con la broca se abre el agujero donde irá el **clavo del trompo**. (Juguetería).

**Brocha.** (Nombre español). F. Instrumento utilizado en algunas **prácticas artesanales**, para pintar o barnizar. Cfr. Pincel.

**Bronce.** (Nombre español). M. **Aleación** que se efectúa mezclando **cobre** con **estaño**. Por ejemplo, para un quintal de cobre, se usan 12 libras de estaño. Ocasionalmente se agrega también un poco de

**plomo** para que el artículo no se rompa. La temperatura para la **fundición** oscila entre 1500 y 2000 grados C. Una vez que la aleación se encuentra en estado líquido, se la vacía en el **molde**. Otra proporción para obtener bronce es mezclar cobre en un 88%, estaño en un 10% y **zinc** en un 2%. Con este **metal** se fabrican diversos objetos de adorno. Recibe también la designación de **metal amarillo suave**. v. Latón, aleación, bronce ordinario. (Metalistería).

**Bronce de aluminio.** (Nombre español). M. **Aleación** que resulta de **fundir cobre** en un 90% y **aluminio** en un 10%. Con este **metal** se fabrican bornes de batería y bujes para ajustes de máquinas. v. Aleación. (Metalistería).

**Bronce ordinario.** (Nombre español). M. **Aleación** que resulta de **fundir cobre** en un 90% y **estaño** en un 10%. Con este **metal** se fabrican diversos objetos de adorno. v. Aleación, bronce. (Metalistería).

**Broshop.** (Nombre ficticio). M. Variedad de **cuero** que sirve para confeccionar **zapatos de hombre** y **zapatos de mujer**. (Zapatería).

**Bruñidor.** (Nombre español). M. Instrumento de **madera** que tiene un mango central y sus extremos cortados en doble bisel. Sirve para estirar el **cuero**, eliminar arrugas y sacar brillo. (Talabartería).

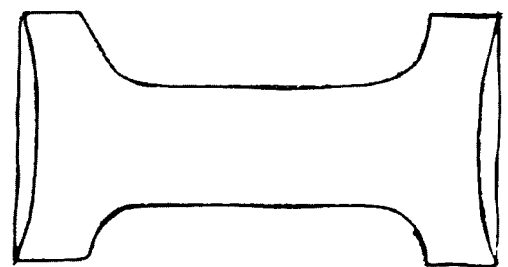

**Bruñidor**

**Bufanda.** (Nombre español). F. Especie de prenda de la indumentaria, que se usa en la garganta y a veces en parte de la boca, como protección para el frío. Se la teje de **lana** o con otras fibras. (Cfr. Vara y media) (Tejeduría).

**Bulto.** (Nombre español). M. Unidad de comercialización de la **duda**. Cada bulto contiene

· 100 tallos. (Cestería). // 2. Conjunto de 31 a 34 **ochos** de **paja toquilla**.

**Buril.** (Nombre español). M. Instrumento de acero de diferentes formas. Sirve para el **grabado** de las **joyas**. Se lo usa con el **taco de grabar**. (Joyería). // 2. Instrumento delgado y puntiagudo, de

acero. Sirve para grabar sobre metales. (Hojalatería).

**Burro.** (Nombre español). M. Otra designación para los **travesaños** de la **marimba**. En el español ecuatoriano la palabra burro es utilizada para designar a cualquier armazón que sirva para sostener algún peso.

# C

**Cabalete de totora.** (Nombre híbrido de español y quichua. v. Totora). M. Especie de embarcación hecha con **totora**. Es una variación de la **balsa**. En la laguna de Yaguarcocha (provincia de Imbabura) son conocidos como **potrillos**. (Artesanía en totora).

**Caballito.** (Nombre español). M. Juguete que reproduce en pequeña escala un caballo (aproximadamente de unos 40 cm. de alto). Son hechos de **madera** forrada con **cuero** de caballo. Los ojos son de **plástico**. Todos los **aperos** son fabricados con el material llamado **plástico de tapizar**. Se lo fabrica en Cotacachi, provincia de Imbabura. v. Caballo en miniatura. (Juguetería).

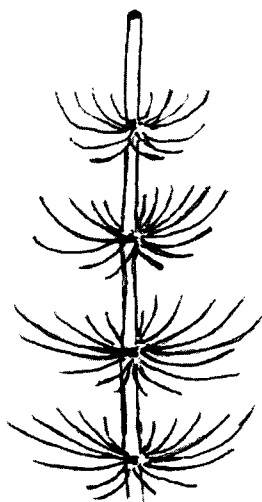

**Caballo chupa**

**Caballo chupa.** (Nombre híbrido de español y quichua, *chupa* = rabo. Rabo de caballo). M. La planta *Equisetum arvesum*, cuyos troncos pueden servir para confeccionar un **rondador**. (Instrumentos musicales).

**Caballo de palo.** (Nombre español). M. Juguete hecho con un palo de escoba, que sirve de cuerpo para montar. En el extremo va la cabeza del caballo, la misma que es hecha con pedazos diferentes de **cuero**. Se la rellena con serrín, **papel** o trapo. Los ojos son dos tachuelas, y el resto de los aperos son de **plástico de tapizar**. (Juguetería)

**Caballo en miniatura.** (Nombre español). M. Especie de juguete hecho en **cuero**. Se utiliza **alambre**, que sirve para dar mayor firmeza al cuerpo del animal. Se usa cuero de becerro ( v. Descarne).

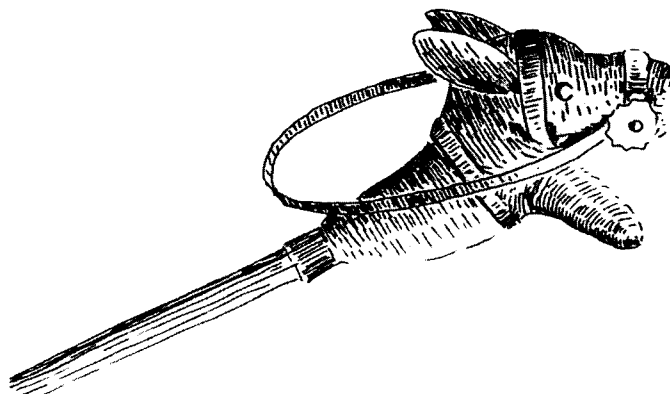

**Caballo de palo**

Una vez unidas las piezas se lo rellena con **lana**. v. Montura en miniatura, caballito. (Juguetería, talabartería).

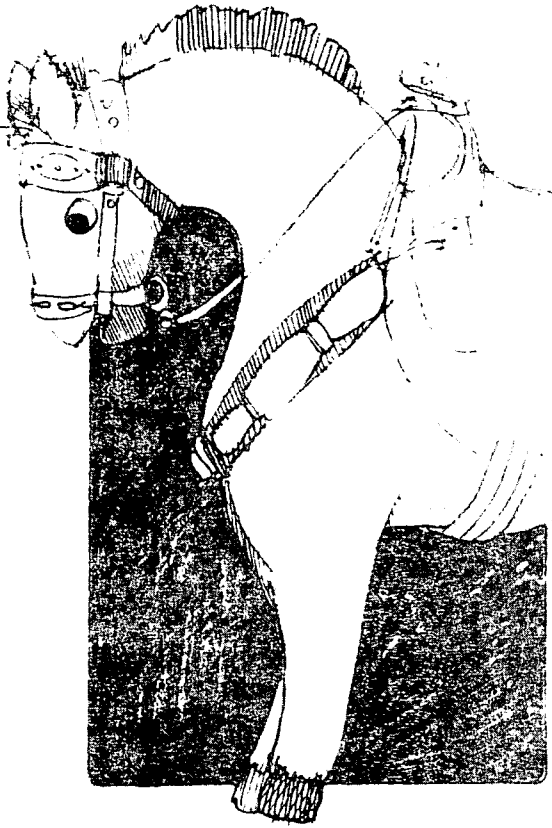

**Caballo en miniatura**

**Cabecera.** (Nombre español). F. Cada uno (son dos ) de los marcos laterales de la **marimba**. (Instrumentos musicales). // 2. Parte superior de la **cama** o **catre**. (Carpintería).

**Cabezada.** (Nombre español). F. **Correaje** que se pone en la cabeza de la caballerías, para sujetar el **bocado**. (Talabartería).

**Cabezote.** (Nombre español). M. **Correaje** que ciñe y adorna la cabeza de una caballería enjaezada, consta de **correa de contención**, **caída**, **frontera**, dos **pilares**, **naricita**, **bejuco horcador**, **bejuco de seguro** y **punte**. (Talabartería).

**Cabuya.** (Nombre español). F. La planta *Agave Spc.* de la cual hay algunas variedades, como el **penco negro**, el **penco blanco o pita**, el **cisal**. Con los hilos de la cabuya se elaboran **sogas**, **soguillas**, **costales**, **shigras**, **hamacas**, **sacas**. Además sirven para confeccionar **estucos**, para relleno de colchones. Los costales y sacas son apretados o ralos, según la finalidad que tengan. Es ralo si se usa para

recoger cacao, café, papas, ocas. Es más tupido si se usa para recoger arroz u otros cereales de grano pequeño.

Por lo general los tejidos hechos con hilo de cabuya reciben el nombre de **gangocho**.

El proceso de extracción del **hilo**, y el **tejido** posterior, es el siguiente: Se despulpa la hoja de la penca, lo que se consigue triturando la hoja y depositándola con ceniza en pequeños pozos. La ceniza acelera la descomposición. Este proceso dura de 15 a 20 días. La materia descompuesta se lava y se pone a secar. Luego viene el **escarmenado** o **tisado**, que consiste en pasar la fibra por una tabla llena de clavos, para desenredar la cabuya. Después se procede a hacer **huangos**, con la fibra. El siguiente paso es hilar la cabuya, proceso del cual resultan dos tipos de hilo, uno grueso llamado **trama**, y otro, más delgado y torcido, llamado hilo. El hilo pasa a la **urdidora**, especie de máquina que, al girar, envuelve la fibra. Luego se envuelve la fibra en los carretes. El paso siguiente es el tejido. Se coloca la trama y se la **encanilla** en unos **carrizos**, y se empieza el tejido mediante el uso de la **lanzadera**.

El hilo de cabuya va a lo largo; la trama va al través, por ser más resistente. La tela tiene generalmente la dimensión de 73 cm por 1,10 m.

En la provincia del Tungurahua se elaboran también **portamacetas**, **lámparas** y **taburetes** de hilo de cabuya, mediante la técnica del **macramé**. Además se fabrican **jáquimas**, **treviñas**, **alpargatas**. v. Artesanía en cabuya. (Tejeduría, cordelería).

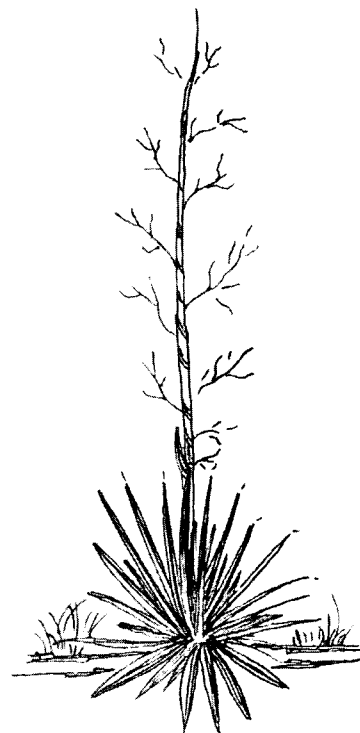

**Una variedad de cabuya**



**Cabuya ñahui.** (Nombre híbrido de español y quichua *ñahui* = cara, suave) F. **Hilo de cabuya** que, en la provincia del Azuay, sirve para envolver los hilos en la técnica del **ikat**. v. Chilpe. (Tejeduría).

**Cacerola.** (Nombre español). F. Otra designación para la **cazuela**. (Alfarería).

**Cacho.** (Nombre quichua, *cachu* = cuerno). M. Cuerno, especialmente el de res, que se usa en la elaboración de algunos artículos. v. Artesanía en cacho.

**Cadejear.** (Nombre español de cadejo). V. Formar **cadejos**. v. Cabuya, alpargatas. (Tejeduría).

**Cadejo.** (Nombre español). M. Medida de longitud para la **cabuya**, que equivale a una mano llena (en cuanto al volumen) y más de un brazo de largo. v. Alpargata, cabuya. (Tejeduría).

**Cadena.** (Nombre español). F. **Joya** formada por pequeños eslabones. Se la usa en el cuello. Hay de diferentes tamaños y grosores. v. Manilla. (Joyería).

**Cadera.** (Nombre español). F. Medida del contorno de la cadera, para confeccionar **pantalones** y **sacos**. (Corte y confección).

**Cadi.** (Nombre de origen desconocido). M. La palmera que produce el fruto conocido como **tagua**. v. Artesanía en tagua.

**Café.** (Nombre español). M. El color marrón, que se obtiene con el **nogal** o **tocte**, y con **anilina**. (Tejeduría).

**Café amarillento.** (Nombre español). M. Color que se obtiene con el **capulí**, el **cedro**, y con **anilina**. (Tejeduría).

**Café oscuro.** (Nombre español). M. Color que se obtiene con el **nogal** o **tocte**, y con **anilina**. v. Habano. (Tejeduría).

**Cafetera.** (Nombre español). F. Recipiente de **barro** acondicionado para preparar o servir el café. (Alfarería).

**Cahuiña.** (Nombre quichua, remate). F. v. Faja cahuiña. (Tejeduría).

**Caída.** (Nombre español). F. Parte de la **guarnición** de una **montura**, y también parte del **cabezote**. (Talabartería).

**Caillahua.** (Nombre quichua). F. Otra designación para la **callua**. (Tejeduría).

**Caja de carnaval.** (Nombre español). F. Especie de instrumento musical (**membranófono**), semejante a un **tambor** pequeño. Se lo utiliza para acompañar al **chuchi pingullo**, en la festividades de carnaval, en la provincia del Cañar. (Instrumentos musicales).

**Cajas.** (Nombre español). F. Dos marcos de **hierro** de 2,5 cm. de profundidad, que se corresponden entre sí, y dejan en una cara un orificio circular llamado **boca**. Son piezas fundamentales en el proceso de **fundición**. (Metalistería).

**Cajas para dulce.** (Nombre español). F. Para envasar dulces, jaleas, nogadas, etc. se confeccionan pequeñas cajas de **madera**, de forma redonda, ovalada o acorazonada. La **madera** que se usa es el **sauce**, que es muy flexible. Las tapas son de unos 4 o 5 mm. Para los costados se extraen con **cepillo** unas láminas muy delgadas llamadas **güinchas**. Estas láminas se colocan en los costados mediante tachuelas o **chinchas**. Los extremos de las güinchas se cosen con hilo de **cabuya**. Estas cajas se fabrican sobre todo en las provincias de Imbabura y Tungurahua. (Carpintería).

**Cajón de joyero.** (Nombre español). M. Especie de cómoda o cajón de **madera** en el que trabaja el **joyero**. Tiene una serie de cajones subdivididos en compartimentos pequeños donde van colocadas las herramientas, los materiales, las **joyas**. El cajón inferior es más grande, y sirve como depósito y para recoger las limaduras de **oro** que podrán ser utilizadas nuevamente en otro proceso de **fundición**. (Joyería).

**Cal.** (Nombre español). F. Óxido de calcio. Sustancia usada para el **curtido** de las **pieles**. v. Encalado. (Talabartería).

**Calada.** (Nombre español). F. Cada uno de los pases que se hace con el **cargador del mine** sobre la **urdimbre**, en el momento de tejer. Una calada es una fila de **tejido**.

En el Austro del país al proceso de hacer una calada se denomina **cargar el mine**. En la costa la calada es el espacio que queda cuando se separan los

hilos de la urdimbre para que pase la **trama**. (Tejeduría).

**Calade.** (Nombre de origen desconocido). M. Variedad de árbol (y su **madera**) con que se construye el **bombo**, en la provincia de Esmeraldas. (Instrumentos musicales).

**Calado.** (Nombre español, de *cala*). M. **Puntada** especial de **bordado**, que deja pequeños huecos o calas. v. Punto. (Bordado). // 2. Especie de estilo para tejer el **mimbre** en los muebles. Consiste en dejar pequeños espacios vacíos. (Cestería). // 3. Variedad de **sombrero de paja toquilla**, que se caracteriza por tener una gran variedad de figuras como las que se hacen sobre la randa o el encaje. (Paja toquilla). // 4. Técnica para trabajar el **metal**. Para calar se usa un **armazón de sierra**. El metal que será calado debe estar finamente laminado, y ser muy liso. (Joyería). // 5. Proceso por el cual se cala una pieza, luego de que se haya copiado el dibujo en la **madera**. Se usa una **caladora** ya sea manual o eléctrica. (Talla y escultura).

**Caladora.** (Nombre español). F. Armazón metálico con mango donde se coloca la **sierra de calar**. (Talla y escultura, juguetería).

**Caladora de vaivén.** (Nombre español). F. Máquina que sirve para calar la **madera**. Se llama de vaivén por el tipo de movimiento ejecutado. (Talla y escultura).

**Caladora manual.** (Nombre español). F. Especie de **sierra** pequeña y delgada, que sirve para calar. v. Supra. (Talla y escultura).

**Calafatear.** (Nombre español). V. Cerrar y tapar las juntas de las embarcaciones, para evitar que entre el agua. v. Canoa. (Carpintería).

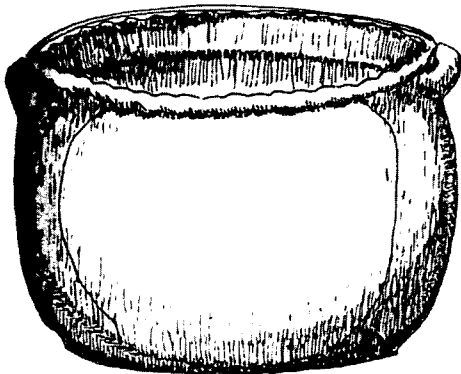

Caldera

**Caldera.** (Nombre español). F. **Olla** de tamaño mediano, de **barro**. Sirve para preparar el caldo. De ahí el nombre. (Alfarería).

**Calibrador.** (Nombre español). M. Instrumento que sirve para tomar medidas precisas en distancias medianas. (Carpintería).

**Calibre.** (Nombre español). M. Herramienta formada por una barra de **hierro**, en la que se han abierto agujeros o hendiduras de diferentes tamaños. (Herrería).

**Callana.** (Nombre quichua, plato, tiesto). M. Especie de **plato** de **barro**, extendido. Es designación que se usa entre los quichuas de la provincia del Pastaza. (Alfarería).

**Calláric.** (Nombre quichua, de *callarina* = comenzar; *calláric* = comenzador, principio). M. Varita de **madera** que, en algunos telares, sirve para mantener rectas las primeras pasadas de la **trama**. (Tejeduría).

**Callo.** (Nombre español). M. Cada una de las dos mitades de un **poncho** o una **cobija**. (Tejeduría).

**Callua.** (Nombre quichua de un instrumento para tejer). F. Especie de **machete** de **madera** muy dura, generalmente de **chonta**, que sirve para apretar los **hilos del tejido**, en el **telar de cintura**. Hay de varios tamaños. v. **Huahua callua**, **mama callua**, **shuyu tacana**, **pigchidor**.

Se pronuncia también como callúa. En la provincia de Imbabura la palabra callua designa al **telar de cintura**. v. Almarada, espada del tejedor. (Tejeduría).

**Calzado.** (Nombre español). M. Pieza de la indumentaria, que sirve para proteger y cubrir el pie, y a veces, parte de la pierna, como en el caso de las **botas**. El tipo más común de calzado es el **zapato**. v. Alpargatas, ozhota, botín. (Zapatería).

**Calzar.** (Nombre español). V. Acción de apretar el **sombrero** contra la **horma**, para lo cual se utiliza una especie de **correa**. (Paja toquilla).

**Calzón catatumba.** (Nombre español). M. Prenda de vestir masculina, que se diferencia del **calzón yerbabuena**, en que los **bordados** están hechos sobre un **punto calado**, de modo que semeja un encaje. Es prenda de fiesta en la provincia del Tungurahua, en la etnia de los salasaca. v. Espigui-lla, punto máquina, punto relleno. (Tejeduría).

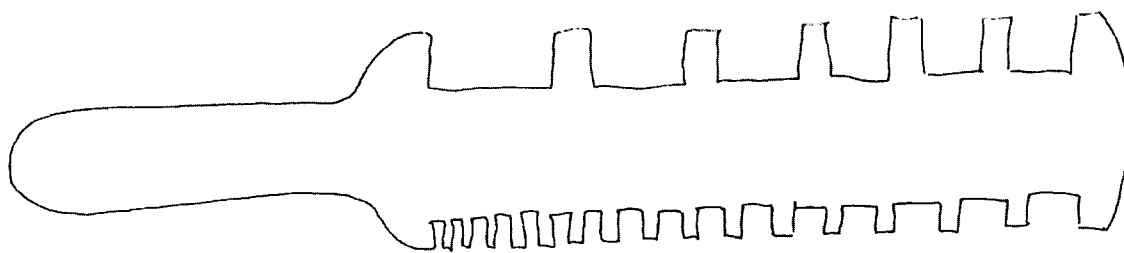

Calibre

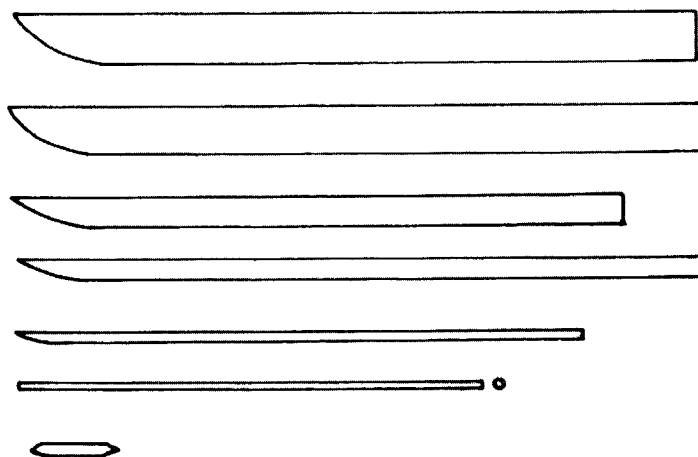

Calluas (las cinco primeras, desde arriba), fúa y aspidor

**Calzón cuto.** (Nombre híbrido de español y quichua, *cutu* = corto). M. Otra designación para el calzón «Saraguro». (Tejeduría).

**Calzón de bayeta.** (Nombre español). M. Prenda hecha con bayeta negra, teñida. Se la usaba en las zonas rurales. (Tejeduría).

**Calzones.** (Nombre español). M. v. Terno de aguas. (Artesanía en caucho).

**Calzón pacha.** (Nombre híbrido de español y quichua *pacha* = ropa. Ropa calzón). M. Pieza del vestuario masculino, y de la gente mayor, en Saraguro, provincia de Loja. v. Infra. (Tejeduría).

**Calzón «Saraguro».** (Nombre híbrido de español, quichua *sara* = maíz, y malacato *guro* = cerro. Cerro del maíz. Saraguro es un cantón de la provincia de Loja). M. Especie de pantalones usados por los saraguros. Siempre son cortos y llegan hasta algo más abajo de la rodilla. Están hechos de bayeta de color negro o azul. Es prenda de uso masculino. Se llama también **calzón cuto**. (Tejeduría).

**Calzón yerbabuena.** (Nombre español). M. Prenda de vestir masculina, que tiene la forma de cualquier pantalón cotidiano. La diferencia está en que toda la parte final de la manga (unos 18 cm. aproximadamente de alto) va bordada, en la parte delantera, y en la parte trasera termina en una especie de encaje tejido con **crochet**. Es prenda de fiesta en la etnia salasaca, provincia del Tungurahua. v. Puntada común, punto máquina, punto relleno. (Tejeduría).

**Cama.** (Nombre español). F. Armazón de **madera** o de **metal**, con una **cabecera**, un **pie**, dos **largueros** y tablas para el piso. Cfr. Cuja, catre. Hay camas de una plaza, plaza y media y dos plazas. La plaza es el espacio equivalente para que duerma una persona. v. Peaka. (Carpintería).

**Cama de juguete.** (Nombre español). F. Pequeño armazón de **madera** construido como para servir de cama a las muñecas con las que juegan las niñas. (Juguetería).

**Camareta.** (Nombre español). F. Artefacto pirrotécnico construido con un pequeño pedazo de

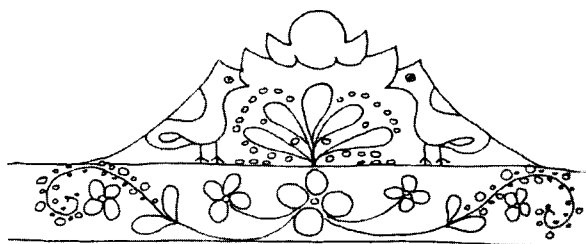
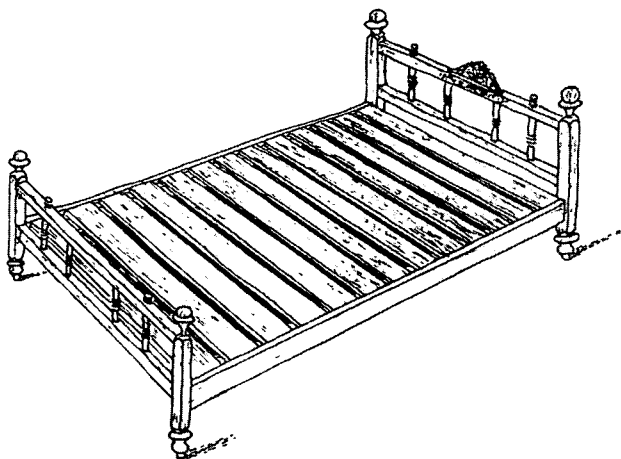

Cama, detalle del decorado

**carrizo** relleno de **pólvora** mezclada con **carbón** molido. Del canuto se desprende la mecha. El conjunto va amarrado a una varilla de **madera** o pedazo de carrizo. Al ser encendida la mecha la camareta se eleva y explota en el aire, produciendo ruido y humo. Recibe también la designación de **cohetete negro**, pronunciado como cuete negro. v. Papá trueno. (Pirotecnia).

**Camas.** (Nombre español). F. Cada una de las barras o palancas del **freno**, en cuyos extremos van sujetas las **riendas**. (Talabartería).

**Cambrellón.** (Nombre español, deformación de cambrillón). M. Refuerzo que se coloca en la **plantilla**, al momento de confeccionar un **zapato**. Suele ser de **cartón piedra**. (Zapatería).

**Cambrión.** (Nombre español, deformación de cambrillón). M. v. Cambrellón. (Zapatería).

**Camisa.** (Nombre español). F. Prenda de vestir de uso masculino. Cubre el torso y los brazos, y puede ser de manga corta o larga. Cfr. Blusa. (Tejeduría).

**Camisa tradicional.** (Nombre español). F. Prenda del vestuario masculino, hecha de **liencillo** blanco y con **bordados** en el cuello, las mangas y los puños. Se la usa en la provincia del Cañar y otras regiones campesinas. (Tejeduría, bordado).

**Campana pardor.** (Nombre español, al parecer, de parador). F. Pieza horizontal y superior del armazón del **telar de pie**. (Tejeduría).

**Campanilla.** (Nombre español). F. Madero circular que cuelga -por eso lo del nombre- sostenido

por cuerdas resistentes del madero llamado **campana pardor**, en el **telar de pie**. (Tejeduría).

**Campanilla de charicaichu.** (Nombre híbrido de español y quichua *cari*= fuerte, varonil, y *caichu* = escoba). F. Especie de cuerdas resistentes que cuelgan de la campanilla, y que sirven para sostener la **urdimbre**, en el **telar de pie**. (Tejeduría).

**Campeado.** (Nombre español). M. Técnica para realizar el **esmaltado**. Consiste en cubrir con **esmalte** aquellos pedazos de **metal** que han sido trabajados con el **buril**. (Joyería).

**Canal.** (Nombre español). F. Pieza de **hojalata**, de forma acanalada y cerrada por un costado. El lado abierto se acopla en la **tolva**, que se conecta, a su vez, con el **tubo**. Sirve para conducir el agua lluvia desde el techo hasta el suelo o los sumideros.

Para colocar la canal en el techo se usan las **alcayatas**. (Hojalatería)

**Canalete.** (Nombre español). M. Especie de remo de pala ancha. Se lo talla en **madera**. (Carpintería).

**Canapé.** (Nombre español). M. Especie de sofá que tiene el asiento y el espaldar acolchados. (Carpintería).

**Canasta.** (Nombre español). F. v. Canasto. (Cestería).

**Canasta petaquita.** (Nombre español). F. Especie de recipiente hecho de **duda**. Tiene tapa, y sirve para guardar diferentes artículos. v. Petaca. (Cestería).



Canastos de carrizo en diferentes formas y tamaños

**Canasto.** (Nombre español). M. Especie de recipiente tejido con **mimbre** y otros materiales como **carrizo**, **duda**. Hay de varios tamaños y modelos, con dos agarraderas, con una sola, o sin ellas.

Un canasto está formado por cuatro partes: **paraderos**, **asiento**, **tejido** y **remate**. En la provincia de Imbabura los canastos grandes reciben el nombre de **záparos**. En esta misma provincia se elaboran canastos tipo mochila, que son de tejido ralo, y alcanzan de promedio una altura de 50 cm. Se los lleva a la espalda, y sirven para transportar desde el campo los productos cosechados.

El canasto de carrizo se construye de la siguiente manera: se corta el carrizo en tiras de diferente longitud. Luego se remojan por un tiempo las tiras, paso imprescindible, porque de lo contrario se rompen. Y finalmente se teje el canasto. En los canastos grandes se usan **zunchos**, llamados también **latillas**, para reforzarlos (Cestería).

**Canasto chino.** (Nombre español). M. Otra designación para la **chalcha**. (Cestería).

**Canasto incaico.** (Nombre híbrido de español, quichua *inca* = el soberano; y español *-ico*, sufijo de derivación). M. v. Putunga (Cestería).

**Candado.** (Nombre español). M. Pieza de cerrajería, de diferentes formas y tamaños. En su interior hay un mecanismo que se puede accionar para cerrarlo o abrirlo mediante una llave. Hasta hace poco los **herreros** fabricaban todavía grandes y vistosos candados artesanales. (Herrería).

**Candelabro.** (Nombre español). M. Pieza de **hierro** que sirve para sostener velas (o también focos). Sirve de adorno. Cfr. Candelero. (Herrería). / / 2. Pieza de **barro** que sirve para sostener una vela. Recibe también la designación de **candelero**. (Alfarería).

**Candelero.** (Nombre español). M. Artículo de **hojalata**, que sirve para sostener una vela, la misma que va asegurada en una especie de cañoncillo metálico, y este sobre una superficie plana a mane-

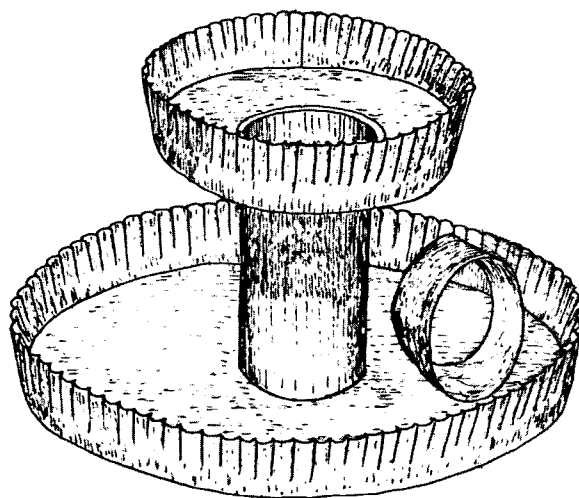
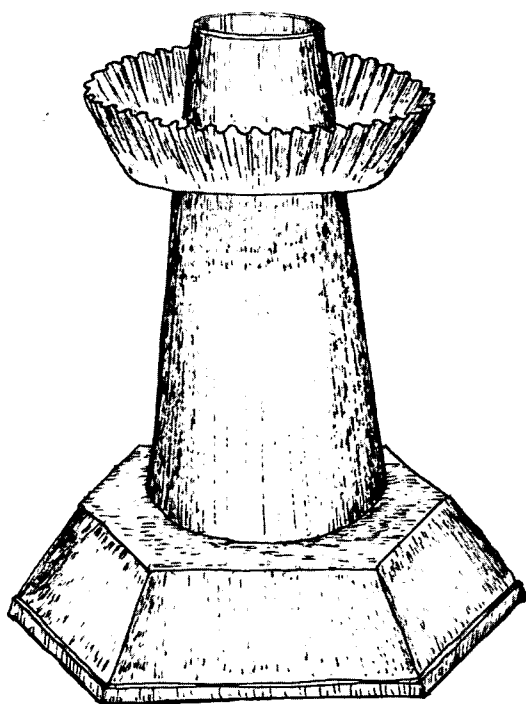

### Candeleros

ra de **plato**. Cfr. Candelabro. v. Candil. (Hojalatería).

**Candil**. (Nombre español). M. v. Mechero, candelero. (Hojalatería).

**Candonga**. (Nombre español). F. Variedad de diseño para **aretes**. (Joyería).

**Canecillo**. (Nombre español, de can). M. Variedad de **ladrillo** que se fabricó en la ciudad de Cuenca cuando se levantaba la catedral nueva. (Barro).

**Canelo**. (Nombre español). M. Variedad de árbol usado por los shuar en la fabricación de la **cano**a. (Carpintería).

**Canilla**. (Nombre español). F. Especie de carrete que sirve para devanar el hilo. v. Cabuya, encanillar. (Tejeduría). // 2. Especie de caña o **carrizo** de unos 10 cm. donde se envuelve la **lana** o el **algodón**. v. Llanga. (Tejeduría).

**Canillar**. (Nombre español, v. Canilla). V. Proceso de envolver la **lana** en el **puchicana caspi**. Cfr. Encanillar. (Tejeduría).

**Canoa**. (Nombre español). F. Pequeña embarcación impulsada usualmente con remo. Sirve para



**Candonga de filigrana**

navegar por ríos, esteros y lugares cercanos a la costa. Las pequeñas (hasta 4,5 m. ) se llaman **po-**

**tros.** La construcción de una canoa comienza con el tumbado del árbol. Luego se procede a realizar la **traza**, lo que se consigue con el uso del hacha. Luego se pasa a **destapar el tronco**, lo que implica extraer la parte superior, hasta un tercio del diámetro. A continuación se procede a ahuecar el tronco, y luego a **abrirle bordo**. Se da forma al piso de la canoa. Luego se **saca el costado**, lo que significa dar forma a los lados internos de la canoa. Finalmente con el hacha se **cantea**, con lo que se da forma por fuera, incluyendo los extremos. Se puede también pulir la canoa, lo que se realiza con varios **cepillos** o con la **garlopa**. El último paso es **calafatear** la canoa, lo que se hace con ceras naturales.

Entre los shuar el procedimiento es parecido. Para terminar de ahuecar se usa fuego. Se coloca la canoa boca abajo sobre hojas secas y se las enciende. Para evitar que los bordes se quemem se los cubre con barro.

Luego se retira del fuego y se colocan unos maderos como travesaños. Con esto se consigue ensanchar algo más la canoa. Finalmente se raspa la parte quemada.

Las maderas más utilizadas para la fabricación de las canoas son: **guadaripo, purgande, anime, chimbusa, jigua, amarillo**, esto en la provincia de Esmeraldas. En el oriente se usan el **cedro, canelo**, y **washik**. (Carpintería).

**Canotillo.** (Nombre español, de canutillo). M. Serie de **cordones** juntos. v. Anudado de los hilos sueltos. (Tejeduría).

**Cantarilla.** (Nombre español). F. Recipiente metálico usado básicamente para el transporte de leche. Está fabricada de **hojalata**. Puede tener la forma de un **balde** de cuello angosto y con tapa, o de un **barril** cilíndrico, con la boca en el centro del

cilindro. (Hojalatería). // 2. Recipiente de **barro**, algo más grande que el **cántaro**. Además tiene la boca más ancha. Recibe también la denominación de **botija** o **tacanguilla**. (Alfarería).

**Cántaro.** (Nombre español). M. Recipiente de **barro**, de boca estrecha y orejas. Sirve para guardar y acarrear agua. En quichua recibe la designación de **huallo**. Cfr. Pondo. (Alfarería).

**Canteado.** (Nombre español, de canto). M. Acción y efecto de igualar las hebras de **paja toquilla**, para eliminar las partes salientes, y algunos pedazos rígidos en el **sombrero**. (Paja toquilla).

**Cantear.** (Nombre español, de canto). V. Proceso por el cual se quita la corteza a las tiras de **moyuyo**, con las que se construyen los **barriles**. Esta labor se la hace con un **machete**. (Barrilería). // 2. Acción de dar la forma a una **canoa**, por la parte de afuera. (Carpintería).

**Canutillo.** (Nombre español). M. Especie de **faja** que se teje con hilos blancos de **algodón** como base, y con hilos suplementarios de **orlón**, de dos colores. Se la usa en la provincia de Imbabura. (Tejeduría). // 2. Especie de tubito de vidrio de varios colores, que se usa en los bordados. (Bordado).

**Caña guadúa.** (Nombre español). F. La **gramínea fibroleñosa** gigantesca *Guadua angustifolia* H.B.K., recibe también las designaciones de caña brava, caña mansa, bambú, guadúa.

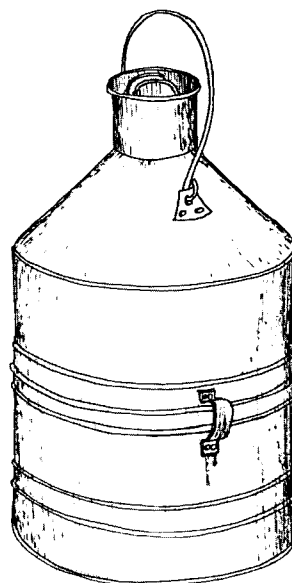
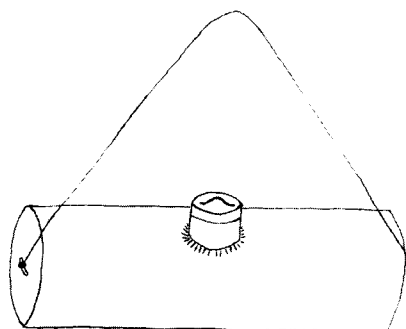

Dos modelos de cantarillas

Es especie que vive formando asociaciones o manchas. Su propagación es muy fácil, por medio de rizomas que crecen rápidamente.

La caña guadúa sirve para la construcción de viviendas, techos, paredes, divisiones interiores, escaleras, vigas, galpones, secaderos o tendales, andamios, puertas y también la trampa llamada **corral**. (Trampas y artes de pesca).

**Cañamazo**. (Nombre español) M. Otra designación para el artesano **maceteador**. El nombre se origina, al parecer, en el hecho de que usaban telas de cáñamo en las horas de trabajo. v. Compositor. (Paja toquilla).

**Cáñamo**. (Nombre español). M. Fibra vegetal usada para coser las piezas en la **talabartería** y **marroquinería**.

**Cañaveral**. (Nombre español). M. La **gramínea fibroleñosa** *Gynerium sagittatum*, de cañas flexibles y macisas, parecidas a la caña de azúcar. Se caracteriza por tener los internudos de tamaño desigual.

Se la usa para construir techos, paredes, cerramientos. Crece en las zonas tropicales, y por esta razón es llamado también **carrizo tropical**. (Gramínea fibroleñosa).

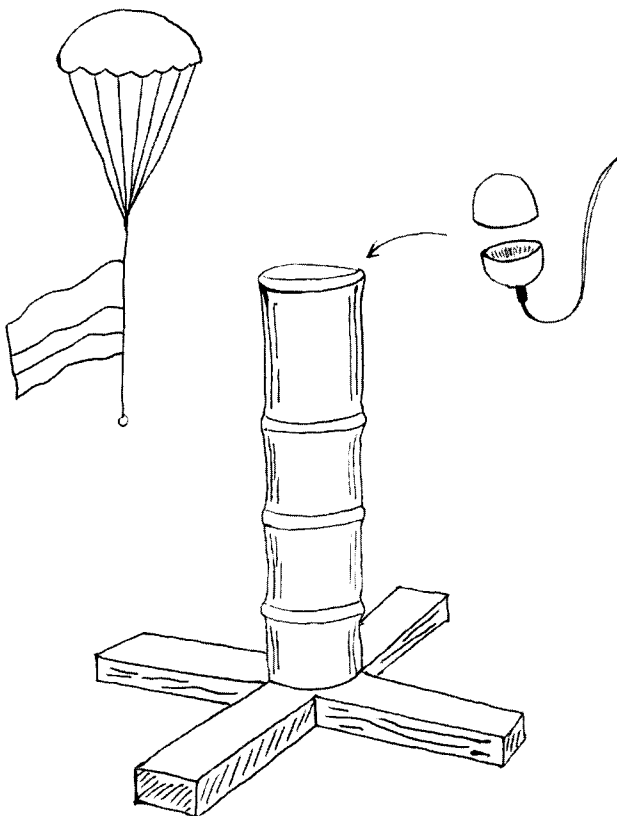

Cañón

**Cañón**. (Nombre español). M. Especie de cilindro de **hierro**, de aproximadamente 50 cm. de largo por 20 cm. de ancho. En su base existe un armazón también metálico que sirve de asiento. Este cañón es utilizado para lanzar el **olletón** y la **bombarda**. (Pirotecnia).

**Caoba**. (Nombre español). M. El árbol (*Meliacea Spc.*) cuya **madera** es utilizada en **talla**. Tiene la virtud de repeler la acción de los **xilófagos**. (Talla y escultura)

**Caolín**. (Nombre de origen chino, *Kaoling* = alta colina, por el lugar donde se encontró). M. **Arcilla** blanca, muy pura, que se utiliza para la fabricación de porcelana y medicamentos. Se la usa también en sustitución del **azufre**, para **vulcanizar la tela encauchada**. Da buena presentación a la tela; pero no proporciona durabilidad. (Artesanía en caucho). // 2. Designación que se da en la provincia del Cañar (Jatumpamba) a la tierra de color blanquecino. v. Talco. (Alfarería).

**Capellada**. (Nombre español). F. Parte superior de la **alpargata**, que sirve para cubrir los dedos y parte del pie.

La capellada se elabora con **hilo** sobre una **horma de madera** forrada con **cuero**, y una **aguja** grande, para hacer el **tejido**. En los bordes de la capellada y la talonera se tejen unas «orejitas», las que sirven para coserlas a la **plantilla**. Hay capelladas de colores, e inclusive de terciopelo. Cfr. Estribo. (Tejeduría).

**Capisayo**. (Nombre español). M. Especie de **poncho** de fiesta, teñido con la técnica del **ikat**. (Tejeduría).

**Capitán**. (Nombre español). M. **Talla** que representa a una figura humana masculina, con esbozos de traje militar. Suele estar sentado en una silla. Es artesanía elaborada por la etnia de los chachis o cayapas. (Talla y escultura).

**Capivo**. (Nombre de origen desconocido). M. Variedad de árbol de la costa, con su **madera** se pueden elaborar las **angarillas**. (Carpintería).

**Capotillo**. (Nombre español). M. Especie de **duda** que tiene los mismos usos que esta. (Cestería).

**Capucha**. (Nombre español). F. Pieza de **tela encauchada**, que sirve para cubrir y proteger de la lluvia al **sombrero**. (Artesanía en caucho).





Capulí

**Capulí.** (Nombre de origen desconocido). M. El árbol *Prunus salicifolia* H.B.K. cuyas hojas y ramas cortadas en pedazos pequeños sirven para **teñir** de **café amarillento**. Se necesita usar **mordiente**. v. Cedro. (Tejeduría). // 2. Su **madera** sirve para construir el **horno para tejas** y **ladrillos**. (Alfarería).

**Caracol.** (Nombre español). M. v. Quipa. (Instrumentos musicales).

**Cara plantar.** (Nombre español). F. Medida de la planta del pie. Se la toma asentando el pie de la persona sobre un **papel**. v. Largo del pie, medidas del zapato. (Zapatería).

**Carbón.** (Nombre español). M. Materia sólida y combustible que resulta de la combustión incompleta de algunas **maderas**. El que se usa en **pirotecnia** proviene del **sauce**. (Pirotecnia).

**Carbonato de estroncio.** (Nombre español). M. Sustancia química ( $\text{Sr Co } 3$ ) utilizada en la elaboración de la luz roja. v. Luces. (Pirotecnia).

**Carda.** (Nombre español). F. Especie de tabla rectangular, provista de un mango. Una de las caras



Detalle de las hojas y los frutos

de la tabla está cubierta de **alambres** finos y rígidos. La carda sirve para la **sacada de pelo**, y para paralelar las fibras de **lana**, separándolas individualmente. Para esta última acción se usa la carda gruesa, mientras que para el sacado de pelo se usa la carda fina. v. Endrema. (Tejeduría).

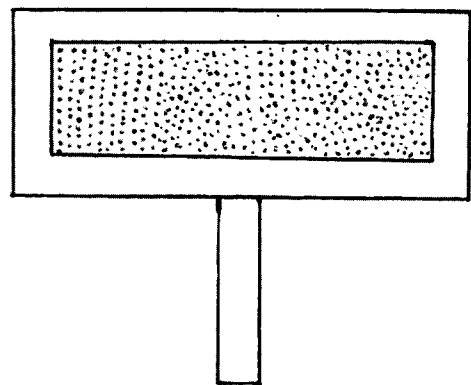

Carda

**Carduma.** (Nombre español). F. Especie de pez marino, pequeño, usado como carnada en la pesca con **espinel** o **calandra**. (Trampas y artes de pesca).

**Careta.** (Nombre español). F. Especie de **máscara** elaborada con **papel** (papel de funda de cemento y papel periódico). Sobre moldes de **barro, piedra pómez**, yeso o cemento se van colocando varias capas de papel que se pegan con **engrudo** o **goma**. Se las deja secar al sol y finalmente se las pinta. Las caretas representan a variados personajes. Las hay también zoomorfas, de demonios, etc. (Artesanía en papel).

**Cargador.** (Nombre español). M. Palo (**tacti**) en el que comienza y termina la colocación de los hilos de la **urdimbre**. v. Banco de urdir, formación de las sogas. (Tejeduría). // 2. Especie de pequeña espátula de **metal**, en forma de lanza, que sirve para colocar las **palletas** en los sitios donde se va a **soldar**. (Joyería). // 3. En el **telar de cintura** son dos piezas situadas en los extremos, y que sirven para sostener la urdimbre, por la parte superior; y por la parte inferior va unida al **crucero**. v. Jahuan inmóvil, jahuan móvil, panga caspi, cumil. (Tejeduría).

**Cargador del mine.** (Nombre híbrido de español y quichua. v. Mine). M. Especie de palo de unos 80 cm. de longitud, con forma de aguja, y que sirve para cruzar el hilo por la **urdimbre** en el **telar de cintura**. v. Fúa, jisán, aclador. (Tejeduría).

**Cargador inferior.** (Nombre español). M. En el **telar de cintura**, pieza colocada en la parte inferior. v. Jahuan móvil. v. Infra. (Tejeduría).

**Cargador superior.** (Nombre español). M. En el **telar de cintura**, pieza colocada en la parte superior. v. Jahuan inmóvil. Cfr. Tagta inmóvil, payanku. v. Supra. (Tejeduría).

**Cargar el mine.** (Nombre híbrido de español y quichua. v. Mine). V. Pasar con un palo de unos 80 cm (el **cargador del mine**), que lleva los hilos que forman el mine. Cada pasada equivale a una fila de **tejido**. v. Calada. (Tejeduría).

**Carola.** (Nombre español). F. Arnés confeccionado con **suela** suave. Va colocado sobre las mantas que cubren el lomo de la caballería, y sirve de base a la **silla**. v. Montura corte carola. (Talabartería).

**Carpa.** (Nombre quichua, especie de toldo). F. Pieza grande de **tela encauchada**, que sirve para cubrir los cajones o compartimentos de los camiones de carga. A diferencia de otros productos de **caucho** las carpas no llevan ningún adorno. A las car-

pas terminadas se les pone unos **jalones de cobre** o **argollas de hierro**, para poder amarrarlas y sujetarlas a los costados de los vehículos. (Artesanía en caucho).

**Carpintería.** (Nombre español). F. **Práctica artesanal del carpintero**. // 2. Taller del carpintero. Las herramientas usadas en carpintería son: **banco de carpintero, prensa, prensa en forma de G, prensa Olga, metro, lápiz, regla, escuadra, compás, calibrador, martillos, tenazas, destornillador, barrena, berbiquí, taladro, sierra, serrucho, serrucho de costilla, serrucho de punta, cepillo, garlopa**.

**Carpintero.** (Nombre español). M. **Artesano** que trabaja y labra la **madera** ordinaria. El carpintero elabora diversos objetos sobre todo utilitarios como **sillas, mesas, taburetes, estantes**, muebles de cocina, veladores, **cómodas, puertas**, gradas, **pasamanos, clóset, hormas para calzado** y para **sombrero, fustes** para monturas, **canapés**, butacas, **vitriñas, catres** con sus respectivos **largueros**, tablas y hasta las **cuñas** que sostienen los largueros; mangos para herramientas como **palas, picos**, hachas, arados; marcos, cruces, ataúdes, mecedoras, **carros de madera, coches de madera**, juguetes de **balsa**, utensilios de cocina, **juegos de sala**, de comedor, de dormitorio. Además **canoas, balsas, cajas para dulce**, etc.

En la cultura shuar los «muebles» de madera son el **peaka**, el **kutanga** y el **chimbusí**. Otros artículos como el **uum, tunta tsentsaksha, nanki, tantar**. (Carpintería).

**Carrera.** (Nombre español). F. Cada una de las filas concéntricas del **tejido** que forman el cuerpo del **sombrero**. (Paja toquilla).

**Carretilla.** (Nombre español). F. Pequeño artículo de **cestería** elaborado a semejanza de la carretilla metálica. Suele ir lacada. Su uso es ornamental. (Cestería). // 2. Especie de pequeño carro metálico, que tiene una sola rueda adelante, un cajón, y dos barras posteriores para levantarla y empujarla. Sirve para trasladar materiales como tierra, arena, etc. v. Teja. (Barro)

**Carril.** (Nombre español). M. Especie de maleta hecha con **duda**. Sirve para guardar la ropa de viaje y otros artículos. (Cestería). // 2. Especie de pequeña maleta de **cuero** que servía para llevar los libros a la escuela. Hoy está ya en desuso, desplazado por la **mochila**. (Talabartería).

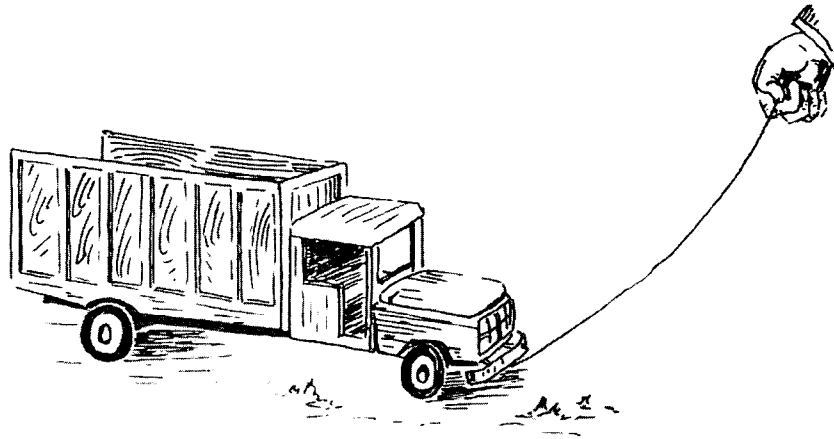

**Carro de madera**

**Carrizo.** (Nombre español). M. La **gramínea fibroleñosa** *Phragmites comunis*. Sus tallos alcanzan hasta los 6 metros de altura, por 2 o 3 cm. de diámetro. Es una planta muy utilizada para formar paredes de bahareque, para tumbados y las primeras cubiertas de los techos. También se lo usa en **cestería** y en **pirotecnia**. En agricultura como tutores y sostenes de plantas trepadoras. Las hojas sirven de alimento para los **cuyes**.

El nombre quichua del carrizo es **chaclla**. En la provincia de Bolívar recibe la designación impropia de **shucus** (el **sucus** es una variedad distinta), y en Carchi, la designación de **juco**. (Cestería, pirotecnia).

**Carrizo tropical.** (Nombre español). M. Otra designación para el **cañaverál**. v. Carrizo. (Gramínea fibroleñosa).

**Carro de madera.** (Nombre español). M. Juguete elaborado con **madera de eucalipto**, latas viejas, resortes y bisagras. Las ruedas son de madera y van forradas con los tubos (o cámaras) de los neumáticos de las motocicletas. Los guardafangos son hechos con **molde**.

Para el acabado se usa pintura de diferentes colores. Las herramientas que sirven para construirlo son **cinceles**, **formones**, **limas** y **serruchos**. Cfr. Coche de madera. (Juguetería).

**Cartera.** (Nombre español). F. En **cestería**, especie de **bolso** tejido con **duda**. Lleva tapa, y es de uso femenino. (Cestería). // 2. Especie de bolso de **cuero** o material sintético. Hay de diferentes formas y tamaños. Es pieza de uso generalizado entre las mujeres ciudadanas de clase media o alta. Lleva una correa, lo que permite colgarla del hombro. (Marroquinería).

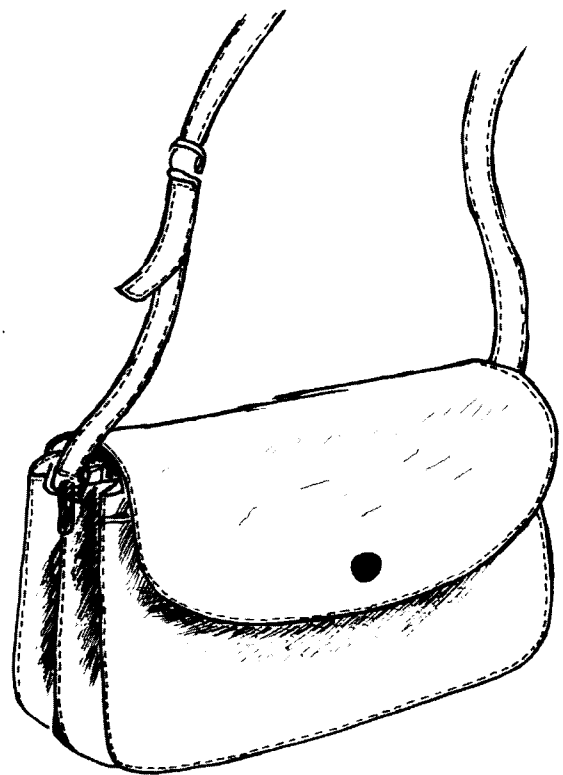

**Cartera**

**Cartera pequeña.** (Nombre español). F. Especie de **bolso** más pequeño que la **cartera**. Suele ser usada por las mujeres, como **monedero** o **billettera**. (Marroquinería).

**Cartón.** (Nombre español). M. Conjunto de hojas de papel pegadas entre sí. Se lo utiliza en la fabricación del **doble tiro** que va en la **soga**, y en otros artefactos pirotécnicos. v. Cartón piedra. (Pirotecnia).

**Cartoneado.** (Nombre español, de cartón). M. Proceso por el cual se elabora el contorno de la **joya**, cuyo interior se rellena con la **filigrana**. El

cartoneado se realiza con un hilo más grueso que el de la filigrana. v. Tejido. (Joyería).

**Cartón piedra.** (Nombre español). M. Pasta de **cartón, papel, yeso** y aceite secante, que sirve para confeccionar el  **cambrellón**. (Zapatería).

**Cartulina.** (Nombre español). F. Especie de **cartón** delgado, que se usa en la fabricación del **olletón, cohete de flores** y la **paragüilla**. (Pirotecnia).

**Casaca de cuero.** (Nombre español). F. Prenda de **cuero** de la indumentaria masculina o femenina. En el español ecuatoriano con el nombre de casaca se conoce a la chaqueta. (Corte y confección, talabartería).

**Casa de cerámica.** (Nombre español). F. Figura de adorno en forma de casa. (Alfarería).

**Cascajosa.** (Nombre español, de cascajo). Adj. Designación que se aplica a la tierra que contiene arena o piedras. v. Ladrillo. (Barro).

**Cáscara.** (Nombre español). F. En **cestería** es la cáscara de la **duda**, material con el cual se pueden tejer algunos **cestos** y otros artículos. v. Chamís. (Cestería)

**Cashca.** (Nombre español, de casca). F. Especie de tiesto pequeño, redondeado, semejante a un pedazo de la barriga de una **olla**. Sirve para pulir la parte interior de una pieza de **barro**. (Alfarería). // 2. Especie de cascarilla usada en la provincia del Cañar, para **curtir**. (Talabartería).

**Castilla puca.** (Nombre híbrido de español y quichua *puca* = rojo. El término *castilla* significa excelente, magnífico). M. Especie de manta de **lana** teñida de **rojo** muy vivo, y cardada. Se la usa entre los salasaca, provincia del Tungurahua. (Tejeduría).

**Castillo.** (Nombre español). M. Especie de armazón de **carrizo** de tres o cuatro cuerpos, cada uno de los cuales lleva cuatro **ruedas de mano** en sus frentes. Los cuerpos van interconectados con **mecha** forrada con **papel** de despacho.

Los castillos están cargados con artefactos pirotécnicos como el **silbador**, el **ratón**, **cohete**, **luz de bengala**, **palomas**, etc. La forma del castillo y los elementos que pueda llevar varían según los pedidos del cliente. Pueden ser cuadrangulares, hexagonales, octogonales, y pueden alcanzar una

altura de hasta 6 metros. El armazón inferior se llama **sotabanco**.

Los emblemas que van en lo alto pueden ser de tipo religioso, cultural, cívico, político, etc. v. Suspensión. (Pirotecnia).

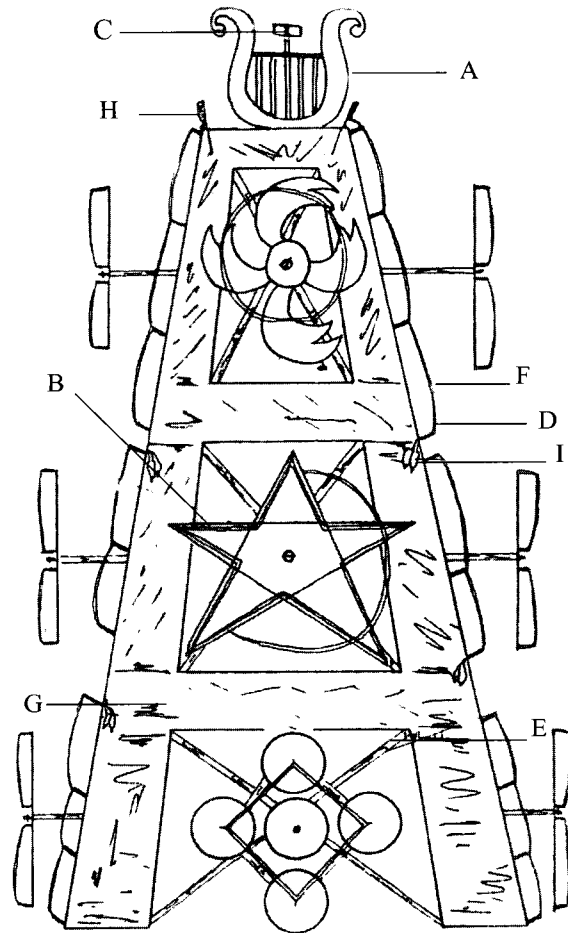

**Castillo**

A: Emblema B: Ruedas C: Paloma D: Luces de engala E: Carrizo F: Mecha G: Ratones H: Cohetes I: Silbadores.

**Catanga.** (Nombre de origen desconocido). F. Especie de **cesta** cilíndrica hecha con fibras de bambú. En su interior hay dos compartimentos. «El primero está limitado por dos embudos de fibras, como en la entrada y otro, en la parte media de la cesta, cuyas puntas afiladas, vueltas hacia la parte posterior de esta impiden la salida de la presa que se introduce en la trampa, y, por el contrario, tiende a impulsar a esta a penetrar por el segundo embudo hacia el compartimento posterior, el mismo que se ubica entre el segundo embudo y una tapa de tejido más espeso al fondo» (Naranjo; 1996;105). Sirve para atrapar camarón de río. Se usa como carnada pescado salado, vísceras de pescado, que se colocan en el segundo compartimento.

La catanga va colocada en una parte no muy profunda de los ríos, y se la sostiene con piedras a los costados, atrás y arriba. Queda libre únicamente la entrada, la misma que va puesta en la dirección de la corriente. v. Cotoco. (Trampas y artes de pesca)

**Catapulta.** (Nombre español). F. Otra designación para la **pallca**. Se la abrevia también como cata. (Juguetería).

**Catina.** (Nombre quichua, seguir). V. Otra designación para el **aisana huasca**. (Alfarería).

**Catre.** (Nombre español). M. **Cama**, cuyo armazón de **madera** es más o menos rústico. Está formado por **cabecera, pie, largueros o travesaños, tablas y cuñas**. Recibe también la designación de **cuja**. (Carpintería).

**Cauchero.** (Nombre híbrido de quichua (v. Caucho) y español **-ero**, sufijo de derivación). M. **Artesano** que trabaja el **caucho** de desecho, de las llantas usadas de los vehículos. La única herramienta es un **cuchillo**. Se fabrican **tinajas, comederos y bebederos** para animales, **macetas, tiras** largas que sirven como cuerdas para atar a los animales o para otros menesteres. También fabrican pequeños **tubos** de caucho, que son usados como repuestos para automotores. Además se fabrican **ozhotas**. v. **Cauchos, encauchador**. (Artesanía en caucho).

**Caucho.** (Nombre quichua del árbol *Castilloa ulei*, y de la resina que segrega). M. Especie de resina vegetal que se obtiene de algunos árboles de la familia de las *hevea*. Una vez coagulada es impermeable, y se la usa en varios procesos industriales y artesanales. El proceso de extracción es el siguiente: se practican incisiones en el árbol (lo cual se



La extracción del caucho, en un grabado del siglo XIX

llama **picado**), que no deben cortar el perímetro de la corteza, porque el árbol moriría. Por las incisiones chorrea el **látex**, que es una especie de leche espesa. Se la recoge en recipientes que se cuelgan de los árboles. Luego se vacía el contenido en talegos pequeños ya encauchados o en recipientes de fibra de plástico. Si pasa mucho tiempo el látex en esos depósitos comienza a **oxidarse**. Es decir, a endurecerse, con lo que ya resulta inútil. Este caucho endurecido lo pueden vender a los zapateros quienes fabrican pegamento, añadiéndole gasolina como diluyente. v. Pegamento plástico.

Para que el látex se convierta en caucho hay que **vulcanizarlo**, lo cual se consigue con **azufre**, y cuando se trata de artículos de mala calidad se sustituye el azufre por el **caolín**.

Se vierte el látex en depósitos de **madera** o de cemento que tengan un desfogue en la parte inferior puesto que es necesario lavar el látex con grandes cantidades de agua. Una vez lavado se extraen porciones del látex en **baldes** y se lo mezcla con azufre, con **colorantes** o el **ácido oxálico**. v. Encauchado. (Artesanía en caucho). // 2. Especie de **hilo** o **cordón** utilizado para la elaboración de estructuras para artefactos pirotécnicos. Se usa este término en las provincias del centro y el Norte del país. (Pirotecnia).

**Cauchos**. (Nombre híbrido de quichua (v. Caucho) y español *-s*, morfema de plural). M. Designación que se aplica a las tiras de **barro** que se agregan a las piezas. v. Técnica del acordelado. (Alfarería). // 2. Cada uno de los **tubos** pequeños de **caucho** usados como repuesto para los automotores, a fin de amortiguar ciertos movimientos. (Artesanía en caucho).

**Caulla**. (Nombre quichua, deformación de callua) . F. v. Callua. (Tejeduría).

**Cautín**. (Nombre español). M. Instrumento metálico usado para **soldar** con **estaño**. Consta de una varilla metálica en cuyo extremo tiene una especie de cabeza de forma triangular, que es calentada con el fuego del **soplete**. (Herrería, hojalatería).

**Cavo**. (Nombre de origen desconocido). M. Variedad de **madera** con la que se construyen **cucharas**, **bolillos**, **tablas para cortar**, etc. v. Talla. (Talla y escultura).

**Cayo**. (Nombre español). M. Variedad de **sombrero de paja toquilla**, el más ordinario de los que se tejen en la provincia de Manabí. Al parecer el nombre hace referencia a Puerto Cayo, una parroquia de la provincia, en oposición a **Montecristi**, cantón de la misma. (Paja toquilla).

**Cazuela**. (Nombre español). F. Recipiente de **barro** con orejas horizontales. Sirve para cocinar y hacer fritada. Las cazuelas y **mulos** van pintados por dentro y únicamente el borde, por la parte de afuera. v. Punchero. (Alfarería).

**Cedazo**. (Nombre español). M. Instrumento usado para cernir. Está tejido con crin de ganado equino. Se lo teje en un pequeño **telar vertical**, y luego se lo tensa en un aro de **madera** delgada. La crin se asegura con un cordón de **cabuya**. Esta **práctica artesanal** se desarrolla en Huangopolo, provincia del Pichincha.

Los artículos de plástico han desplazado el uso del cedazo tradicional. Hay también cedazos que han sustituido las crines por tejido de media nailon.

Sirve para cernir la tierra, luego de que ha sido pasada por el **harnero**. (Alfarería). Se lo usa también para cribar harinas, para separar las sustancias más finas en pirotecnia. (Pirotecnia).

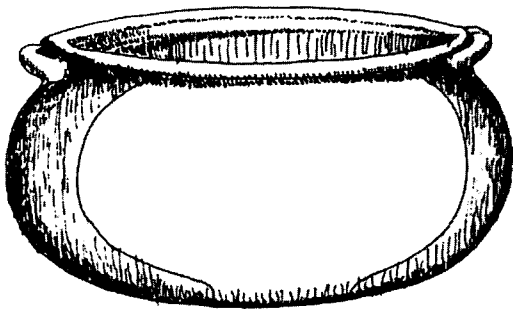

Cazuela

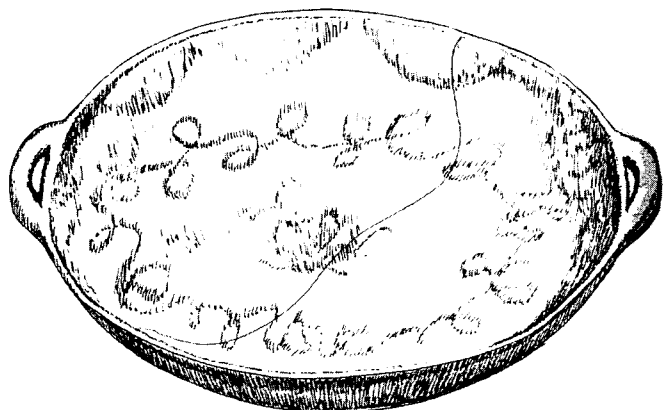

Cazuela en forma de paila

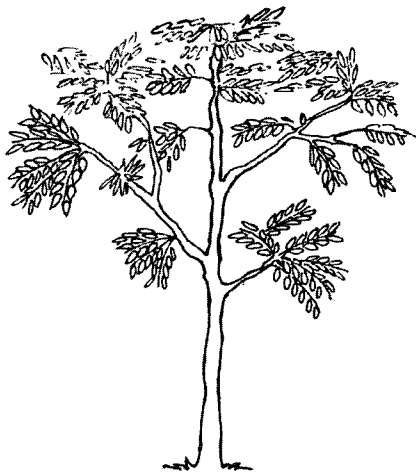

**Cedro**

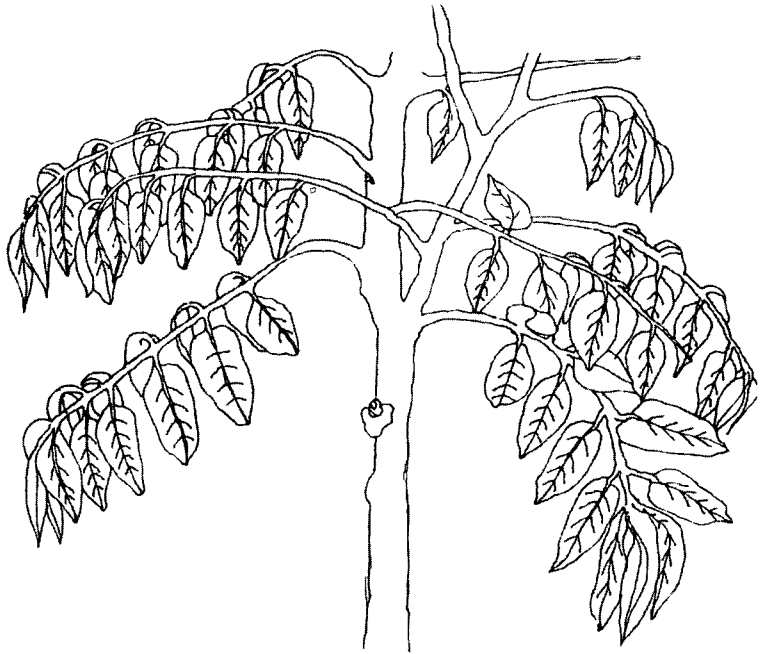

**Detalle de las hojas**

**Cedro.** (Nombre español). M. El árbol *Cedrela odorata*, cuyas hojas y ramas cortadas en pedazos pequeños sirven para teñir de **café amarillento**. Se necesita usar **mordiente**. v. Capulí. (Tejeduría). // 2. Su **madera** es usada para trabajos en **ebanistería**, Al igual que el **nogal**. v. Canoa. (Talla y escultura).

**Ceibo.** (Nombre español del árbol *Bombax ceiba* L.). M. Fibra vegetal del árbol del mismo nombre. Se la usa para rellenar colchones y para elaborar el **tunta tsentsaksha**. (Armas).

**Cemento plástico.** (Nombre español). M. Variedad de pegamento de origen sintético. v. Pegamento plástico. (Zapatería).

**Cenicero.** (Nombre español). M. Artículo que sirve para depositar la ceniza de los cigarrillos o los sobrantes de estos mismos cuando han sido fumados. Se los elabora de diferentes materiales como cuerno, metal, mármol, **barro**. v. Metal blanco. (Artesanía en cacho, alfarería).

**Ceniceros.** (Nombre español). M. Especie de arcos que constituyen la estructura de un **horno para tejas y ladrillos**. (Barro).

**Centrífuga.** (Nombre español). F. Máquina usada en **joyería** para la fabricación de piezas en serie. Consta básicamente de un brazo recto movido por un muelle de gran rendimiento. Se le da al brazo dos o tres vueltas. En otro de los brazos existe una caceroleta, que es donde se coloca el **metal fundido**. Al darle movimiento, la fuerza centrífuga hace que el metal fundido se desplace y se introduzca en el **molde**, con lo que se consigue la pieza deseada, lista para ejecutar en ella los procesos de acabado. En esta máquina se trabaja con moldes. Cfr. Vaciado a la cera perdida. (Joyería). // 2. En la elaboración de la **bomba** se utiliza una centrífuga para eliminar el exceso de **talco** y **harina de trigo**. (Artesanía en caucho).

**Centro.** (Nombre español). M. Especie de **falda** usada por la mujer campesina, en el Austro del país.

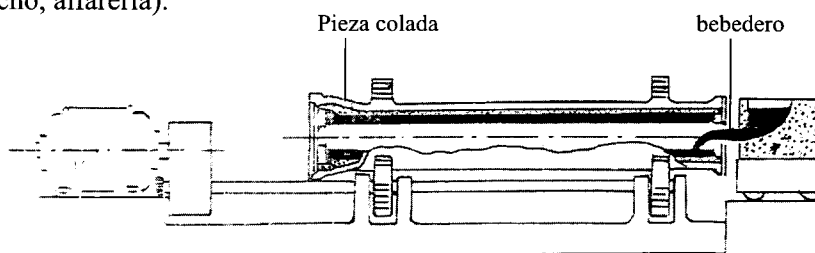

**Artesa de colada**

**Centrífuga (joyería)**

Es pieza que va debajo del **bolsicón**. v. Pollera. (Tejeduría).

**Cepillar**. (Nombre español). V. Acción de pasar la **lechada** por el interior y el exterior del **sombbrero**, lo que se hace con un **cepillo**. La finalidad de este proceso es blanquear el sombrero. (Paja toquilla).

**Cepillo**. (Nombre español). M. Instrumento usado para desbastar la **madera** mediante una **cuchilla**. Es una herramienta más pequeña que la **garlopa**. El armazón puede ser metálico o de **madera**. v. Chichina. (Carpintería). // 2. Instrumento provisto de cerdas colocadas sobre un pedazo de madera. Se lo usa en varias **prácticas artesanales**. En zapatería, para lustrar el **calzado**, luego de haberle pasado **tinta** y una ligera capa de **bacerola**. v. Cepillar. (Zapatería).

**Cera**. (Nombre español). F. Sustancia que se obtiene de la fusión de la **parafina**. Hay dos maneras de trabajar la cera: 1) se derrite la parafina en un recipiente y el líquido se lo vierte en los **moldes** de las figuras deseadas. Una vez extraídas de los moldes, se les agrega las flores de adornos, que son pintadas con **anilina**. 2) Se introduce el **pabito** en la parafina derretida. Alrededor del hilo se forma una capa de cera. Cuando se ha endurecido se vuelve a introducir tantas veces como sea necesario hasta alcanzar el espesor requerido, luego se hacen los adornos, para lo cual se utilizan moldes de **madera**. Se introducen estos en la parafina, y de inmediato, en agua fría para que se desprendan. Luego se pegan los adornos con un poco de parafina. Se usa también las designaciones de **esperma** o **vela de cera**.

Actualmente hay un mayor desarrollo de la **cerería**. Se fabrican ceras de tamaños y formas muy variados, con pedazos de frutos, con pétalos, con mezclas de colores. Todas tienen un uso ornamental. (Cerería).

**Cera de abeja de tierra**. (Nombre español). F. Sustancia elaborada por una variedad de pequeñas abejas negras, parecidas a las moscas, llamadas madres de cera o abejas de tierra, porque viven bajo tierra. De cada nido se puede extraer 3 o 4 libras de cera, que viene en forma de pequeñas bolitas, y 2 o 3 de miel. El panal se encuentra de ordinario a 2 m. de profundidad. Es una **cera** de color amarillo. Como esta cera escasea ahora se la mezcla con **esperma**, que se obtiene derritiendo la **vela de cera** que existe en el mercado.

La cera de abeja se derrite en una **olla**, con un poco de agua. Una vez derretida hay que colar el líquido, para quitarle las impurezas. Se deja enfriar esta cera limpia y se la calienta nuevamente para mezclarla con **esperma**, y luego se vierte sobre los **moldes** de **guasango**, para así obtener las formas que se desea fundir. Los moldes deben haber sido humedecidos previamente para evitar que se peguen una vez que esté terminado el diseño del objeto, luego se cubre con **arcilla** fina. A la arcilla se le agrega paja delgada o gruesa, según el tipo de molde que se va a hacer. Esta paja se la obtiene desmenuzando y cirniendo la **boñiga**.

Con este material se cubren los moldes y se los deja secar al sol o al ambiente. Luego se cocinan los moldes en el horno, los mismos que van colocados sobre una capa de boñiga. Antes de quemarlos los moldes son ahumados sobre las llamas, con la finalidad de derretir la cera y recuperarla.

Cuando los moldes están rojos en el interior del horno, simultáneamente el **metal** debe estar en estado líquido para el **vaciado**. Se sacan los moldes y se los coloca de modo que puedan recibir el metal líquido. Una vez enfriado el metal se rompen los moldes y se extrae el objeto, que pasa a ser **pulido**, limado, abrillantado.

Los **jitos** y las **sangrías** son cortados para servir en otra **fundición**. Cfr. Sekat. v. Vaciado a la cera perdida. (Metalistería).

**Cera de betún**. (Nombre español). F. Especie de resina utilizada para la elaboración de los **sombros de lana**. Es la primera cera con que las abejas untan por dentro la colmena. v. Palmo. (Batanería).

**Cerámica**. (Nombre español). F. Productos de **barro** o **arcilla**, que tienen un acabado de mayor calidad que los de la **alfarería**.

En cerámica se usan pigmentos especiales (**engobes**) y decoraciones más elaboradas. (Alfarería).

**Cerámica ceremonial**. (Nombre español). F. En la provincia de Pastaza (Sarayacu) los indígenas elaboran una cerámica especial usada exclusivamente para ciertas fiestas. Tienen figuras antropomorfas o zoomorfas. Sirven para beber chicha y tomar ciertos alimentos. La costumbre era romper estos objetos luego de la fiesta. (Alfarería).

**Cerámica de La Pila**. (Nombre español). F. En la población de La Pila (antes conocida como Chivive), provincia de Manabí, se desarrolló una variedad de **cerámica** muy llamativa, que consistía en hacer réplicas de piezas arqueológicas, que



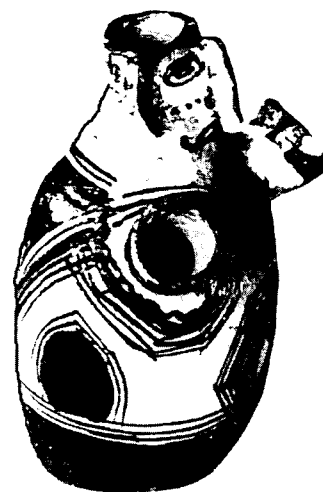
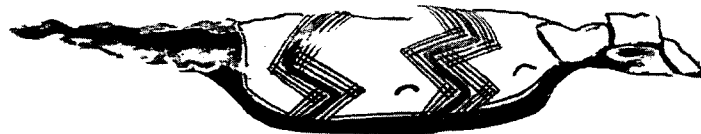

### Cerámica ceremonial

eran vendidas a los turistas como piezas verdaderas. Se trataba de figuras antropomorfas, hechas con técnicas prehispánicas. Las figuras se hacían a mano, únicamente la cara se confeccionaba con molde.

El origen de esta práctica está en que en el sector de La Pila se encontraron muchas piezas arqueológicas, y cuando estas se agotaron, los artesanos comenzaron a copiarlas para la venta. Las diferencias más notorias en el proceso de elaboración de estas piezas -llamadas **mocarros**- es que el **barro** se mezcla con arena y **caolín** en un **barril de hierro**. También el cocido de las piezas se lo hace en un horno excavado en la tierra. Se coloca la leña y se cubre con la misma tierra. Se necesita de una temperatura de 700 grados C. aproximadamente. El tiempo de cocido determina la coloración final del objeto. Luego se pule, y si es necesario, se procede a una segunda quemada, hasta conseguir el color deseado. Para obtener el color negro se las entierra con estiércol de vaca. Para el color café, se las moja con leche. Para obtener la apariencia antigua se les echa agua con lodo o agua con azúcar. Actualmente se siguen realizando réplicas; pero también otro tipo de figuras. (Alfarería).

**Cerámica shuar.** (Nombre híbrido de español y shuar. Con este término se conoce a la etnia - y a la lengua- que habita en la región suroriental del Ecuador). F. Variedad de cerámica elaborada en la zona suroriental, con la **técnica del acordelado**. Las piezas que se elaboran son: **amamuk, ichinkión, muits, natipia, pinink, yukunt**. El muits y el pinink son pintados en el exterior con **ipiaku**, mientras que el interior va pintado con **yukaipi**. El yukunt se pinta interiormente con **sekat**.

La cerámica shuar es elaborada por las mujeres (por ser «mujer» la tierra); sin embargo, hay dos piezas

que son elaboradas por hombres. Son las **ollas** en las que se prepara el veneno, como también las pequeñas ollas en las que se guarda el veneno ya preparado. v. **Kapaku nuwe, shuin nuwe, Kuiship, kumiank**.

La cerámica shuar no confecciona tapas. Cuando es necesario tapar un recipiente se usan hojas grandes de árboles como el **kachiniak**. v. **Chipia**. (Alfarería).

**Cera negra.** (Nombre español). F. Sustancia que se obtiene del trabajo de algunas abejas silvestres, propias de las regiones tropicales y subtropicales del país. Se la utiliza para encerar la **cabuya**, que luego es utilizada en el proceso llamado **enrizado del carrizo** v. **Brea, globo**. (Pirotecnia).

**Ceraturu.** (Nombre híbrido de español, *cera*, y quichua *туру* = lodo. Lodo de cera o lodo como cera). M. Especie de **arcilla** de color amarillo pálido. Es muy consistente y fácilmente moldeable. v. **Cohete**. (Pirotecnia).

**Cerbatana de mina.** (Nombre español). F. Especie de juguete fabricado por los escolares. Se la hacía de la siguiente manera: a una mina metálica de esférográfico se le quitaba la punta que sirve para escribir, con lo que se obtenía un tubo. Este se hundía unos pocos milímetros en una pepa de aguacate. Se extraía la mina y quedaba en un extremo un pequeño pedazo de pepa. Desde el otro extremo se soplabá con fuerza y salía el proyectil, disparado. v. **Bodoquera**. Cfr. **Taketak**. (Juguetería).

**Cerco.** (Nombre español). M. Pedazo de **suela** que rodea el contorno del **zapato**. (Zapatería).

**Cerería.** (Nombre español). F. v. Artesanía en cera.

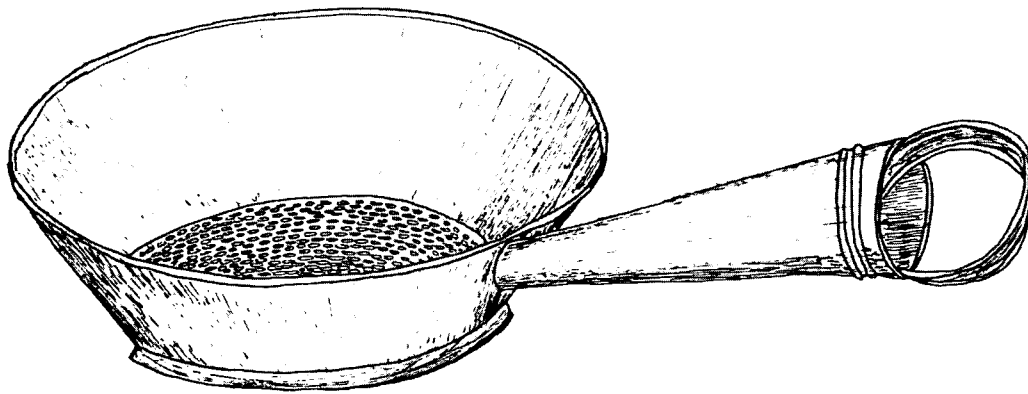

**Cernidor**

**Cernido de la tierra.** (Nombre español). M. Proceso por el cual se tamiza la tierra molida, para separar las piedras, palos y otros materiales. v. Cedazo, harnero. (Alfarería).

**Cernidor.** (Nombre español). M. Especie de **cazuela** de **hojalata**, con mango. En su fondo hay una serie de agujeros. Sirve para cernir o escurrir alimentos. Cfr. Tsatsa, achiotera. (Hojalatería).

**Cerote.** (Nombre coayquer de un árbol de fruto comestible). M. Variedad de árbol de la zona andina fría (páramo). Su **madera** es resistente y se la utiliza en la fabricación del **trompo**. (Juguetería).

**Cerradura.** (Nombre español). F. v. Chapa. (Herrería).

**Cesta.** (Nombre español). F. Recipiente de **barro** que semeja un **cesto** en miniatura. Es figura de adorno. (Alfarería).

**Cestería.** (Nombre español). F. **Práctica artesanal** que consiste en fabricar diversos objetos, utilizando como materia prima fundamental fibras, ramas, hojas, tallos. Por tanto pertenecen a la cestería, la artesanía en **tatora**, el **mimbre**, y todos los productos derivados de la **paja toquilla**, el **carrizo**, la **duda**, y otros vegetales.

La técnica usada en estos casos es el entrecruzamiento de las fibras, tallos, etc., como en una especie de **telar**. Los productos elaborados son **canastas**, **sombreros**, **esteras**, **abanicos**, **sopladores**, **petates**, **paneras**, **chalchas**, **putungas**, etc.

En la provincia de Imbabura se elaboran una especie de pequeños cestos o envases hechos con hojas de plátano rosado, secas, a las que se les da una forma cilíndrica. Las hojas van rematadas con un espino. El fondo del recipiente también está elaborado con hojas; pero de plátano seda. Estos enva-

ses especiales sirven para la maduración de los ovos, y para su posterior venta.

En la provincia de Esmeraldas -sobre todo entre la etnia cayapa - la cestería utiliza la **piquigua**, la **hoja blanca**, el **chupil** y la **rampira**.

Otras variedades vegetales que se usan son el **chicche**, el **suro**. En Cotopaxi se usa la paja de cerro llamada **puca ugsha**. En la región suroriental - etnia shuar- se usa el bejuco **kaap**, y en la parte norte, la **chambira**, para elaborar productos de cestería como el **chankín**, **pitiak**, **suku**, **pitiak uyunt**.

En la sierra hay también manifestaciones especiales de cestería con los llamados **ramos** usados en Semana Santa.

Las herramientas básicas usadas son el **cuchillo**, el **machetillo**.

**Cestería en espiral.** (Nombre español). F. Variedad de técnica para trabajar en **cestería**, que usa un armazón de varillas de hierba que forman la **urdimbre**. (Cestería).

**Cestería en marquetería.** (Nombre español). F. Variedad de técnica usada en **cestería**, y que con-

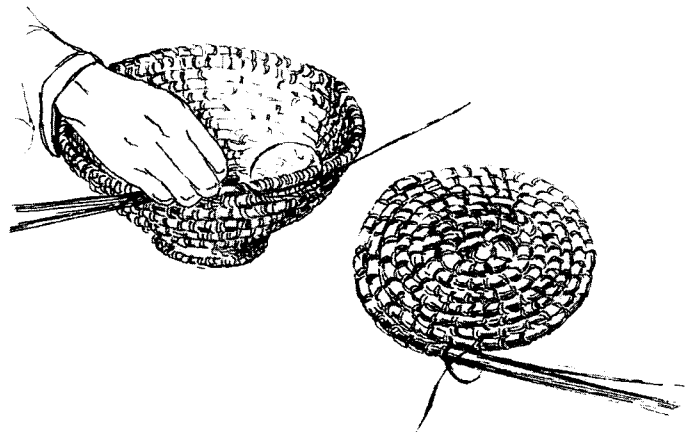

**Cestería en espiral**

siste en que las fibras de la **trama** cabalgan de modo regular sobre más de un elemento de la **urdimbre**. Esta técnica sirve para realizar combinaciones decorativas, usando muchas veces pedazos de **madera**, concha u otros materiales. (Cestería).

**Cestería en sarga gruesa.** (Nombre español). F. Variedad de la **cestería en tablero**, de la cual se diferencia porque su **urdimbre** siempre es rígida. (Cestería).

**Cestería en tablero.** (Nombre español). F. Variedad de técnica usada en el trabajo de **cestería**, que consiste en que cada elemento de la **trama** se cruza de modo regular con la **urdimbre**. De este modo no es posible diferenciar la trama de la urdimbre. (Cestería).

**Cestería entorchada.** (Nombre español). F. Variedad de técnica usada en **cestería**, que se caracteriza porque presenta dos o más elementos de **trama** que se entretajan entre sí alrededor de una **urdimbre** rígida. (Cestería).

**Cestería por torción.** (Nombre español). F. Variedad de técnica usada en **cestería**, que consiste en que algunas fibras permanecen rígidas y verticales, con lo que las que van horizontalmente se entrelazan formando la **trama del tejido**, en forma torcida, inclinada u oblicua. Puede ser también el caso de que en la trama vertical y rígida se agreguen más fibras para ir las torciendo alrededor de la trama. (Cestería).

**Cesto.** (Nombre español). M. Canasto. (Cestería).

**Chacana.** (Nombre quichua). F. Especie de parihuela en la que se transporta el **barro**. v. Teja. (Barro).

**Chaclla.** (Nombre quichua, carrizo). F. Pedazo de **carrizo** o **duda** que se usa a veces en la construcción de tarimas o en las paredes de las viviendas, y básicamente en la **cestería**. (Cestería).

**Chagra.** (Nombre quichua, *chacra* = sementera). F. Medida para adquirir grandes cantidades de **totora**. (Cestería).

**Chagrallpa.** (Nombre quichua y compuesto de *chacra* = sementera, y *allpa* = tierra. Tierra de sementera). F. Especie de tierra negra, llamada también de cultivo, con la que se fabrican **tejas** y **adobes**. (Barro).

**Chaira.** (Nombre español). F. Especie de **cuchillo** fino que los **zapateros** usan para cortar la **suela**. (Zapatería). // 2. Especie de cilindro delgado de acero que se usa para afilar los cuchillos. La usan básicamente los carniceros.

**Chalcha.** (Nombre de origen quichua, *charcha* = débil, desgreñado). F. Especie de **cesto** hecho de **duda**. Sirve como florero fino. Tiene forma redonda. En el perímetro van las hojas dobladas en forma de lazos. Recibe también la designación de **charcho**. v. Canasto chino. (Cestería).



**Chalcha**

**Chalina.** (Nombre español, de *chal*). F. Prenda de uso popular entre las mujeres campesinas. Es una pieza rectangular de **tejido** de **lana**, en diversos colores y con variados diseños. Lleva **flecós** en los extremos. Recibe también la designación de **lliclla**. v. Fachalina, rebozo. (Tejeduría).

**Chalo.** (Nombre de origen desconocido). M. En la provincia del Pastaza se conoce con esta designación a una variedad de **cesto** alargado, de **tejido** calado y hecho con **piquigua**. Recibe también el nombre de **ashanga**. (Cestería).

**Chamba.** (Nombre quichua). F. Terrón. v. Teja (Barro).

**Chambira.** (Nombre de origen desconocido). F. Nombre que se da en el oriente ecuatoriano a la palma conocida como **mocora**. Sus hojas sirven para trabajos de **cestería**. De ellas se obtiene también -luego del tratamiento respectivo- una fibra fina y resistente que es usada en cordelería, y para tejer **hamacas**, **sombreros**, **bolsos**, etc. Actualmente es difícil encontrarla. (Cestería, cordelería).

**Chambra.** (Nombre de origen francés, *chambre* (de *robe de chambre*=especie de bata. Literalmente significa ropa de cámara). F. Especie de chompita que usan los niños recién nacidos. Suele estar tejida con **hilo de algodón**. Cfr. Chompa. (Tejeduría).

**Chamburo.** (Nombre quichua de la planta *Carica digitata*). M. Variedad de diseño usado para elaborar **aretes**. (Joyería).



**Chamburo**

**Chamís.** (Nombre quichua, canasta). M. Especie de **cesto** hecho de **cáscara de duda**, por lo que es más resistente. Tiene forma rectangular y lleva agarraderas en los lados. Sirve para realizar compras. (Cestería).

**Chamiza.** (Nombre español). F. Material vegetal usado en la **primera quemada**. (Alfarería).

**Chancadora.** (Nombre híbrido de quichua *chancaca*= maíz triturado, y *-dora* = sufijo de agente, en femenino). F. Máquina movida por un motor, que sirve para triturar la roca mediante el golpe de mazos de acero. Hay también una clase de chancadora que muele la roca mediante la acción de dos grandes ruedas que giran en círculo dentro de un espacio cerrado. v. Trituración de la roca. (Metalistería).

**Chanchador.** (Nombre híbrido de quichua *chancaca* = maíz triturado, y *-dor*, sufijo de agente). M. Especie de **clavo de hierro** que sirve para formar relieves en el **cuero**. (Talabartería).

**Chanchilva.** (Nombre quichua de la planta *Cassia tomentosa*). F. Variedad de arbusto usado para **teñir** con **cochinilla**. v. Puca claro. Recibe también las designaciones de **chinchín** o **pileo**. (Tejeduría).

**Chankín.** (Nombre shuar, canasta). M. Especie de **cesto** tejido con **kaap**. Se inicia el tejido del asiento con el cruce de tres láminas, y luego se van agregando nuevas tiras de material.

Las mujeres shuar cargan el chankín a la espalda. Sirve para transportar yuca, frutas y otros productos hasta la casa.

Aunque el chankín es elaborado por los hombres (v. kaap), quienes lo usan son las mujeres, porque lo que transportan (yuca y frutas) son considerados seres femeninos. (Cestería).



**Chankín**

**Chapa.** (Nombre español). F. Pieza de **hierro** que forma la **cerradura** de las **puertas**. (Herrería).

**Chapado.** (Nombre español). M. Acción y efecto de chapar. Proceso por el cual se acopla una lámina de **oro** muy delgada a una chapa de otro **metal**. El procedimiento más usado es el de la atomización, que, mediante el calor funde el oro con el otro metal. (Joyería).

**Chapais.** (Nombre híbrido de quichua *chapay* = interjección que significa ¡Espera!, y español *-s*, morfema de plural). M. Piezas de **cuero** negro de toro, que en la provincia del Cañar sirven como **pilladores**. (Tejeduría).

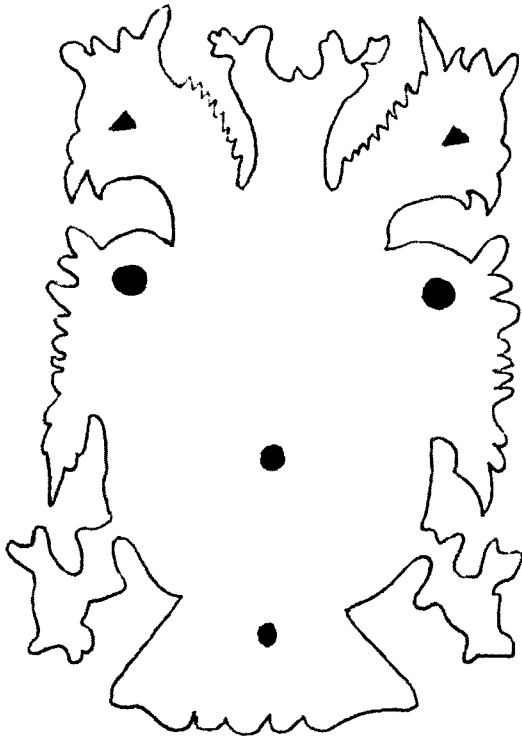

Chapa

**Chapawik.** (Nombre shuar). M. Especie de adorno para el cuello. Se lo hace con **mullos** de varios colores (generalmente rojo, azul, blanco y azul oscuro). Como cierre del adorno se usan pepas de **etse**. (Tocados y adornos).

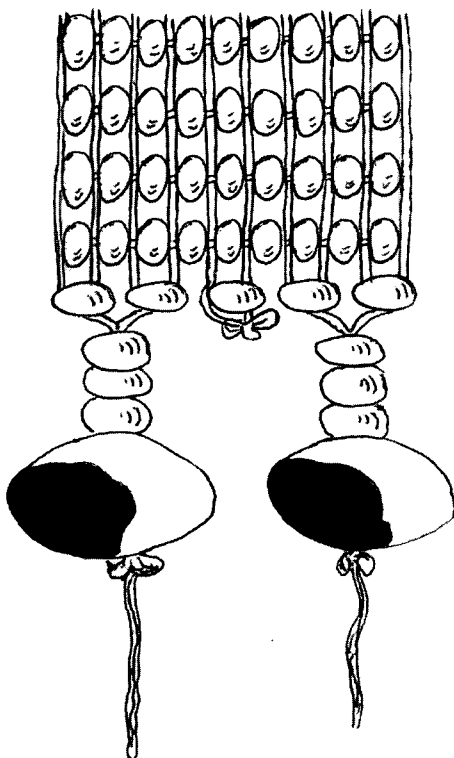

Chapawik

**Chapeche.** (Nombre de origen desconocido). F. v. Chapercha. (Tejeduría).

**Chapercha.** (Nombre de origen desconocido). F. Pieza que va amarrada al **crucero** y al **cargador** en el **telar de cintura**. Consta de una banda de **cuero** u otro material, cuyos extremos van asegurados con **hilos**. Sirve de sostén a la cintura del tejedor, y para mantener tenso el **tejido** con el peso del cuerpo. v. Taperche, chapeche, huashacara, atamba. Cfr. Cinturón de cabuya, aparina cara, kaka. (Tejeduría).

**Chapil.** (Nombre de origen desconocido). M. Variedad de palmera de la provincia de Esmeraldas, con cuyas hojas se hacen trabajos de **cestería**. (Cestería).

**Chaqui quiro.** (Nombre quichua y compuesto de *chaqui* = pie, y *quiru* = diente. Diente de pie o diente clavado- en el suelo-) M. Piezas (son dos) verticales clavadas en el suelo, generalmente. Esta denominación se la usa en el centro y Norte del país, y corresponde a las **tagtas inmóviles**. (Tejeduría).

**Chaquirá.** (Nombre de origen americano). F. v. Canutillo. (Bordado).

**Chaquisarona.** (Nombre quichua y compuesto de *chaqui* = pie, y *saruna* = pisar. Pisar con el pie). F. Especie de pedal usado en el **telar de pie**. Sirve para apretar el **tejido**. v. Maceta. (Tejeduría).

**Charango.** (Nombre español). M. Pequeño instrumento de cuerda (**cordófono**) de procedencia boliviana. Tiene cinco pares de cuerdas, mástil de **madera** y caja de resonancia hecha con el caparazón de un **armadillo**, o también de madera. (Instrumentos musicales).

**Charcho.** (Nombre quichua, *charcha* = débil, desgreñado). M. v. Chalcha. (Cestería).

**Charlenaje.** (Nombre español, por charnelaje, de *charnela*, bisagra, herraje). M. Accesorios usados en la confección de las **monturas**. Son las piezas que sostienen los **estribos** y la **gurupera**. (Tala-bartería).

**Charol.** (Nombre español). M. **Barniz** muy lustroso y permanente que se adhiere muy bien a la superficie donde se aplica. Se elabora con alcohol, alcanfor, **goma** y **laca**. (Talla y escultura, tala-bartería). // 2. Especie de bandeja que puede ser de

**madera** u otros materiales. (Talla y escultura). // 3. Variedad de **cuero** que tiene barniz de charol. (Zapatería).

**Charolado.** (Nombre español). M. Acción y efecto de cubrir con **charol** un objeto de **madera** o **cuero**. (Talla y escultura).

**Chasqueadora.** (Nombre español derivado de la onomatopeya *chasc*, del ruido del viento al agitar el papel). F. Especie de **cometa** de formas diversas, y que lleva en el perímetro bandas de **papel** recortado como **flecós**. Estas bandas, al ser movidas por el viento, producen un ruido especial. (Artesanía en papel).

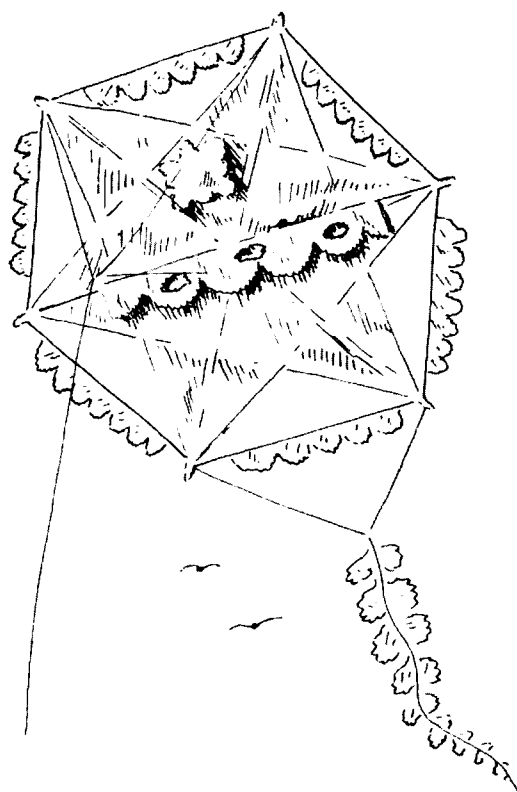

**Chasqueadora**

**Chatarra.** (Nombre español). F. Todo **metal** viejo y de desecho, principalmente el **hierro**. (Artesanía en chatarra).

**Chato.** (Nombre de origen desconocido). M. Especie de pez marino pequeño, usado como carnada en la pesca con **espinel** o **calandra**. (Trampas y artes de pesca).

**Chauchera.** (Nombre híbrido de quichua *chaucha* = verde, fácil, lo mejor; variedad de papa de color amarillo, que se cuece en poco tiempo; y español *-era*, sufijo de derivación). F. Monedero.

Chaucheras y **cigarreras** se fabricaban en grandes cantidades para la exportación durante la segunda guerra mundial (1939-1945). Hoy, por la adopción de la moneda norteamericana en nuestro país, han vuelto a aparecer las chaucheras, puesto que ya circula la moneda metálica. (Pequeña peletería).

**Chaulacuro.** (Nombre quichua y compuesto de *challua* = pescado, y *curu* = gusano. Gusano del pescado). M. Diseño usado como ornamentación de la **macana**. (Tejeduría).

**Chauto chaqui.** (Nombre quichua y compuesto de *chautu* = llamino, y *chaqui* = pie. Pie de llamino). M. Especie de adorno usado en la confección de la **shigra**. v. Shuyo. (Tejeduría).

**Chaya.** (Nombre quichua, *shaya* = el estambre de una tela o tejido). F. Fibra larga de **tatora**, usada como **urdimbre**. (Cestería).

**Chayo.** (Nombre de origen desconocido). M. Artificio de pesca muy parecido a una red para cazar mariposas; pero de mayor tamaño. Suele ser usada cuando aparecen bancos de peces. (Trampas y artes de pesca).

**Chiado.** (Nombre de origen desconocido, quizá derivado de Chao, un valle en la costa peruana, por creerse que proviene de esta zona). M. Variedad silvestre de **algodón**, de color pardo. Es el *Gossypium barbadense*. (Tejeduría).

**Chiangrapi.** (Nombre shuar). M. Especie de árbol de corteza negra, que sirve para **teñir** el **hilo**. (Tejeduría shuar).

**Chicche.** (Nombre quichua, *chicchi* = gris, rubio; granizo fino). M. Variedad de **tatora** fina (v. Zhullín), que se siembra bajo el agua, y demora en crecer, de cuatro a seis meses. Se lo arranca con la mano.

Con el chicche se tejen diferentes recipientes como tazas de hasta 30 cm. de diámetro. Estas tazas sirven básicamente como medida para la venta de granos. Es una **práctica artesanal** que se desarrolla en la provincia del Cotopaxi. (Cestería).

**Chichina.** (Nombre de origen desconocido). F. Especie de **cepillo** de **carpintero**, con un extremo metálico, que cava, y otro que limpia. El conjunto va sostenido de un asa de **madera**. Sirve para elaborar las **cucharas de palo**. (Carpintería).

**Chicho.** (Nombre de origen desconocido). M. Variedad de **madera** que sirve para fabricar los **lambos**. (Tejeduría).

**Chihuahua.** (Nombre de origen mejicano. «Los floreanos apellidaron chihuahuas a los revolucionarios costeños porque el Dr. Vicente Rocafuerte, jefe supremo de la revolución, antes de venir a Ecuador, había desempeñado en México, entre otros cargos honoríficos, el de gobernador del estado de Chihuahua. Los floreanos quiteños, y de otras poblaciones, aludían a unos muñecos con rabo que los coheteros preparaban para los fuegos artificiales que se verificaban en las fiestas» (Coba Robalino: 1929;304). M. Especie de armazón de **carrizo** en forma de persona o animal. Va forrado con **papel**, y contiene varios artefactos pirotécnicos interconectados mediante una **mecha**. Un chihuahua lleva generalmente, **soplones** y **voladores**. Una persona se introduce en la estructura y corre con ella, como sucede con la **vaca loca**. v. Figuras. (Pirotecnia).

**Chilca.** (Nombre quichua). F. La planta *Bacharis hamdatencis* H.B.K., cuyas hojas y ramas cortadas en pedazos pequeños sirven para **teñir** de color **amarillo verdoso**. Se necesita usar **mordiente**. v. Eucalipto. (Tejeduría).

**Chilchil.** (Nombre quichua). M. La designación en el Austro del país para la planta conocida como **zorro quihua**, zhalizho (en lengua cañari), hierba del zorro y ásnag yuyo (hierba hedionda). A veces es usada también como condimento. (Tejeduría).

**Chillpir.** (Nombre híbrido de quichua *chilpina* = partir, y español *-ir*, sufijo de infinitivo). V. El proceso de **partición de la paja**, en algunas comunidades campesinas de la provincia del Azuay. (Paja toquilla).

**Chilpe.** (Nombre quichua, cuerda para atar). M. Especie de fibras obtenidas de los tallos del banana, y que son usadas para atar los hilos en la técnica del **ikat**. Este término es usado en el Norte del país. Cfr. Cabuya ñahui. (Tejeduría).

**Chimbuí.** (Nombre shuar). M. Asiento de los dueños de casa. Es una especie de **taburete** redondo y bajo. (Carpintería).

**Chimbusa.** (Nombre de origen desconocido). F. Variedad de árbol de la provincia de Esmeraldas, cuya **madera** es usada para fabricar **canoas**. (Carpintería).



**Chilca**

**Detalle de las hojas**



**Chinchín**



**Detalle de las hojas, las flores y las vainas**

**Chinche.** (Nombre español). M. Especie de **clavo** pequeño y de cabeza plana. v. Cajas para dulce. (Carpintería).

**Chinchín.** (Nombre quichua). M. El arbusto *Cassia tomentosa*, cuyas hojas, ramas y vainas cortadas en pedazos pequeños sirven para **teñir** de **amarillo**. Se necesita usar **mordiente**. Recibe también la designación de **pileo**. v. Náchag, aliso, retama. (Tejeduría)

**Chinchip.** (Nombre shuar). M. Especie de **bejuco** usado para amarrar la trampa de peces llamada **wáshim**, **chinia** y otros artefactos. (Trampas y artes de pesca).

**Chinesco.** (Nombre español). M. Especie de juguete para entretener a los niños pequeños. Se lo hace de **paja toquilla**, de varios colores. En su interior se coloca un cascabel, que, al ser agitado, suena. (Paja toquilla).

**Chinga.** (Nombre quichua). F. Porción amarrada de **tatora**, que se extrae hacia la orilla luego del corte. v. Huango. (Cestería).

**Chingo.** (Nombre quichua, *chincu* = pequeño). M. Especie de **cántaro** de boca muy angosta. (Alfarería).

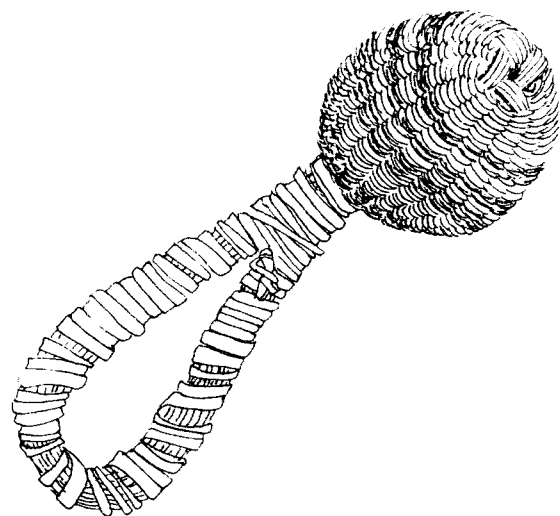

**Chinesco**

**Chinia.** (Nombre shuar, trampa). M. Especie de **trampa** que se construye para atrapar animales que frecuentan un mismo camino. Se levantan dos paredes paralelas a orillas del camino, con una distancia de 20 cm. y con una altura de 70 cm. La distancia entre tronco y tronco es de 1 cm. El largo total de la trampa alcanza de 2 a 3 m.

Hechas las paredes se coloca un tronco pesado, que debe cubrir la trampa. Las tiras de las paredes se amarran para que queden firmes. En las extremidades de la trampa se colocan dos horquetas, que deben ser 30 cm. más altas. Sobre ellas va un palo a lo largo.





Chinia

En la parte exterior de la trampa se coloca un arco hecho de un palo cuyos extremos van enterrados. Lleva una estaca provisional al centro. Con el **chinchip** se amarran las extremidades del tronco y se lo levanta hasta la altura de las paredes. La parte central del **bejuco** chinchip debe formar una argolla, y por ella pasa un palito vertical, que se apoya en el arco hundido en la tierra. La trampa debe ser tapada y escondida con hojas. Finalmente se amarra el gatillo, que es un palito que cruza el ancho de la trampa, y el extremo que sale al exterior va sostenido con un palito colocado en la argolla del chinchip. Cuando el animal toca el palito del gatillo, cae el tronco, y lo aplasta. (Trampas y artes de pesca).

**Chinkium.** (Nombre shuar). M. Variedad de adorno que se hace en artículos en los cuales entra el **tejido**, como el **aremu**. v. Peine de pindo. (Tocados y adornos).

**Chipia.** (Nombre shuar). M. Especie de piedrita con la que se graban los adornos en la **cerámica shuar**. v. Coín. (Alfarería).

**Chiquigua.** (Nombre al parecer híbrido de pansaleo *chi* = agua, río, y quichua *quihua* = hierba. Hierba de agua). F. Palo que sirve para mantener constante la dimensión deseada en el ancho del **tejido**. Es término usado en la costa. Recibe también la designación de **templén**. Al parecer la chiquigua es el mismo **jaile**. Cfr. Piquigua. (Tejeduría).

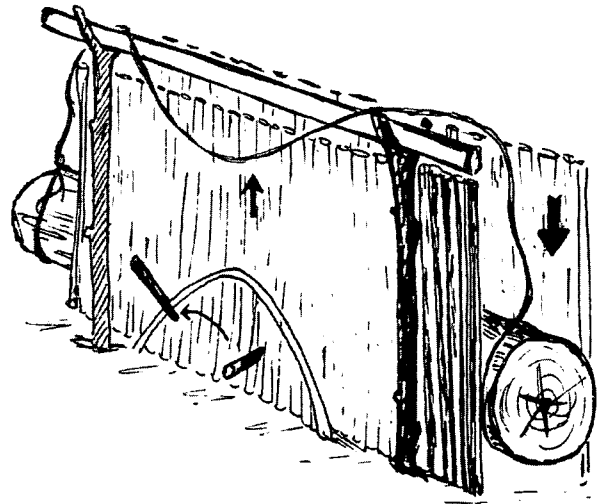

**Chirimía.** (Nombre español). F. Instrumento musical (**aerófono**) semejante a un oboe. Se la confecciona con **madera de cerro**. Tiene forma cónica y en su parte superior se conecta con un segmento metálico, en cuya parte interior se ha soldado una moneda agujereada. Tiene seis agujeros para entonar y uno que queda libre. El sonido que produce es fuerte y áspero, parecido al de una trompeta. Recibe también la designación de **dulzaina**. (Instrumentos musicales).

**Chispeado.** (Nombre español, de chispa). M. Otra designación para el **sombrero** llamado **perdiz**. Chispeado porque las hebras negras y blancas se parecen a chispas. (Paja toquilla). // 2. v. Estrellado. (Metalistería).

**Chivia.** (Nombre shuar del ave conocida como trompetero). M. Ave con cuyos huesos se puede elaborar el **tayu ukunch**. (Tocados y adornos).

**Chocoto.** (Nombre quichua, *chucutu*). M. Designación quichua del **barro**. (Alfarería).

**Chogllacuro.** (Nombre quichua y compuesto de *chuglla* = mazorca tierna de maíz, y *curu* = gusano). M. Variedad de diseño usado en el **tejido** de la **macana**. (Tejeduría).

**Chompa.** (Nombre español). F. Pieza de la indumentaria, que cubre los brazos y el tronco. Se teje

con **hilos** de diversos orígenes, **lana** o fibras sintéticas. Se elaboran con **palillos** y **agujetas**. v. Suéter. (Tejeduría).

**Chonta.** (Nombre quichua *chunta* = el árbol *Guillielma speciosa Mart.*) F. **Madera** muy dura que se usa en diferentes **prácticas artesanales**, como para construir las **calluas**. (Tejeduría).

**Chontaduro.** (Nombre quichua y compuesto de *chunta* = el árbol *Guillielma speciosa Mart.*, y *ruru* = huevo. El chontarruro es el fruto de forma ovoide de la chonta. A veces se pronuncia chontaduro). M. Fruto que sirve como carnada en la pesca con el **corral** o el **cotoco**. (Trampas y artes de pesca).

**Chu.** (Nombre shuar). M. Variedad de mono grande, de color pardo, con cuyo fémur se hace el **wajía**. (Instrumentos musicales).

**Chuchi pingullo.** (Nombre quichua y compuesto de *chuchi* = pollo, y *pingullu*. Vid.). M. Instrumento musical (**aerófono**) de pequeñas dimensiones. Está hecho de una canilla de cóndor. Es una pieza de mucho valor económico. Cfr. Mama pingullo, caja de carnaval. (Instrumentos musicales).

**Chuchuke.** (Nombre shuar). M. Variedad de palmera con la cual se construye la bodoquera. v. Uum. (Armas).

**Chuctuna.** (Nombre quichua, quizá de *chucutu* = barro). F. Especie de **olla de barro** que sirve para preparar la **lejía** que se usa como **mordiente**. Esta olla posee un agujero en la base para que pase el agua filtrada hacia una olla de mayor tamaño, llamada **olla del baño**. (Tejeduría).

**Chucubo.** (Nombre de origen desconocido). M. Especie de **alforja** pequeña que va sobre la **montura**. (Talabartería).

**Chuglli.** (Nombre cañari, renacuajo). M. Diseño usado como ornamentación de la **macana**. (Tejeduría).

**Chulco.** (Nombre quichua de la planta *Oxalis elegans*, llamada también vinagrillo o caña de ratón). M. Pequeña planta cuyos tallos contienen jugo ácido, por lo que sirve como **mordiente**. (Tejeduría).

**Chulla.** (Nombre quichua: solo, impar). F. Variedad de **sombrero** tejido con una sola paja. v. Tafetán, ligamento. (Paja toquilla). // 2. Cantidad de hilos aprisionados por la **cuenda**, en la técnica del **ikat**. v. Par. (Tejeduría).

**Chullar.** (Nombre híbrido de quichua *chulla* = solo, impar, y español - *ar*, sufijo de infinitivo. Podría traducirse como «imparear»). V. Acción de distribuir los hilos en el **banco de urdir**, de modo que no se mezclen los colores como para formar franjas. (Tejeduría).

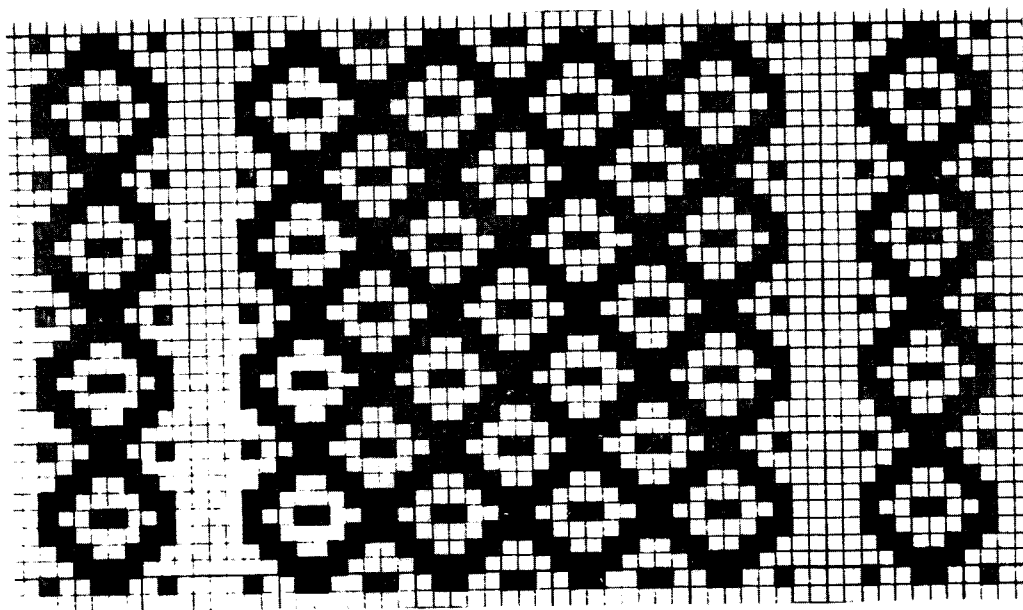

Chumbi labrado

**Chumbi labrado.** (Nombre híbrido de quichua *chumbi* = faja, y español). M. Especie de **faja** que tiene un solo motivo ornamental formado por una serie de rombos unidos por sus vértices. Se la usa en la provincia del Chimborazo. Cfr. Bollo dulce. (Tejeduría).

**Churear.** (Nombre híbrido de quichua *churu* = caracol, y español *-ear*, sufijo de infinitivo). V. Otra designación para el proceso de **llaberear**. Recibe esta designación porque se usa un caracol o churo. (Alfarería).

**Churillo.** (Nombre híbrido de quichua *churu* = caracol, y español *-illo*, sufijo de diminutivo. Caracolillo). M. Variedad de adorno para las figuras de **masapán**. Se elabora un cordoncillo delgado y con la ayuda de una **aguja** se lo va colocando sobre la figura. (Masapán).



Churillo

**Churo.** (Nombre quichua, *churu* = caracol). M. Diseño usado en la elaboración de la **macana**. (Tejeduría).



Churo

**Churuco.** (Nombre quichua, *churuco* = caracol). M. Técnica de **tejido** del **sombrero de paja toquilla** llamado **quingos**. (Paja toquilla).

**Churumbel.** (Nombre español, por churumbela, instrumento musical de viento semejante a la chirimía). M. Designación que se aplica a los **fuelles** del **soplete**. (Joyería).

**Chusque.** (Nombre de origen desconocido. Es colombianismo. ). M. v. Suro. (Cestería).

**Cianurización.** (Nombre español). F. Procedimiento para la **extracción del oro**. Se usa una solución de **cianuro** de potasio, que disuelve el oro, que luego será recuperado por otros métodos. v. Trituración de la roca. (Metalistería).

**Cianuro.** (Nombre español). M. Sustancia química muy venenosa. Es la sal del ácido cianhídrico. v. Cianurización, dorado, plateado. (Joyería, metalistería).

**Cianuro de potasio.** (Nombre español). M. Sustancia química usada para los procesos de **plateado** y **dorado**. v. Cianuro. (Joyería).

**Cierre.** (Nombre español). M. Cremallera, pieza metálica o de plástico de uso extendido en la vestimenta, **carteras**, **bolsos** y otros objetos. (Corte y confección, marroquinería).

**Cigarrera.** (Nombre español). F. Estuche de **cuero**, acondicionado para guardar cigarrillos. La fabricación de cigarreras tuvo en Cotacachi (provincia de Imbabura) una época de enorme auge durante la segunda guerra mundial (1939-1945). Este producto era exportado para enviarlo a los frentes de batalla. Terminada la guerra este tipo de objeto decayó totalmente. v. Chauchera. (Pequeña peletería).

**Cimbra.** (Nombre español). F. Especie de **cuchillo** muy fino, construido de una lata. Sirve para recortar las pajas pequeñas de los **sombreros**. v. Despeluzado. (Paja toquilla).

**Cinzel.** (Nombre español). M. Herramienta de boca de acero y doble bisel, que sirve para labrar, a golpes, la piedra, **madera** y algunos **metales**. (Hertería).

**Cinzelado.** (Nombre español). M. Proceso por el cual se obtiene un relieve sobre una lámina de **metal**. En el cinzelado se labra la cara anterior de la joya. v. Repujado, grabado. (Joyería).

**Cincha.** (Nombre español). F. Especie de **correa** de **cuero** que, pasando por debajo de la panza de la caballería, sostiene la **montura**. v. Accesorios. (Tallabartería). // 2. Especie de correa de cuero que sirve para **calzar** el **sombrero** en la **horma**. La finalidad de usarla es para evitar que el sombrero se desfigure mientras se lo teje, lo plancha, macetea, etc. Recibe también las designaciones de correa o cinchón. (Paja toquilla). // 3. Otra designación para el **zuncho**. (Cestería).

**Cincho.** (Nombre español). M. Otra designación para el **zuncho**. (Cestería).

**Cinta cacha.** (Nombre híbrido de español y un elemento de origen preincásico. Cacha es una parroquia del cantón Riobamba, provincia del Chimborazo. En este sitio se tejen cintas y **fajas**). F. Especie de **cinta de pelo**, hecha con hilos de color **rojo**, y los hilos suplementarios, **blancos**. (Tejeduría).

**Cinta challua.** (Nombre híbrido de español y quichua *challua* = pescado). F. Especie de **cinta de pelo** de tres colores: rosado, amarillo y verde. (Tejeduría).

**Cinta coquiado.** (Nombre español; pero con influjo quichua en el cierre vocálico de la *i* por *e*, y en la falta de concordancia en el género). F. Especie de **cinta de pelo**, adornada con rombos llamados **cocos**. Cfr. Cocoponcho, cinta labrado. (Tejeduría).

**Cinta Cuenca cuzco.** (Nombre híbrido de español (Cuenca, en alusión a la ciudad, que es capital de la provincia del Azuay) y quichua v. Cuzco cinta). F. Especie de **cinta de pelo** multicolor y con adornos en forma de rombos rodeados de dos listas onduladas que van a lo largo de todo el **tejido**. v. Cinta coquiado. (Tejeduría).

**Cinta de pelo.** (Nombre español). F. Especie de **tejido** en forma de cinta, que sirve para que las mujeres de la provincia del Chimborazo envuelvan sus cabellos en largas tiras. El tejido de las cintas de pelo es parte del aprendizaje del tejido de la **faja**. v. Cinta cacha, cinta challua, cinta coquiado, cinta Cuenca cuzco, cinta tablilla, cinta esterada, cinta llana, cuzco cinta. (Tejeduría).

**Cinta esterada.** (Nombre español). F. Especie de **cinta de pelo** decorada de igual manera que la **faja esterada**. (Tejeduría).

**Cinta labrado.** (Nombre español, aunque hay influjo quichua en la falta de concordancia del género). F. Otra designación para la **cinta coquiado**. (Tejeduría).

**Cinta llana.** (Nombre español). F. Especie de **cinta de pelo**, la más sencilla de todas las que se tejen en la provincia del Chimborazo. Es de un solo color y su única decoración son dos angostas franjas

laterales de colores que contrastan con el fondo. (Tejeduría).

**Cinta métrica.** (Nombre español). F. Especie de cinta de material plástico, graduada con centímetros, decímetros y pulgadas. Sirve para tomar medidas en el **corte y confección** y en otras **prácticas artesanales**. Tiene la longitud de 1,50 m.

**Cinta tablilla.** (Nombre español). F. Especie de **cinta de pelo**, cuyo adorno está formado por una sucesión de barras angostas. (Tejeduría).

**Cintillo.** (Nombre español). M. Cinta delgada de tela que se coloca en la **copa del sombrero**, en la parte en que se une con la **falda**. v. Empaque del sombrero. (Paja toquilla).

**Cintura.** (Nombre español). F. Medida del contorno de la cintura, para confeccionar **pantalones** y **sacos**. (Corte y confección).

**Cinturón.** (Nombre español). M. Cinta de **cuero** o de otro material, que sirve para sostener los **pantalones** asegurados en la cintura. Se cierra mediante una **hebilla**. v. Correa, tagua. (Marroquinería).

**Cinturón de cabuya.** (Nombre español). M. Especie de **cinturón** elaborado con **hilo de cabuya**. Es la designación que en el centro y Norte del país se da a la **chapercha**. (Tejeduría).

**Ciprés.** (Nombre español). M. El árbol *Cupressus labillardieri*, con cuya **madera** se pueden construir **instrumentos musicales**. v. Cordófono.

**Cisal.** (Nombre de origen desconocido). M. Variedad de **cabuya** que se desarrolla en la región costera del país, provincia de Manabí. (Tejeduría).

**Cizalla.** (Nombre español). F. Herramienta semejante a unas **tijeras** grandes, que, por presión corta el **hierro**, en frío. (Herrería, mecánica industrial).

**Clasificación del sombrero.** (Nombre español). F. Proceso por el cual se seleccionan los **sombreros**, de acuerdo con el color, el tamaño, la clase de la fibra, etc. v. Sombrero de paja toquilla. (Paja toquilla).

**Clavada de tacos.** (Nombre español). F. Proceso en el cual se fijan los **tacos** en el **zapato**. Para

hacerlo se usa la máquina llamada **clavadora de tacos**. v. *Infra*. (Zapatería).

**Clavadora de tacos**. (Nombre español). F. Máquina parecida a una prensa manual de tornillo, que sirve para clavar los **tacos** en los **zapatos**. El uso de esta máquina da mayor resistencia al producto. (Zapatería).

**Clavel**. (Nombre español). M. Diseño en forma de planta, que se usa como ornamentación de la **macana**. (Tejeduría).

**Claveles**. (Nombre español). M. Variedad de adorno de las figuras de **masapán**. Una vez realizado el **cortado** (cilindro largo, aplanado y cortado en puntas), se lo enrolla y dobla cada centímetro, de izquierda a derecha, con lo que se obtienen los pliegues que darán la forma del clavel. (Masapán).

**Clavo**. (Nombre español). M. Barrita pequeña de acero o **hierro**, que sirve para fijar dos piezas o partes. Los hay de diferentes tamaños, y se los mide por pulgadas. Se los usa en **carpintería** y otras **prácticas artesanales**. Cfr. *mangle*. (Carpintería).

**Clavo tipo colonial**. (Nombre español). M. Especie de **clavo** grueso y grande fabricado en **hierro**. La finalidad de estos clavos es dar una apariencia antigua -llamada colonial- a obras nuevas. (Herrería).

**Clorato**. (Nombre español). M. Sustancia química (se trata de la sal de ácido clórico) usada en la elaboración de artefactos pirotécnicos, como el llamado **silbador**. v. *Pólvora*. (Pirotecnia).

**Clorato de barita**. (Nombre español). M. Sustancia química (Ba ClO<sub>3</sub>) utilizada en la elaboración de la luz verde. La barita es el óxido de bario. v. *Luces*. (Pirotecnia).

**Clorato de potasa**. (Nombre español). M. Sustancia química usada en la elaboración de las **luces** de colores. (Pirotecnia).

**Clóset**. (Nombre de origen inglés). M. Especie de armario de **madera** empotrado en la pared. (Carpintería).

**Cobija**. (Nombre español). F. Pieza tejida con **lana**, y que sirve para proporcionar abrigo en la cama. A la cobija se la hace en dos partes -llamadas **callos**- al igual que los ponchos. Esto debido a

la dimensión del telar, que no permite tejerla como una sola pieza. (Tejeduría).

**Cobija amarrada**. (Nombre español). F. Variedad de **cobija** teñida con la técnica del **ikat**. Se las produce en las provincias del Azuay y Carchi. En esta última se las elabora en el llamado **telar vertical** o **telar de mujer**. La materia prima usada es la **lana**. (Tejeduría).

**Cobre**. (Nombre español). M. **Metal** (su símbolo es Cu, de *cuprum*, antiguo nombre de la isla de Chipre) de mucho uso en la industria. Es de color rojizo, y excelente conductor de la electricidad. En *joyería* se lo usa en **aleación** para bajar los **quilates** de otros metales, con el fin de dar la suficiente dureza a las **joyas**. Su punto de fusión es 1083 grados C. y su número atómico, 29. Mezclado con **estaño** da el **bronce**. (Joyería, metalistería).

**Coca**. (Nombre quichua, de *cucana*=retener, guardar). M. Especie de palo o **carrizo** de forma cilíndrica, de unos 8 cm. de longitud, donde va el hilo de la **illahuada**. (Tejeduría).

**Cochada**. (Nombre español). F. Estado del **barro** ya desmenuzado y batido, listo para que los artesanos trabajen las **tejas** y **ladrillos**. (Barro).

**Coche de madera**. (Nombre español). M. Juguete elaborado con tablas de dimensión variable -pueden alcanzar desde 1 m. hasta 1,50 m. - Las ruedas pueden ser de **madera** o metálicas (con rulimanes). En la parte delantera va la «dirección», que consiste en una tabla colocada debajo y sujeta con un perno, que le sirve de eje. Adosada a la tabla de la dirección va otra tabla, hacia atrás, la misma que puede estar atada con una soga. Al tirar esta de un lado o de otro, cambia la dirección del vehículo. También se suele usar la «barra de la dirección» sola, moviéndola con los pies. En este caso la barra debe ser larga como para dejar espacio a los pies. En un coche de madera pueden ir una o más personas, el chofer y un pasajero, este último sirve también para empujar.

Estos coches son usados tanto para el juego como para el transporte de carga. Reciben también las designaciones de **carro de madera** o carro de palo. (Juguetería).

**Cochinilla**. (Nombre español). F. El pequeño insecto *Coccus cacti*, que vive sobre una variedad de cacto, el *Nopalea cochenillifera*. Es un insecto originario de México. Para **teñir** se recolectan

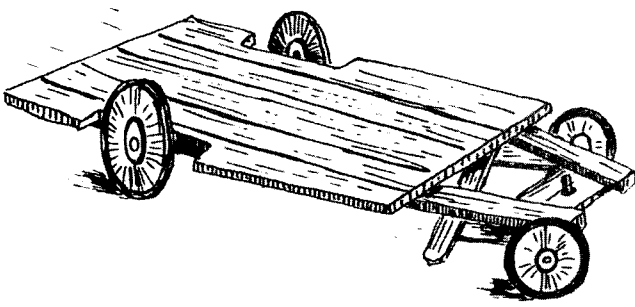

**Coche de madera**

únicamente las hembras fecundadas. La cochinilla mide aproximadamente 2 mm. de largo. Su cuerpo es de color rojo y de forma ovalada. Después de la fecundación se hincha considerablemente. La recolección se hace antes de que los huevos alcancen su completo desarrollo. Se las recoge utilizando una varita delgada de **sígsig**, enrollando la pelusa que cubre a los insectos.

Lo recolectado se coloca sobre un recipiente de **madera** y se lo aplasta con una piedra, hasta que se forma una pasta, la cual se moldea dándole la forma de un pan. Se deja secar sobre hojas de plantas. Luego de que se han secado se guarda un buen tiempo (de seis meses a un año) antes de usarla.

Con la cochinilla se tiñe de color **morado**. Se consiguen también variaciones del **rojo**, como **maquipuca**, **poroto puca**, **puca claro**.

Antes de teñir con cochinilla hay que lavar el **tejido** con el zumo obtenido de machacar las hojas de la **cabuya** blanca, llamada **alanga**, para eliminar toda la grasa.

El proceso de teñido es el siguiente: En una olla grande se hierve agua en cantidad suficiente como para cubrir el tejido. Se agregan hojas de **pumamaqui**, y se mantiene la ebullición por 10 minutos. Se retiran las hojas y se saca el tejido momentáneamente. En un recipiente aparte, y con la misma agua del baño se diluyen dos «panes» de cochinilla. Esta disolución se pone en el baño, se añade el jugo de varios **limones**, y se pone la tela para **teñir**. v. Rojo, chanchilva. (Tejeduría).

**Cocinado de la paja.** (Nombre español). M. Proceso por el cual los tallos de la **paja toquilla** se cuecen. Para hacerlo se usan grandes **ollas de barro** llenas de agua, sin ningún aditamento. Se deja hervir durante 20 o 25 minutos. (Paja toquilla).

**Cocinar.** (Nombre español). V. v. Peinar. (Barro).



**Cocinado de la paja**

**Cocoponcho.** (Nombre español). M. Coco significa rombo, en el español de las provincias centrales del país. Variedad de **poncho teñido** con la técnica del **ikat**. Se lo teje con **lana**. Sus colores son rojo o azul, mientras que las franjas del ikat son negras con blanco, enmarcadas por angostas franjas de varios colores. Se lo elabora en la provincia del Chimborazo. Cfr. Bollo dulce. (Tejeduría).

**Cogollo.** (Nombre español). M. La hoja y parte del tallo -ya cortados- de la **paja toquilla**. (Paja toquilla).

**Cohete.** (Nombre español). M. Artefacto explosivo formado por dos partes: la **armellana** y el cohete impulsor. «La armellana es un pedazo de **carrizo** (7 cm.) de un diámetro mayor que el cohete impulsor, solo los extremos del carrizo van **entorchados** con **hilo de cabuya** encerada. Se tapa un extremo con **pasta de pólvora** para producir el contacto con el cohete impulsor. Posteriormente se coloca la pólvora altamente explosiva, sin comprimirla y con la ayuda del fierro **tapador**, se forma una tapa de **ceraturo**, sellando de esta forma esta primera parte del cohete.

El cohete impulsor: se corta un pedazo de carrizo (7 cm.) y se refuerza completamente con la cabuya encerada, lo que el artesano denomina **enrizado** (entorchado); la parte inferior se refuerza con una capa de ceraturo, luego se rellena el cartucho introduciendo la **puntilla** con la **maceta**; con el fierro taqueador se comprime la pólvora en el carrizo y al retirar la puntilla queda formado el agujero, donde posteriormente se introduce la **mecha**. Finalmente la parte superior del cohete impulsor es sellada con pasta de pólvora.

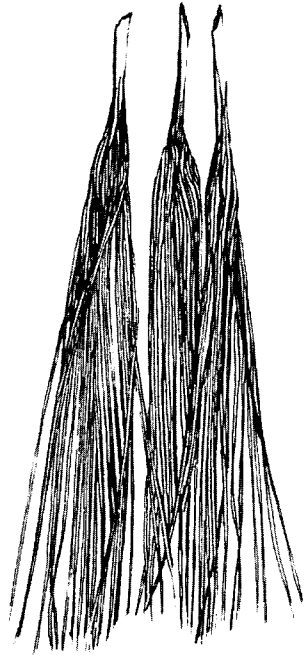

**Cogollos**

Como fase última, estos dos elementos son envueltos en **papel periódico**, lo que luego se sujeta a un

carrizo de 85 cm. de largo» Galindo;1989;23). V. Fierros, puntal. (Pirotecnia).

**Cohete de flores.** (Nombre español). M. Artefacto pirotécnico formado por un cartucho de **cartulina** (para hacerlo se usa un molde de **madera**) de 16 cm. En la parte inferior se introduce una bolsa de **pólvora** con un pedazo de **mecha**. Luego se agrega un tapón de papel periódico para evitar que se queme el **papel** de seda ya picado (las flores) que va en la parte superior. Finalmente se tapa el cartucho con una cubierta de papel de seda. Todo el artefacto va unido a un **carrizo** de 50 cm. aproximadamente. (Pirotecnia).

**Cohete de luz.** (Nombre español). M. Artefacto pirotécnico compuesto de un **cohete impulsor** y varias bombas de colores. Se lo elabora de la siguiente manera: se envuelve el cohete impulsor en **papel periódico**, se agregan las bombas de colores. Todo lo cual se sujeta a un **carrizo** de 85 cm. mediante un **hilo encerado**. Este cohete puede llevar tres o cuatro bombas de colores de tonos diferentes. Al explotar, el cohete produce verdaderas

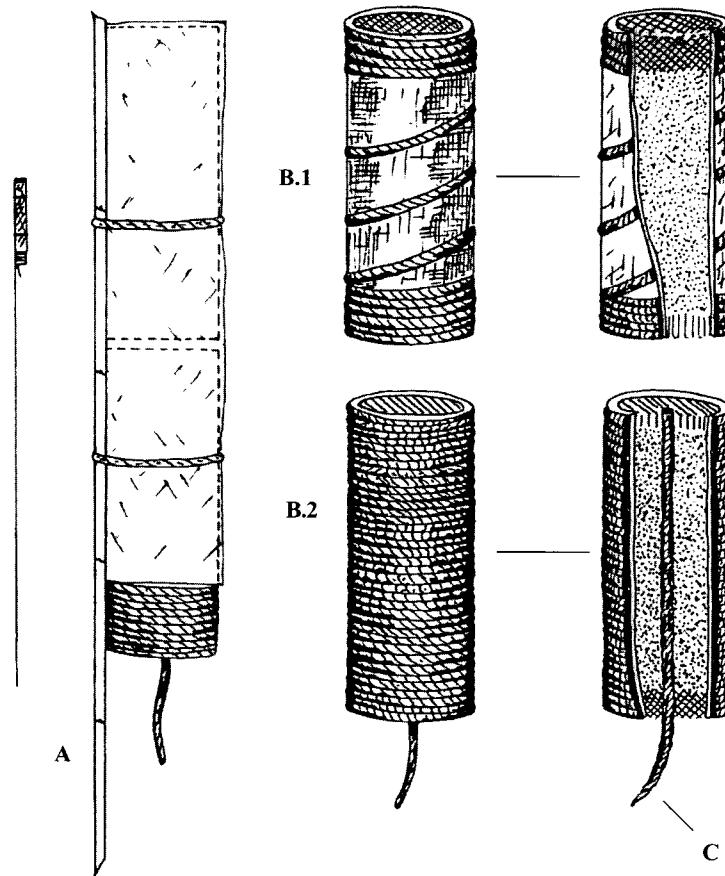

**Cohete**

A: producto terminado B1: armellana: clorato de aluminio, azufre, antimonio, tierra, carrizo y cabuya encerada. B2: cohete impulsor: salitre, carbón, azufre, tierra, carrizo y cabuya encerada. C: mecha: hilo chillo, pólvora y goma.

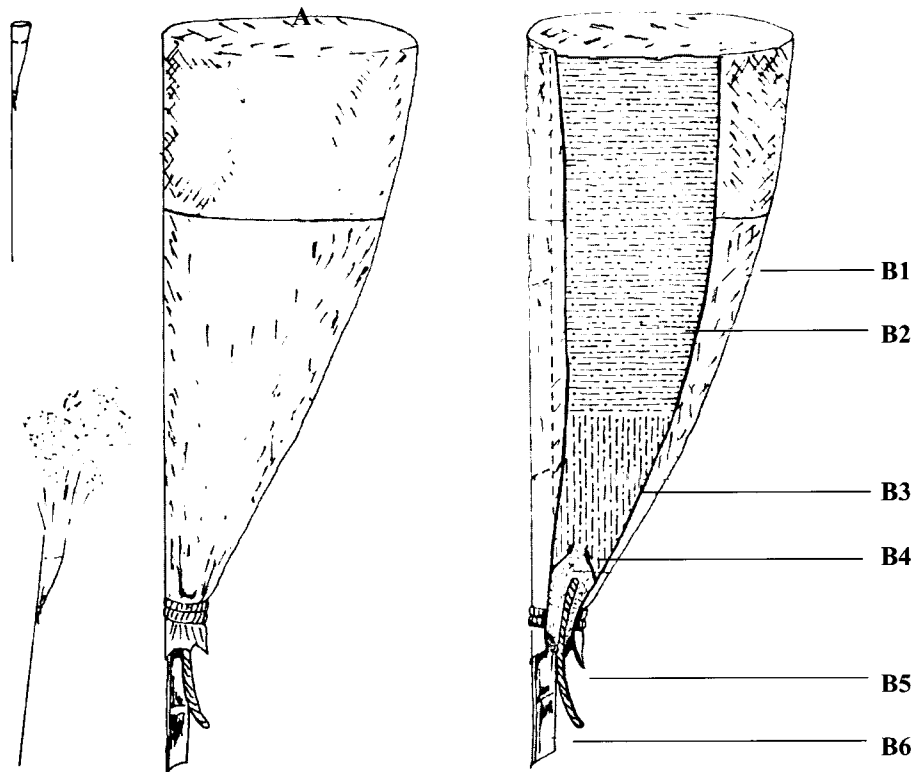

**Cohete de flores** A: Producto terminado B1: Cartucho de cartulina. B2: Papel de seda picado  
B3: Papel periódico. B4: Pólvora B5: Mecha. B6: Carrizo.

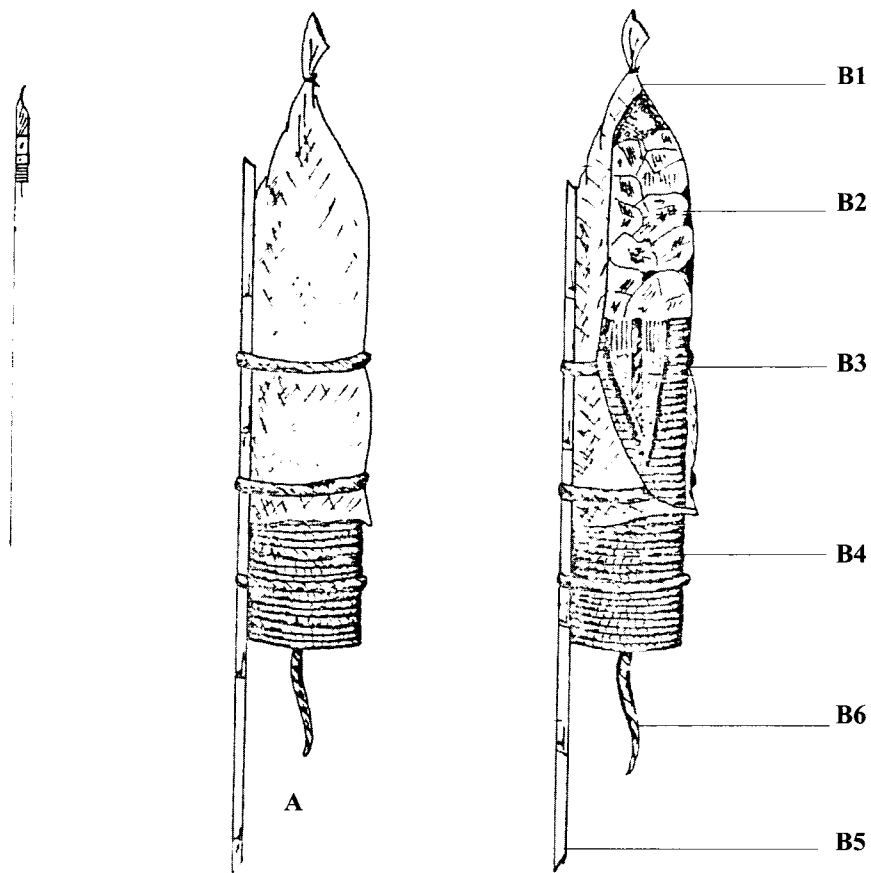

**Cohete de luz** A: Producto terminado B1: Papel periódico B2: Bombas de colores  
B3: Pólvora impulsora B4: Cabuya encerada B5: Carrizo B6: Mecha



cascadas de **luces** de colores. v. Bomba de color, lágrimas de María. (Pirotecnia).

**Cohete negro.** (Nombre español). M. Designación que se da a la **camareta** en algunas provincias del Norte del país. (Pirotecnia).

**Cohetero.** (Nombre español). M. **Artesano** que elabora **cohetes** con **pólvora** y otros productos químicos, como también los tradicionales **globos**. Es, además, la designación de la persona encargada de lanzarlos o encenderlos, que generalmente es el mismo constructor. v. Volatero. (Pirotecnia).

**Coín.** (Nombre de origen desconocido). M. Especie de piedra pequeña en forma de riñón, que sirve para alisar la superficie de ciertas piezas de **barro**, como **platos**, **tiestos**. Se pronuncia también cuín. v. Chipia. (Alfarería).

**Cojín.** (Nombre español). M. Pieza que forma parte de la **montura**. (Talabartería).

**Cola.** (Nombre español). F. Pegamento. La cola puede ser de origen animal (antiguamente se hacía la cola con el cocimiento de cartílagos y huesos de animales) o sintético. v. Pegamento plástico, encolar. (Talla y escultura).

**Colado.** (Nombre español). M. Técnica para la elaboración de la **ocarina**. El **barro** debe ser golpeado y molido dos veces. Luego se lo cierne también dos veces. Después se deja en agua previamente hervida durante varios días, con lo que se obtiene la colada o **barbotina** (barro líquido). Se agrega cuarzo molido, **talco**, carbonato de sodio y silicato de sodio, esta última sustancia sirve para espesar la colada original. La colada se introduce en moldes de yeso. En un tiempo no mayor de 10 minutos la figura está lista para ser extraída del **molde**. Se la deja secar al sol. Cuando está en «estado de cuero» se le practican los agujeros y la boquilla. Finalmente se quema la pieza como cualquier otro producto de **cerámica**. v. Modelado. (Alfarería).

**Colca.** (Nombre quichua). F. La planta *Miconia quitensis Benth.*, usada para teñir con **cochinilla**. v. Puca claro. (Tejeduría).

**Colgante.** (Nombre español). M. Especie de **joya** que se lleva colgada (de ahí el nombre) en el cuello, mediante una **cadena** u otro elemento. A veces va también en una **manilla**. Recibe además la designación de **dije**. (Joyería).

**Colgante o lágrima.** (Nombres españoles en ambos casos). M. y F. Variedad de adorno para las figuras de **masapán**. Tiene una forma semejante a una lágrima. (Masapán).

**Collar.** (Nombre español). M. **Joya** formada usualmente por una cadena a la que se incorporan otros elementos como **perlas** o **piedras preciosas**. Se lo lleva en el cuello, de ahí el nombre. Puede ser hecho también de **mullos**, de **coral**, etc. (Joyería).

**Collar para perro.** (Nombre español). M. Especie de cinturón de **cuero** que se coloca alrededor del cuello de los perros. Cfr. Arnés para perro. (Talabartería).

**Colorallpa.** (Nombre híbrido de español y quichua *allpa* = tierra. Tierra de color). F. Tierra roja usada como **engobe** entre los quichuas de la provincia del Pastaza. v. Pucallpa, kapaku nuwe. (Alfarería).

**Colorante.** (Nombre español). M. Cualquier sustancia que puede ser usada para **teñir**. Los colorantes son de origen natural y de origen industrial. Dentro de los colorantes industriales están las **anilinas**. Dentro de los colorantes de origen natural están los que proceden del reino animal (la **cochinilla**) y los que proceden del reino vegetal, como el **nogal**, **chilca**, **retama**, etc. (Tejeduría).

**Colorantes.** (Nombre español). M. Sustancias naturales o sintéticas usadas para **teñir**. Se los usa en diferentes procesos artesanales, como en la elaboración de la **tela encauchada**. v. Supra, anilina. (Artesanía en caucho).

**Colorantes de origen natural.** (Nombre español). M. Sustancias usadas para **teñir**. Proceden del reino animal como la **cochinilla**, y un caracol marino (v. morado); y del reino vegetal como el **aliso**, **arrayán**, **capulí**, **cedro**, **chilca**, **chinchín**, **eucalipto**, **garo**, **hierbamora**, **laurel**, **lengua de vaca**, **líquenes**, **molle**, **ñáchag**, **nogal**, **pacunga**, **piñán**, **retama**, **rumibarba**, **zorro quihua**. (Tejeduría).

**Colorantes industriales.** (Nombre español). M. Sustancias químicas usadas para **teñir**. A este grupo pertenecen las **anilinas**, la **indigtina**. (Tejeduría).

**Comal.** (Nombre de origen nahua). M. Especie de **tiesto** en el que se tuesta el café o maíz. Es término usado en la provincia de Manabí. (Alfarería).

**Combas.** (Nombre español). F. Parte del **fuste** de la **montura**. Recibe también la designación de **bastos**. v. Lóbulo. (Talabartería).

**Combinación.** (Nombre español). F. Prenda de uso femenino. Se trata de una especie de **vestido** interior. (Corte y confección).

**Combo.** (Nombre quichua, *cumpa* = mazo de piedra). M. Especie de **martillo** de gran tamaño. (Herrería, talla y escultura).

**Comedero.** (Nombre español). M. Pieza de **hojalata**, de forma acampanada, que sirve en las granjas avícolas para que la comida sea dosificada. Cfr. Bebedero. (Hojalatería). // 2. Recipiente de **caucho** fabricado del mismo modo que una **maceta**; pero de mayor tamaño. Sirve como depósito de comida para algunos animales domésticos. (Artesanía en caucho).

**Cometa.** (Nombre español). F. Juguete construido con **papel** de seda y un armazón de **carrizo** o **duda**. Las aletas laterales y la cola pueden ser hechas de **papel** de clase diferente, como papel periódico.

Hay muchas formas de cometas, según las figuras que se deseen representar. Una de las más conocidas es la **chasqueadora** o chasquera.

A las cometas se las hace volar mediante un **hilo** especial, que puede ser **hilo de chillo** o **piola**, que forma un ovillo llamado papa de hilo. El papel se pega con **engrudo** o **goma**. En lugar de papel actualmente se fabrican las cometas con **plástico**.

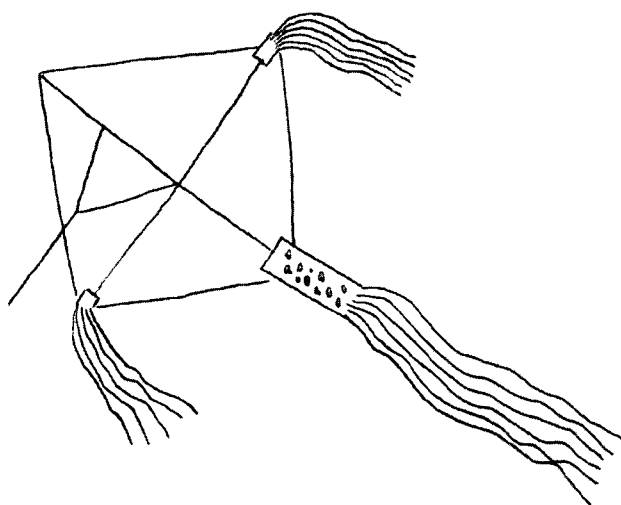

Cometa

Antiguamente se las hacía de **ruán**. En lugar de la duda se puede usar -en el Norte del país- los tallos del **sígsig**. La temporada propia para las cometas son los meses ventosos del verano. (Juguetería).

**Comida.** (Nombre español). F. Designación que se da en la costa al **hilo** de la **trama**, porque con este hilo crece o se alimenta el **tejido**. v. Palito para cruzar la comida. (Tejeduría).

**Comisionista.** (Nombre español). M. Agente intermediario que compra el **sombrero** a las **tejedoras**, y lo revende al exportador, ganando en ello una comisión, de ahí el nombre. v. Perro. (Paja toquilla).

**Cómoda.** (Nombre español). F. Especie de mueble de **madera**, de varios cajones. Sirve para guardar ropa, lencería y otros objetos. (Carpintería).

**Cómoda semanero.** (Nombre español). F. Especie de **cómoda** de siete cajones (un cajón para cada día, de ahí el nombre), en los que se guardan las ropas de la semana. (Carpintería).

**Compacto.** (Nombre español). M. Especie de estilo para tejer el **mimbre**, en los muebles. Se opone al **calado**. (Cestería).

**Compás.** (Nombre español). M. Herramienta apropiada para trazar círculos. Se lo usa en diferentes **prácticas artesanales** como **carpintería**, **herrería**, **talabartería**, etc. Hay compases de dos clases. El compás simple, para medidas lineales y el compás de gruesos, para espesores.

**Compositor.** (Nombre español). M. **Artesano** que realiza la compostura del **sombrero de paja toquilla**. Recibe también la designación de **cañamazo** y **maceteador**. (Paja toquilla).

**Compostura.** (Nombre español). F. Fase del procesamiento del **sombrero**, que consiste en el **lavado**, **desengrasado**, **enjuague**, **blanqueado**, **secado**, **sahumado**, **hormado**, **planchado** y **maceteado**. (Paja toquilla).

**Compresor.** (Nombre español). M. Máquina eléctrica que comprime el aire con el cual, entre otras cosas, se puede pintar con el **soplete**. (Mecánica industrial).

**Confección de prendas con tela encauchada.** (Nombre híbrido de español y quichua. v.

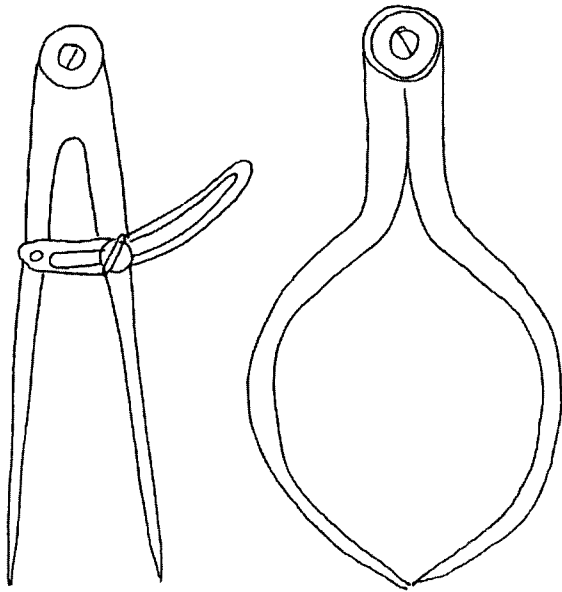

**Compases**

Encauchado.). F. Una vez que la tela ha sido encauchada se la retira de los bastidores y se procede a cortarla, usando para ello, **moldes** especiales para cada parte de la prenda. Las costuras se hacen pegando los bordes con una preparación de **caucho** más concentrada que la que se usa para el encauchado. v. Encauchador. (Artesanía en caucho).

**Conquienviniste.** (Nombre español). M. Pieza de **barro** formada por dos **ollas** pequeñas, unidas mediante un asa. En quichua recibe la designación de **tingui tingui manga**. Se pronuncia también, por asimilación, conquienvinistes. Cfr. Alcuza. (Alfarería).

**Consola.** (Nombre español). F. Especie de mesa hecha para ser arrimada a una pared. Su frente y las patas son decoradas y fabricadas en **bronce**; y el tablero, de mármol; pero las hay también de **madera**. Cfr. Repisa. (Talla y escultura. metalistería).

**Contorno del pecho.** (Nombre español). M. Medida que se toma del diámetro del pecho, y que pasa por sobre los senos, en el caso de las mujeres. Sirve para confeccionar **sacos, camisas y blusas**. (Corte y confección).

**Contrafuerte.** (Nombre español). M. Piezas de refuerzo usadas en las puntas y en la parte posterior de los **zapatos**. Antes se hacían de **suela**, actualmente se usan materiales **termoplásticos**. (Zapatería).

**Contralizo.** (Nombre español). M. Varilla de **caña guadúa**, usada en los telares de la costa. El **lizo** y el contralizo van asegurados mediante un nudo. (Tejeduría).

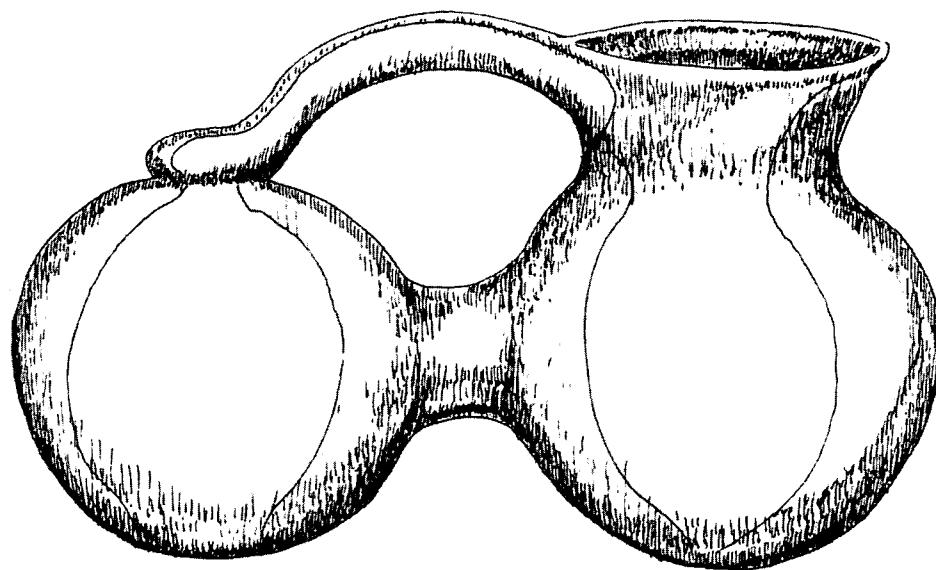

**Conquienviniste**

**Copa.** (Nombre español). F. Parte central del **sombrero**. Para confeccionarla se necesita de una **horma**.

El **tejido** de la copa y la **falda** se lo puede hacer no en redondo sino en alto, técnica conocida como **alteado**. (Paja toquilla).

**Copal.** (Nombre de origen nahua). M. Designación española del **shirikip**. (Cerámica shuar, instrumentos musicales).

**Copear.** (Nombre español, de copa). V. Acción de **macetear** la **copa** del **sombrero**. Para hacerlo se coloca en el interior del sombrero la **horma copeadora**. Se asienta sobre el **pisón** y se golpea con el **mazo**. (Paja toquilla).

**Copelación.** (Nombre español). F. Técnica de purificación del **oro** y la **plata**, que deben fundirse a temperaturas muy altas. Se usa el **bórax** como **fundente**. (Joyería).

**Copo.** (Nombre español). M. **Vellón** asegurado en el **huanguna**. Es la designación española de **huango**. v. Tultur. (Tejeduría).

**Coral.** (Nombre español). M. Variedad de animal marino (*celentéreo antozoo*) con el que se fabrican diversos objetos de adorno. v. Artesanía en coral.

**Cordel o línea.** (Nombres españoles en ambos casos). M. y F. Elemento de pesca que consiste en una fibra sintética de longitud variable, a la que se agrega en un extremo un anzuelo. Se lo usa en esteros, ríos y canales. (Trampas y artes de pesca).

**Cordófono.** (Nombre facticio y compuesto de *cordo* (latín) = cuerda, y *fono* (griego) = sonido). M. Género de instrumentos musicales que producen el sonido por la vibración de una o más cuerdas. Dentro de este grupo se encuentran la **guitarra**, el **violín**, **requinto**, **bandolina**, **charango**, **kitiari**, **tumank**.

Para confeccionar un cordófono se utilizan diferentes clases de **madera** como **nogal**, **pino**, **ciprés**, **bálsamo**, **cedro**.

Las diferentes partes del instrumento están hechas también de maderas distintas. Para la caja de resonancia se utiliza de preferencia el bálsamo; para la tapa frontal, el pino o el nogal; para el brazo, el cedro.

La madera debe haber sido sometida a un largo proceso de secado (cinco años al menos) para ob-

tener una buena resonancia. Las partes laterales de la caja adquieren su forma especial mediante el procedimiento llamado **ariado**. (Instrumentos musicales).

**Cordón.** (Nombre español). M. Cuerdecilla que sirve para ajustar los **zapatos**. Los cordones pasan por los **ojalillos**. (Zapatería). // 2. Técnica especial de **bordado**, que cubre un hilo grueso llamado **alma**. v. Punto. (Bordado). // 3. Los nudos más cercanos entre sí, que forman el **fleco** de la **macana**. Con estos nudos se construyen los diseños de ornamentación. v. Anudado de los hilos sueltos. Cfr. Patita. También se designa con este nombre a una pasada de cuatro o seis **hilos** de la **trama**, al iniciar o terminar un **tejido**. Los cordones refuerzan las extremidades de la pieza. (Tejeduría).

**Coronilla.** (Nombre español). F. v. Plantilla. (Paja toquilla).

**Cororo.** (Nombre quichua, *cururu* o *curura* = ovillo). M. v. Ovillo, fiche. (Tejeduría).

**Corosil.** (Nombre facticio, derivado de cuero). M. Especie de **cuero** sintético muy usado en **zapatería**, para **calzado** de menor calidad. (Zapatería).

**Corral.** (Nombre español). M. Especie de empalizada de tres lados, que consigue su cuarto costado con las orillas de un río. Está formado con tiras de **caña guadúa**, que miden de 1,50 a 2,50 m. de altura. Tiene una entrada y sobre ella una tapa, que cae al entrar en contacto el pez con la carnada, que suele ser el **chontaduro**, pepas de **tangaré**, pedazos de papaya. Sirve para capturar especialmente al sábalo. (Trampas y artes de pesca).

**Correa.** (Nombre español). F. Pieza alargada de **cuero**, que forma parte de una **montura**. (Talabartería). // 2. **Cinturón**.

**Correa de contención.** (Nombre español). F. Parte del **cabezote** en el **apero** de las caballerías. (Talabartería).

**Correaje.** (Nombre español). M. Conjunto de **correas** de una **montura** y de un **apero**. (Talabartería).

**Corrida.** (Nombre español). F. v. Suela corrida. (Zapatería).

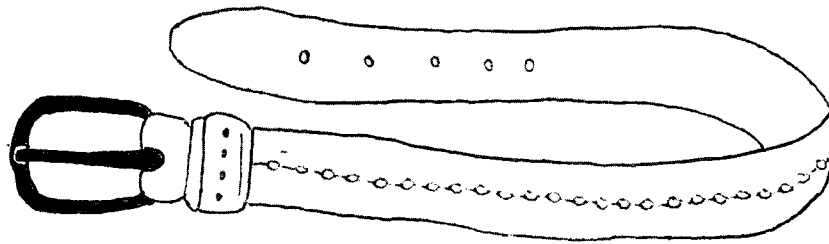

Correa

**Cortado.** (Nombre español). M. Acción y efecto de cortar. El **molde** que se obtiene con el **pantógrafo** se lo coloca sobre el **cuero** y se corta con una **cuchilla**, siguiendo el contorno. De este modo se obtienen las piezas que componen el **zapato**. (Zapatería). // 2. Variedad de adorno de las figuras de **masapán**, que terminan en puntas o **flecós**. Se separa un cilindro y luego se lo aplana con un **boli- llo**, y finalmente se hacen los cortes con un **cuchi- llo**. (Masapán).

**Cortador.** (Nombre español). M. Pedazo de **cuero**, de **metal**, o un **hilo**, que sirve para desprender del **torno** la pieza de **cerámica**. (Alfarería).

**Cortadora.** (Nombre español). F. Especie de máquina que sirve para cortar el **vidrio**. Para hacerlo usa un equipo de **suelda autógena**. (vidrio).

**Cortadores.** (Nombre español). M. Otra designación para las **cuchillas**. (Talabartería).

**Corte y confección.** (Nombre español) M. Designación que se da a toda la **práctica artesanal** que tiene que ver con la producción de prendas de vestir. Esta actividad se divide en **sastrería** y **modistería**.

Los sastres y las modistas reciben la materia prima principal (la tela) de manos de sus clientes, y ponen únicamente el trabajo, el hilo, los botones y los **forros**. Pero también hay sastres que tienen telas para la venta.

El trabajo de **sastres** y **modistas** se hace siempre sobre las medidas del cliente, con lo que el artesano o artesana establece una relación directa y personal.

En el proceso de confección se dan los siguientes pasos: 1) toma de medidas. 2) Corte de las piezas. 3) hilvanado de las piezas. 4) Prueba con el cliente, fase que permite ajustar los detalles. 5) Cosido de las piezas. 6) Planchado y entrega.

Las herramientas que se utilizan son **tijeras**, **cinta métrica**, **reglas** de diferentes tamaños y formas, **máquina de coser**, **aguja**, **tiza**.

**Cortina.** (Nombre español). F. Variedad de diseño para el **arete**. (Joyería). // 2. Pieza de la artesanía textil, hecha con **urdimbre** de **orlón** y **trama** con tiras de **cartón** o de **madera**. Se tejen en Otavalo (provincia de Imbabura). La madera usada es el **aguacatillo**. Al parecer esta artesanía es de origen colombiano. v. Salasaca, tapiz. (Tejeduría)

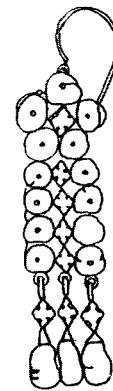

Cortina (joyería)

**Costal.** (Nombre español). M. Saco hecho generalmente con hilo de **cabuya** (los hay también de yute y de fibras sintéticas) para guardar o transportar productos agrícolas, como granos, papas, etc. Su capacidad suele ser la de un quintal. Recibe también la designación de **talego**. (Tejeduría).

**Costurera.** (Nombre español). F. **Modista**. // 2. Pequeño **cesto** hecho de **duda**. Sirve para guardar **hilos**, **tejidos**, botones. Su forma es cuadrangular y tiene tapa. Cfr. Costurero. (Cestería).

**Costurero.** (Nombre español). M. Pequeño cajón hecho de **cuero**, y que sirve para guardar los objetos que se utilizan en costura. Cfr. Neceser, costurera. (Talabartería).

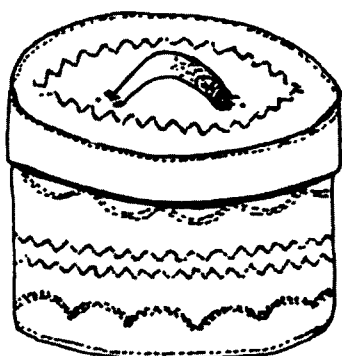

Costurero

**Cotoco.** (Nombre de origen desconocido). M. Especie de **cesta** cónica parecida a la **catanga**, hecha de tiras de bambú. Cuando el pez entra en contacto con el cebo, se acciona un cordel delgado que deja caer una tapa en la entrada, con lo que el pez queda atrapado. Como cebo se usa **chontaduro** o pepas de **tangaré**. (Trampas y artes de pesca).

**Cremor tártaro.** (Nombre español). M. Ácido de potasa (presente en frutas como la uva y el tamarindo) que sirve como **mordiente**, y para el proceso de acabado en las **joyas** de **plata**. v. Plateado. (Joyería).

**Crisol.** (Nombre español). M. Pequeño recipiente de **barro**, de forma de pequeña **olla** con mango largo. Sirve para **fundir** los **metales preciosos**. Pueden ser utilizados de cuatro a seis veces. Luego se recuperan las limaduras de **oro** y se los desecha.

En **joyería** se usan crisoles de varios tamaños, y para los diversos metales. (Joyería). // 2. Vaso refractario al calor. Es pieza utilizada en la **fundición**. Hay crisoles de barro (fabricados por los propios artesanos) y de **plombagina**, que son los más utilizados. Vienen en diferentes tamaños y capacidades, desde el más pequeño, en que cabe una libra de metal, hasta los más grandes, con capacidad para cien libras. Los crisoles hechos por los artesanos eran elaborados con técnicas tradicionales. Se molían huesos de vaca o de chivo, que debían haber sido quemados previamente. Luego se agregaba **vidrio** molido y loza. También se incluía **carbón** y tierra de **cerámica**. Se humedecía hasta formar una pasta, y luego se daba la forma al crisol. También se podía construir un crisol con **esmeril** (que es una roca negruzca, muy dura), el polvo de esmeril se mezclaba con tierra para cerámica, **boñiga** seca y cernida, loza molida y carbón. Se hacía una pasta y se moldeaba el crisol. (Metalistería).

**Crochet.** (Nombre de origen francés, *crochet* = ganchillo). M. Instrumento para tejer. Es una especie de barrita delgada de acero, que tiene en un extremo un gancho pequeño.

Con el crochet se tejen **sombreros**, **gorras**, **chalinan**, **cobijas**, **tapetes**, **manteles**, **individuales**, el **fleco** de la **macana**, etc. Se usan **hilos** sintéticos como el **orlón**. (Tejeduría).

**Cromo.** (Nombre español). M. **Metal** (su símbolo es Cr, y su número atómico, 24) que se presenta generalmente bajo la forma de óxido. Se usa para el **curtido**. (Talabartería).

**Cromo de potasio.** (Nombre español). M. Sustancia química que es utilizada como **mordiente** en los procesos de **teñido**. v. Bicromato de potasio, cromo. (Tejeduría).

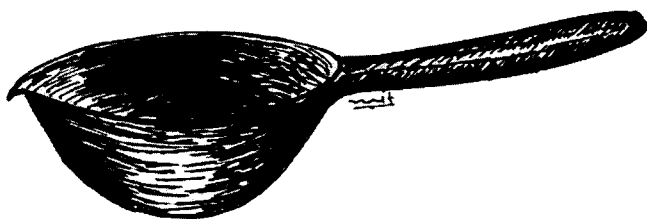

Crisoles

**Crucero.** (Nombre español). M. Estacas de **madera** (son tres) que colocadas en el **banco de urdir** sirven para preparar la **urdimbre**. (Tejeduría). // 2. Pieza del **telar de cintura**, que va en la parte inferior, y sirve para sostener la urdimbre. v. Chapercha. (Tejeduría).

**Cruces para los techos.** (Nombre español). F. Adorno de **hierro** que se coloca sobre la parte central o más alta del techo de las casas populares. Además de la cruz (usada como elemento simbólico de protección) van figuras de palomas, escaleras (por la pasión de Jesús). Actualmente también se las fabrica de mármol o piedra. (Herrería).

**Crucira.** (Nombre español, deformado por la fonología quichua). F. Piezas del **telar de cintura** (son dos) que sirven para abrir el **tejido** (función de los pedales en el **telar de pedales**). (Tejeduría).

**Cuadrito.** (Nombre español). M. Especie de **estera** pequeña, de 45 cm. por 50 cm., que se elabora con fibras muy delgadas de **titora**. (Cestería).

**Cuadros.** (Nombre español). M. Diseño ornamental realizado sobre la **tela encauchada**. v. Labores. (Artesanía en caucho).

**Cuajado.** (Nombre español). M. Acción y efecto de cuajar. // 2. Proceso de mezclar la **lana** con la **cera de betún o palmo**, para confeccionar el **sombrero de lana**. (Batanería).

**Cuarmal.** (Nombre de origen coayquer). M. Pieza del **telar vertical**. (Tejeduría).

**Cuarzo.** (Nombre español). M. Mineral formado por sílice. Es de color vítreo y muy duro. Cuando se lo encuentra bajo la forma de cristales suele ser usado como **colgantes** o **aretes**. (Joyería). // 2. Variedad de piedra blanca que proviene de la zona oriental del país. Molida sirve para dar brillo a las piezas vidriadas. Se la usa en la provincia del Azuay. v. Vidriado, barnizado, trituración de la roca. (Alfarería).

**Cuascuartel.** (Nombre de origen coayquer). M. Pieza del **telar vertical**. (Tejeduría).

**Cuchara.** (Nombre español). F. Instrumento formado por una especie de pala pequeña y cóncava, que va unida a un mango largo de acero. Sirve para colocar el material metálico en el **crisol**. (Metalistería).

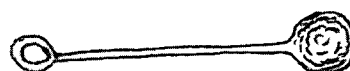

Cuchara

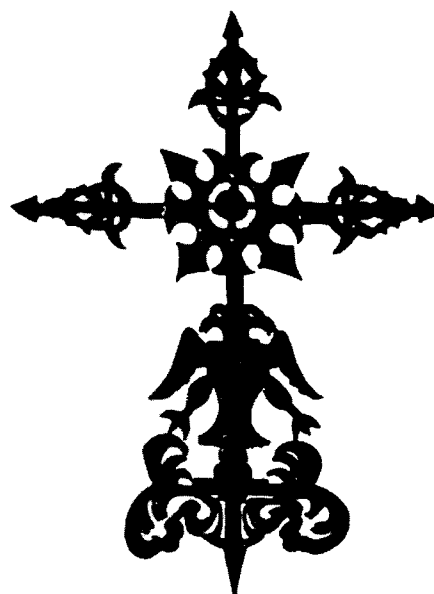

Cruces para techos

**Cuchara de palo.** (Nombre español). F. Instrumento de **madera**, provisto de un mango y de una concavidad en un extremo. Sirve para llevar los alimentos a la boca. Las cucharas y las **cucharas mamas** se confeccionan con una herramienta llamada **chichina**. El procedimiento es el siguiente: se pela la cáscara, se troza la **madera** en tamaños adecuados y se trabaja la cuchara con la chichina. La madera puede ser de **pumamaqui**, **cavo**, **aimarash** o **sauce**. (Talla y escultura).

**Cuchara mama.** (Nombre español, significa cuchara grande). F. Especie de **cuchara** grande de **madera**, que sirve para mover los alimentos cuando están en la **olla**. v. Mama callua. v. Supra. (Talla y escultura).

**Cucharón.** (Nombre español). M. Especie de recipiente de **hojalata**, con mango, y boca en bisel. Es pieza usada en las tiendas y abacerías para tomar con él los productos como arroz, azúcar, harinas, etc. y llevarlos a la **balanza**. Recibe también la designación de mano. (Hojalatería).

**Cuchilla.** (Nombre español). F. Instrumento muy cortante y de poca extensión. Sirve para cortar las piezas de **cuero** y **suela** en el proceso de elaboración del **zapato**. Además se la emplea en talabartería. v. Cortadores. v. Chaira. (Zapatería, talabartería).

**Cuchilla de pulir.** (Nombre español). F. Otra designación para la **rasqueta**. (Talla y escultura).

**Cuchillo.** (Nombre español). M. Herramienta usada para cortar el **carrizo** que sirve para elaborar el **cohete** y otros productos. (Pirotecnia). // 2. En talabartería se usan tres tipos de cuchillos: cuchillo de punta, cuchillo turco y cuchillo curvo. (Talabartería).

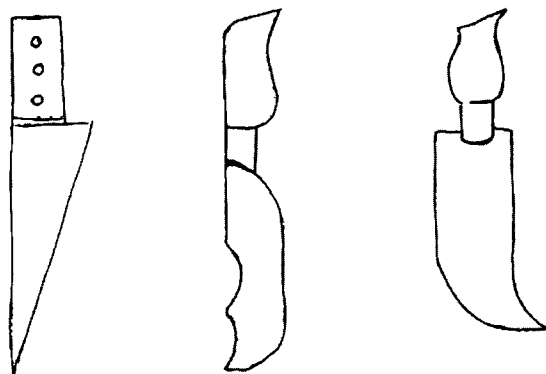

**Cuchillos usados en talabartería**

**Cuchillo para tallar.** (Nombre español). M. Especie de **cuchillo** (son varios) muy cortante, usado para realizar la **talla** de la **madera**. (Talla y escultura).

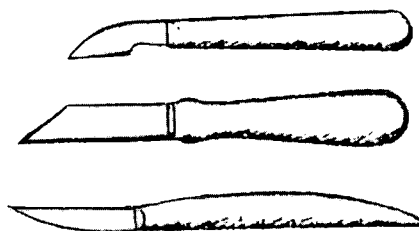

**Cuchillos para tallar**

**Cuchi shungo.** (Nombre quichua y compuesto de *cuchi* = cerdo, y *shungu* = corazón. Corazón de

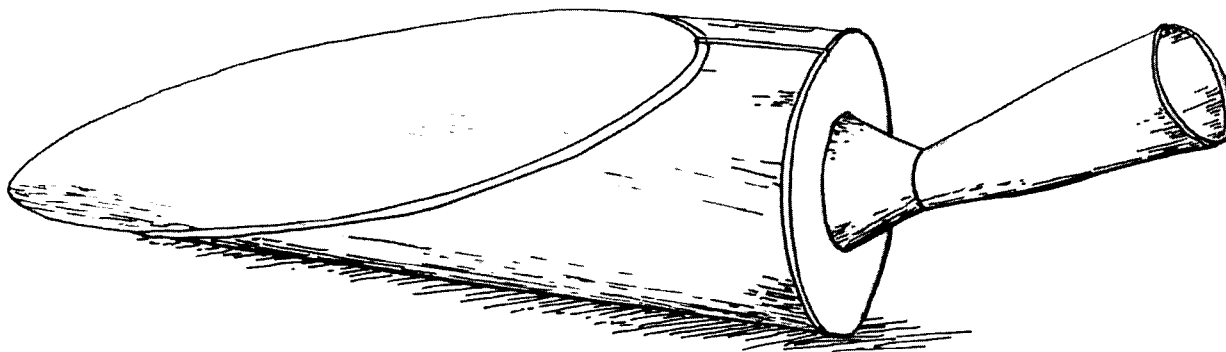

**Cucharón**



cerdo). M. Color **rojo** encendido, que se obtiene con **anilina**. (Tejeduría).

**Cuello**. (Nombre español). M. Medida que se toma del perímetro del cuello, para confeccionar **sacos**, **camisas**, **blusas**. (Corte y confección).

**Cuenca**. (Nombre español, en alusión a la ciudad capital de la provincia del Azuay). M. Variedad de **sombrero de paja toquilla**. Se caracteriza por ser un **tejido** muy compacto y apretado, que inclusive impide el paso del agua. Recibe también la designación de **sobre dos**, porque la **trama** se hace con dos hebras entrecruzadas con otras pajas diferentes también en pares, que forman alternativamente las **carreras**. (Paja toquilla).

**Cuenca alón blanco liso**. (Nombre español. v. Cuenca). M. Variedad de **sombrero de paja toquilla de tejido liso**. Su **falda** tiene de 10 a 12 cm., de ahí su nombre de alón. El sombrero ordinario tiene de falda, entre 7 y 9 cm. (Paja toquilla).

**Cuenca alón blanco randado**. (Nombre español. v. Cuenca). M. Variedad de **sombrero de paja toquilla tejido con pimientos** o huecos en la **copa**. Su **falda** tiene de 10 a 12 cm. v. supra. (Paja toquilla).

**Cuenca blanco liso**. (Nombre español. v. Cuenca). M. Variedad de **sombrero de paja toquilla** hecho con **tejido liso**. (Paja toquilla).

**Cuenca blanco randado**. (Nombre español. v. Cuenca). M. Variedad de **sombrero de paja to-**

**quilla tejido** con huecos o **pimientos** en la **copa**. (Paja toquilla).

**Cuenca café randado y liso**. (Nombre español. v. Cuenca). M. Variedad de **sombrero de paja toquilla**, teñido de color café u otros tonos. Tiene **pimientos** o huecos en la **copa**, y el resto va con **tejido liso**. (Paja toquilla).

**Cuenca liso**. (Nombre español. v. Cuenca). M. Variedad de **sombrero de paja toquilla**, que se caracteriza por tener el **tejido liso** y hecho con dos fibras. v. Brisa liso, liso. (Paja toquilla).

**Cuenca varias randas**. (Nombre español. v. Cuenca). M. Variedad de **sombrero de paja toquilla** en el que se combinan el **tejido liso** y el **calado**. (Paja toquilla).

**Cuenda**. (Nombre español). F. Especie de **hilo** fuerte que sirve para mantener separados los hilos de la **urdimbre** en la técnica del **ikat**. (Tejeduría).

**Cuerno**. (Nombre español). M. Pieza metálica de forma cónica, que se usa para trabajar ciertos objetos metálicos. (Herrería).

**Cuero**. (Nombre español). M. **Piel** de animales luego de curtida y preparada convenientemente para ser utilizada en diferentes **prácticas artesanales** como **zapatería**, **talabartería**, **peletería**, **marroquinería**.

Los cueros más utilizados son los de novillo (v. Descarne), ganado vacuno, ganado ovino, de ve-

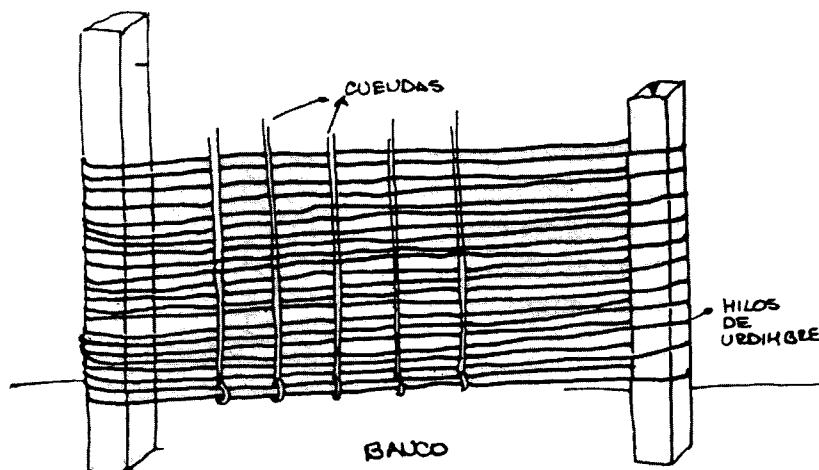

Colocación de las cuendas



**Cuerno**

nado, ardilla, tigre, ganado caprino, lagarto, mono, culebra, iguana. v. Broshop, softy, novuk, napa, ruso, naco, previl, charol, uyunt de lagarto, uyunt de mono, sünday,

Hay también cuero sintético, como el **previl**, **corosil** y el **cuero flex**. (Zapatería, talabartería).

**Cuero estampado**. (Nombre español). M. Variedad de **cuero** en el cual se han dibujado diseños propios de la piel de otros animales, como lagarto, serpiente, etc. (Talabartería).

**Cuero flex**. (Nombre facticio). M. Variedad de **cuero** sintético que se usa para confeccionar la **planti-lla**. Cfr. Espuma flex. (Zapatería).

**Cuerpo**. (Nombre español). M. Cada uno de los armazones hechos con **carrizo** y amarrados con **hilo** de **cabuya**, que forman la estructura de un **castillo**. Suelen tener forma de pirámide trunca. De ordinario son cuatro los cuerpos que forman un castillo. (Pirotecnia).

**Cuja**. (Nombre español). F. v. Catre. (Carpintería) // 2. v. Tipo dos o cama grande. (Cestería)

**Culero**. (Nombre español). M. Especie de pañal que se coloca sobre las nalgas de los niños recién nacidos. v. Mayto. (Tejeduría).

**Cullqui cruz**. (Nombre híbrido de quichua *cullqui* = plata, y español. Cruz de plata). M. Especie de sujetador de **plata** y en forma de cruz. Sirve para sujetar el **pañó**. Lo usan los indígenas de la etnia salasaca, provincia del Tungurahua. (Joyería).

**Cumba**. (Nombre quichua, *cumpa* = dobladillo, doblado, remate). M. Remate hecho en los artículos tejidos con **tatora**. Recibe también la designación de **cumbado**. (Cestería).

**Cumbado**. (Nombre híbrido de quichua (v. Cumba) y español *-ado*, sufijo de participio). M. v. Cumba. (Cestería).

**Cumbrera**. (Nombre español). F. Pieza del **horno para tejas y ladrillos**. Sobre el **vuelo del horno** se colocan cuatro parantes de **madera** sobre los cuales se construye un pequeño techo formado de **carrizo, barro y teja**. La finalidad de la cumbrera es evitar que la lluvia entorpezca el trabajo. (Barro).

**Cumil**. (Nombre coayquer. v. Cumuel). M. En el centro y Norte del país es la pieza conocida como **cargador**. v. Telar de cintura, telar vertical. (Tejeduría).

**Cumuel**. (Nombre coayquer.). M. v. Cumil. (Tejeduría).

**Cuna**. (Nombre español). F. v. Moisés. (Cestería).

**Cunga huallica**. (Nombre quichua y compuesto de *cunga* = cuello y *huallica* = collar. Collar del cuello). M. Especie de **collar de coral** y cuentas de vidrio. Las mujeres de la provincia del Cotopaxi y otras del Norte usan tres o cuatro collares. (Tocados y adornos).

**Cungapaño**. (Nombre híbrido de quichua *cunga* = cuello y español. Paño del cuello). M. Pieza del ajuar infantil. Se trata de un pedazo de tela que sirve para sostener la cabeza y el cuello del niño recién nacido, cuando se lo tiene envuelto. v. Mayto. (Tejeduría).

**Cungé**. (Nombre shuar). M. Especie de árbol de la selva, que produce la resina conocida como **shirikip**. (Cerámica shuar, instrumentos musicales).

**Cununo**. (Nombre de origen desconocido). M. Instrumento musical de percusión (**membranófono**). Se trata de una especie de bongó alargado y de forma cónica. En su construcción se usa **madera** de **balsa**. La parte superior se cubre con **piel** de venado, que se sujeta mediante palos pequeños o cuñas. Tanto en la parte superior como en la inferior se colocan aros de **bejuco**. Se tiembla la piel

mediante las cuñas o los palos, que son incrustados en los aros.

El cununo se clasifica en macho y hembra, según el sonido más o menos grave. (Instrumentos musicales).

**Cuña.** (Nombre español). F. Pequeña pieza de **madera** que, colocada en los **travesaños**, sirve para asegurar los **largueros** del **catre**. (Carpintería). // 2. Instrumento metálico que, introducido en la roca, sirve para quebrarla. v. Escultura en piedra. (Talla y escultura).

**Cuño.** (Nombre español). M. Pedazo de acero templado al rojo vivo. En la parte superior del cuño hay números o figuras. Para **acuñar** ciertas piezas es necesario el uso de una **prensa**. Recibe también la designación de **troquel**. (Joyería).

**Cuquitos.** (Nombre español, de cuco o coco). M. Especie de diseño redondeado, usado en el relleno de la **filigrana**. (Joyería).

**Curruco.** (Nombre de origen desconocido). M. Especie de pez de río de la provincia de Esmeraldas, que se puede atrapar con la ayuda de un **gancho**. (Trampas y artes de pesca).

**Curtido.** (Nombre español). M. Acción y efecto de **curtir**. El curtido propiamente dicho se cumple después del desencalado. Para curtir se pueden usar sustancias vegetales, minerales o taninos sintéticos. v. Curtido con cromo, curtido con vegetales, curtido con taninos sintéticos. Para realizar un curtido de tipo casero se requiere de **sal oxálica**, **alumbre**, **sal** común y una mezcla de leche y **limón**. En la provincia del Cañar se usaba la **cashca**, una especie de cascarilla. Una vez curtido se pasa aceite (para que el cuero se ablande) y se deja orear. Para que el **cuero** tome color claro se usa la sal oxálica. Si se quiere otro color se usan **anilinas**.

El curtido más industrializado se cumple con los siguientes pasos: **desangre**, **encalado**, **descarnado**, **desencalado**, **curtido**, **lavado**. En algunos casos se procede a un paso inicial, que es el **remojo**, cuando las **pieles** están secas. v. Infra. (Talabartería).

**Curtido con cromo.** (Nombre español). M. Procedimiento para **curtir** una **piel**, usando para ello el **cromo**. v. Infra y supra. (Talabartería).

**Curtido con taninos sintéticos.** (Nombre español). M. Procedimiento para **curtir** una **piel**,

usando sustancias sintéticas. v. Infra y supra. (Talabartería).

**Curtido con vegetales.** (Nombre español). M. Procedimiento para **curtir** una **piel** por medio de sustancias vegetales. En las provincias del Norte se usan pepas de **guarango**. Se las cocina y se las coloca en un estanque con los cueros, durante 15 días. En Cañar se utilizaba la **cashca**. En Loja se utiliza el **mangle**, el **tanino** y el **huilco**. El curtido con mangle proporciona al **cuero** un color café; con tanino, un color café oscuro; y con huilco, un color habano. Con guarango se obtiene un color blanco. v. Taninos. (Talabartería).

**Curtiembre.** (Nombre español). F. Taller donde se realiza el trabajo de **curtir**. (Talabartería).

**Curtir.** (Nombre español). V. Proceso por el cual las **pieles** de los animales son adobadas y aderezadas. v. Curtido. (Talabartería).

**Curvígrafo.** (Nombre facticio, del español *curva*, y el griego *grafo* = escribir, dibujar). M. Instrumento de **plástico** o de **madera**, de la longitud de una **regla**, y que tiene contornos curvos. Sirve para trazar líneas. (Zapatería).

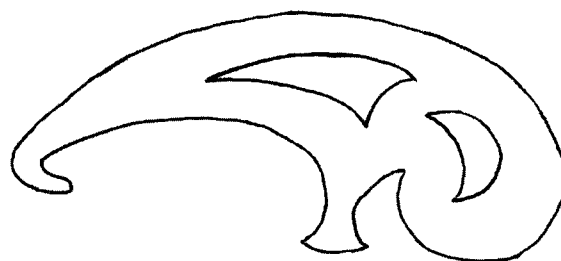

**Curvígrafo**

**Cushma.** (Nombre quichua). F. Especie de túnica de **lana**, sin cuello ni mangas, que llega hasta los muslos. Se asegura en la cintura por medio de una **faja**. Es prenda masculina. Se la usa en la provincia del Cañar. (Tejeduría).

**Cushpi.** (Nombre quichua, trompo). M. Especie de **trompo**. «Se amarraba en un palito una **piola** y desde lejos se botaba y bailaba y tenía que seguir y se va fuetiándole y sigue bailando. Era de **madera** o de punta de **cacho**»(Bonilla y Enríquez;1987;66). (Juguetería).

**Cusni.** (Nombre quichua, humo, ceniciento). M. Color que se obtiene con **garo**, **rumibarba** o con **anilina**. (Tejeduría).

**Cuy.** (Nombre quichua). M. El cobayo o conejillo de indias, *Cavia cobaya*. v. Kitiar, jerga de lana, carrizo. (Instrumentos musicales, tejeduría).

**Cuzco cinta.** (Nombre híbrido de quichua *cuzco* = centro, ombligo, y español). F. Especie de **cinta de pelo**, de **tejido** fino y de mejor apariencia por los colores contrastantes. Cfr. Cinta Cuenca cuzco. (Tejeduría).

# D

**Dado.** (Nombre español). M. Instrumento de **bronce** que tiene concavidades en cada cara. El dado se usa siempre con los embutidores, que son su complemento, y que terminan en un extremo redondeado. Se coloca la pieza en los hoyos, y con el **embutidor** se golpea hasta que la pieza adquiera la forma de media esfera, que se necesita. (Joyería).

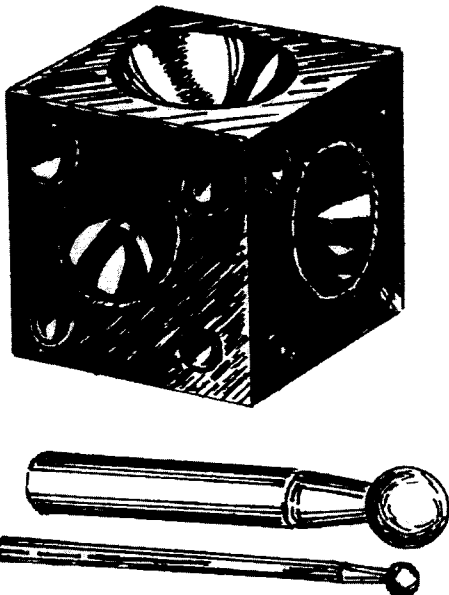

Dado de embutir y sus herramientas

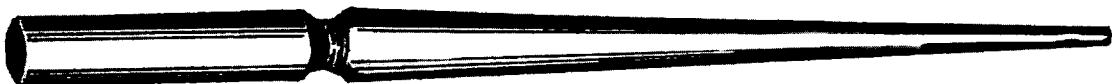

Dastra

**Dados.** (Nombre español). M. Diseño usado como ornamentación de la **macana**. (Tejeduría).

**Damagua.** (Nombre de origen antillano). F. v. Tamajagua.

**Damajagua.** (Nombre de origen desconocido). F. v. Tamajagua.

**Dastra.** (Nombre de origen desconocido). F. Especie de varilla de acero, de forma cónica y de 40 cm. aproximadamente. Sirve para dar la forma redonda a los **anillos**, para lo cual se usa un **martillo** con el que el **joyero** golpea la pieza. Cfr. Bigornia. (Joyería).

**Decorado.** (Nombre español). M. Proceso por el cual se colocan los adornos en las piezas de **masapán**. Se llama también **bordado**, debido a que las artesanas que trabajan en masapán, eran antes, bordadoras. (Masapán). // 2. v. Labores.

**Decorado de la pieza.** (Nombre español). M. El objeto de **barro** puede ser decorado con figuras hechas por incisión, con alto relieve, y con figuras hechas a mano. Por incisión: mediante algunos

utensilios como pequeños estiletes de **hierro, madera o plástico** se hacen los dibujos que se desean. Para hacerlos en alto relieve se espolvorea material seco sobre el sitio de la pieza -que debe estar húmeda-, y luego, con el estilete se dibuja la figura. Después se toma una porción de barro en la mano, se lo aplana y se hace la misma figura anterior. Finalmente se coloca sobre la pieza, en el lugar donde está la incisión. Las figuras son de animales. También con el barro fresco se modelan figuras y se las coloca sobre la pieza, sobre las tapas o como asas de la **jarras**.

Dentro del decorado de la pieza debe incluirse el **repulgado** o **encrespado** de la boca. También se consideran los **engobes**, el **shilquillu**, el **ipiaku**, el **yukaipi**. v. Mucahua. (Alfarería).

**Dedo.** (Nombre español). M. Medida ordinaria para la **falda** del sombrero. Puede tener tres o cuatro dedos. Es decir la distancia, a lo ancho, de tres o cuatro dedos juntos. (Paja toquilla).

**Delantal.** (Nombre español). M. Prenda que se coloca sobre la ropa, en la parte anterior, a veces desde la cintura. Sirve para evitar que la ropa se ensucie. Lo usan las amas de casa y algunas mujeres que realizan ciertas labores, como las vendedoras. (Tejeduría).

**Desamarrado de las sogas.** (Nombre español). M. Luego de **teñir** y secar los hilos deben ser desamarrados, operación que debe hacerse con mucho cuidado. Las partes amarradas conservan el color original del **hilo**. v. Ikat. (Tejeduría).

**Desangre.** (Nombre español). M. Etapa del proceso del **curtido**. Consiste en depositar las pieles en una fosa o estanque, con agua limpia, durante un día. (Talabartería).

**Desarmador.** (Nombre español). M. Instrumento provisto de un mango (que puede ser de **madera, plástico** o **metal**). En su extremo tiene un aplanamiento que encaja en la ranura de los tornillos, de modo que sirve para apretarlos o aflojarlos. Recibe también el nombre de **destornillador**. Hay dos variedades que son el plano y el estrella, por la forma que tiene, terminado en cuatro partes. Lo fabrican los **herrerros**. (Herrería, Talabartería).

**Desbastadora.** (Nombre español). F. Máquina eléctrica que sirve para desgastar o disminuir el grosor del **cuero**, para que se pueda coser o pegar fácilmente. Recibe también el nombre de **destalladora**. (Zapatería).

**Descarnado.** (Nombre español). M. Etapa del proceso de **curtido**. Luego del **encalado** se extraen las pieles para descarnarlas. En este proceso se las raspa con **cuchillas**. (Talabartería).

**Descarne.** (Nombre español). M. **Cuero** de novillo que se usa para confeccionar la plantilla. También se lo usa en **talabartería** y **peletería**. v. Caballo en miniatura. (Zapatería, talabartería).

**Desencalado.** (Nombre español, de cal). M. Etapa del proceso del **curtido**, que consiste en limpiar la piel de todos los residuos de **cal**.

El desencalado implica también el desagüe. Esta labor se prolonga por ocho días. v. Encalado, curtido con cromo. (Talabartería).

**Desengrasado.** (Nombre español). M. Proceso por el cual se elimina la grasa del **sombrero**, grasa que proviene de la mano de la tejedora. El desengrasado resulta del proceso de **lavado**. (Paja toquilla).

**Desgrasante.** (Nombre español). M. Sustancia que se agrega al **barro** para reducir su plasticidad, y evitar un encogimiento excesivo durante la quemada. Puede usarse, para este fin, la arena o residuos de tuestos molidos. v. Apacharana, quema. (Alfarería).

**Desmotar.** (Nombre español). V. Proceso de extracción de las piedras que han quedado en el **barro** con el que se está trabajando la pieza. Si es que se quedaran provocarían el daño del objeto. (Alfarería).

**Despeluzado.** (Nombre español). M. Acción y efecto de recortar las pajas pequeñas que aún quedan sobresalidas en un **sombrero**, labor que se realiza con un **cuchillo** muy fino, llamado **cimbra**. (Paja toquilla).

**Destalladora.** (Nombre español, de destallar, quitar los tallos a las plantas). F. Otra designación para la **desbastadora**. (Zapatería).

**Destapar el tronco.** (Nombre español). M. Proceso que consiste en eliminar la parte superior de un tronco (la parte opuesta a la que será el fondo) para construir una **canoas**. (Carpintería).

**Destornillador.** (Nombre español). M. v. Desarmador.

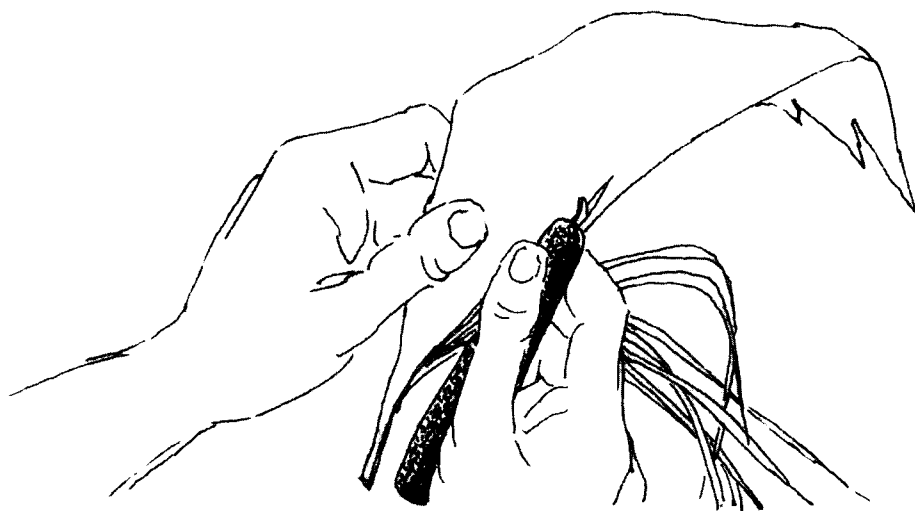

**Desvene**

**Destruncado.** (Nombre español, por destroncado). M. Acción y efecto de adelgazar un **metal** convirtiéndolo en hilo. Es sinónimo de **estirado**. (Joyería).

**Desvene.** (Nombre español, de vena). M. Proceso por el cual se eliminan los bordes exteriores de la hoja, para obtener la **paja toquilla**. v. Tratamiento de la paja. (Paja toquilla).

**Devanador.** (Nombre español). M. Otra designación para el **muchacho bailador**, en la provincia del Azuay. (Tejeduría).

**Diamante.** (Nombre español). M. Piedra preciosa formada por carbono cristalizado en el sistema cúbico. (Joyería).

**Diamante blanco.** (Nombre español). M. Sustancia usada para el **pulido**. (Joyería).

**Dibujado.** (Nombre español). M. Proceso de pasar el dibujo o diseño del **papel** a la **madera**. Se lo hace con papel carbón, y se marca con una punta metálica. (Talla y escultura).

**Dije.** (Nombre español). M. v. Colgante. (Joyería).

**Disco para pulir.** (Nombre español). M. Pieza de **lija** de forma circular, que se acopla a una máquina eléctrica para realizar labores de pulimento. (Carpintería, talla y escultura).

**Disolvente.** (Nombre español). M. Sustancia que, conjuntamente con la acetona, sirve para dar la forma adecuada a los materiales **termoplásticos** en la

zapatería. El disolvente más usado es el **tolueno**. v. Contrafuerte. (Zapatería).

**Dobladora.** (Nombre español). F. Herramienta metálica que permite doblar los filos metálicos al **hojalatero**. (Hojalatería). // 2. Herramienta usada en mecánica industrial para doblar las varillas o las planchas de **metal** y los tubos. (Mecánica industrial).

**Doble tiro.** (Nombre español). M. Especie de **armellana** de mayor tamaño, que se utiliza en la fabricación de la **soga**. (Pirotecnia).

**Dorado.** (Nombre español). M. Proceso por el cual se proporciona una capa muy delgada de oro a algún objeto. Para hacerlo se usa oro de 24 quilates, laminado en forma muy fina. Estas láminas deben ser recortadas en pedazos muy pequeños, que se mezclan con **agua regia**. Se hace hervir hasta que se convierten en cenizas, las que son lavadas en un litro de agua común, donde se ha disuelto una onza de **cianuro**. El resultado es el **agua para dorar**. El proceso se consigue de esta manera: se colocan las piezas en un recipiente, preferentemente de loza, se las cubre con el agua para dorar. Se coloca también una pequeña lámina de **zinc**. Con un **alambre de cobre** se mueven constantemente las piezas hasta obtener el color dorado. También se puede conseguir el dorado con un procedimiento electrolítico, para lo cual se necesita de una corriente eléctrica, un ánodo donde se encuentra el metal donante (**oro**) y un cátodo, donde se encuentran las piezas que van a recibir el baño.

El proceso del dorado recibe también el nombre de **baño de oro**. Cfr. Plateado. (Joyería).

**Dormido.** (Nombre español). M. Aspecto que ofrece un **trompo** cuando baila sin mostrar alteraciones en el movimiento, como si estuviera inmóvil. Cuando el trompo puede dormirse se dice que está **sedita**. Cfr. Zarando. (Juguetería).

**Dril.** (Nombre español). M. Especie de tela fuerte, generalmente de **algodón**.

**Ductilidad.** (Nombre español). F. Propiedad de un **metal** de poder convertirse en filamentos muy delgados. (Joyería).

**Duda.** (Nombre quichua de la gramínea *Aulonemia queko*). F. **Gramínea fibroleñosa** que crece en los bosques subtropicales de las provincias de Azuay, Loja y Cañar. Alcanza una altura de hasta diez metros. Con sus tallos redondos y lisos, convertidos en tiras se construyen muchos productos artesanales en **cestería**, **cometas**. V. Juguete de duda. La duda, por la forma y los usos, se parece al **carrizo**. Para que la duda sea aprovechable debe sacarse la hoja y dejarla secar. Se la raspa y se corta de acuerdo al trabajo que se desee hacer. Cuando está preparada se la moja, porque si está tiesa se quiebra; pero si se moja demasiado se pone amarilla, y no sirve. Se puede **teñir** la duda, lo cual se hace con **anilina**. Se hace hervir, se agrega **sal** y **limón**. Cuando la mezcla hierve se tiñe la duda.

Se adquiere este material por **mulas**, **tercios** o **bultos**. v. Duda blanca, duda tiesa, cáscara. (Cestería)

**Duda blanca.** (Nombre híbrido de quichua y español v. Duda). F. Es la lámina de duda que se obtiene luego de retirar la **cáscara**. Es un material de mejor calidad, y se lo usa para elaborar artículos más finos. v. Supra. (Cestería)

**Duda tiesa.** (Nombre híbrido de quichua y español. v. Duda). F. Lámina que se obtiene luego del **hojado de la duda**. Es de inferior calidad a la **duda blanca**. Sirve para confeccionar objetos más resistentes. (Cestería).

**Dúho.** (Nombre español). M. Especie de banquito pequeño tallado en **madera** por algunas etnias del oriente ecuatoriano. (Talla y escultura).

**Dulce.** (Nombre español). Adj. Calificativo que se aplica al **oro** cuando es de fácil manejo. v. Nitrato de potasa. Cfr. Agrio. (Joyería).

**Dulcera.** (Nombre español). F. Recipiente de **barro** muy parecido a la **cazuela**; con la diferencia de que tiene orejas verticales. Sirve para guardar dulces y manteca. (Alfarería).

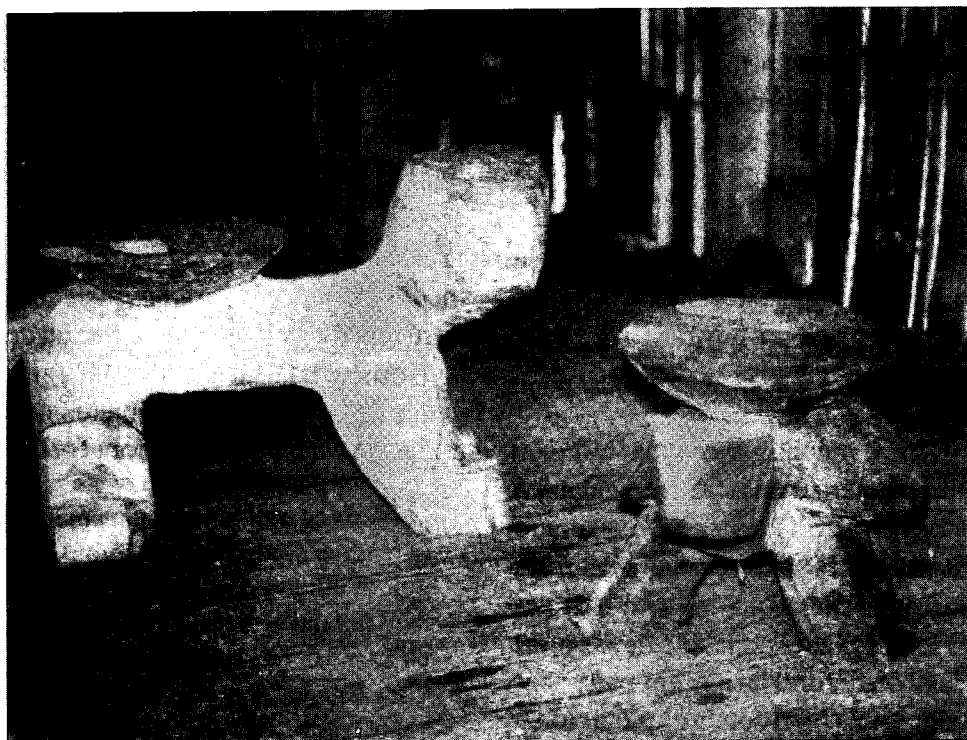

**Dúhos**



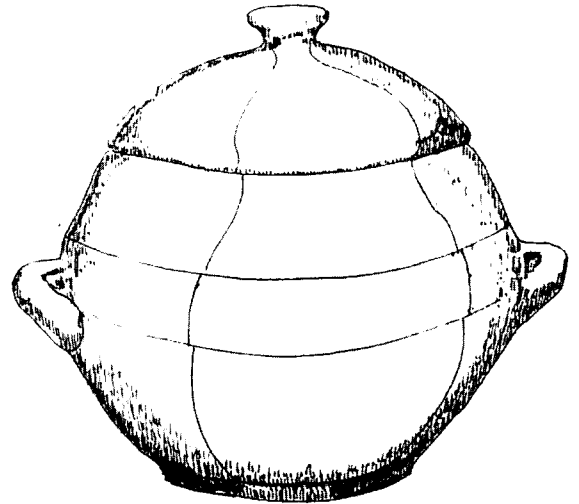
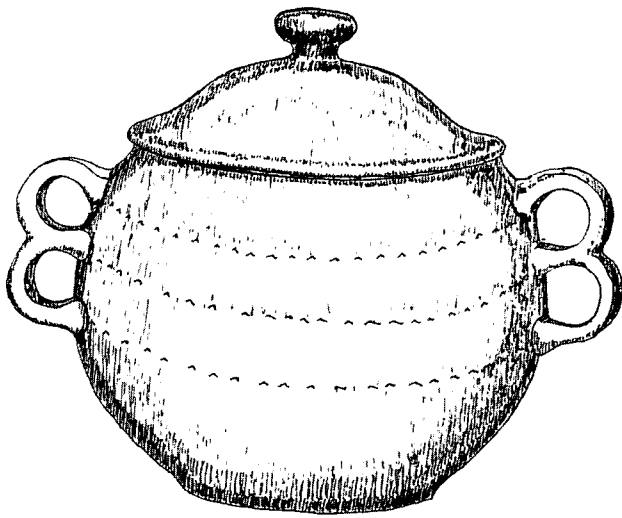

### Dulceras

**Dulzaina.** (Nombre español). F. Otra designación para la **chirimía**. (Instrumentos musicales).

**Dureza.** (Nombre español). F. Es la resistencia que ofrecen algunos minerales a ser rayados. Hay una

escala de dureza en diez grados, que van desde el **talco** hasta el **diamante**. (Joyería).



# E

**Ebanista.** (Nombre español). M. Artesano que trabaja en ebanistería.

**Ebanistería.** (Nombre español). F. Trabajo en ébano y otras maderas finas. // 2. Taller del ebanista. En ebanistería se fabrican muebles como sillas, mesas, sillones, consolas, en diferentes estilos tradicionales y elegantes. v. Marquetería. (Talla y escultura).

**Elaboración de la pieza de barro.** (Nombre español). F. Una vez que se tiene listo el barro - ya amasado- se procede a dar forma a la pieza. Para esto existen varias técnicas como las siguientes: **técnica del golpeado, técnica del modelado, técnica del torno, técnica del acordelado, técnica del molde invertido, acordelado y paleteado, técnica del doble molde, técnica de molde y torno, técnica del molde de dos tapas, técnica del molde invertido y acordelado, técnica del modelado, jalado y raspado, técnica del acordelado con engobes y resinas vegetales.** (Alfarería).

**Elaboración del fleco.** (Nombre español). F. En los paños llamados macanas el fleco es parte muy importante de la pieza.

El fleco se puede elaborar por **anudado de los hilos sueltos**, por **bordado sobre un campo de nudos**, con **crochet**, por **relleno**. v. Mecha. (Tejeduría).

**Elaboración manual de la joya.** (Nombre español). F. El joyero que elabora una pieza sigue

siempre los mismos pasos: **fundición, vaciado, laminado, armado, soldadura, acabado o amasado, limado, lijado, pulido, limpieza de la joya y abrillantado.** (Joyería).

**Embalaje del sombrero.** (Nombre español). F. v. Empaque del sombrero.

**Embudillas.** (Nombre español, de embudo). F. Artefactos hechos de metal inoxidable. Los hay de diferentes dimensiones. Son utilizados para rellenar - a manera de embudo- los tubos de papel con los que se elaboran las **luces de bengala.** (Pirotecnia)

**Embudo.** (Nombre español). M. Pieza de hojalata formada por una agarradera, una tolva circular, y al final de ella un conducto también circular. Los hay de diferentes tamaños. Sirven para trasegar líquidos. (Hojalatería)

**Embutidor.** (Nombre español). M. Pieza de acero que se usa conjuntamente con el **dado.** (Joyería).

**Emelec.** (Nombre facticio, por las siglas de Empresa ELÉCTRica. El nombre hace referencia a un equipo de fútbol de la ciudad de Guayaquil). M. Variedad de **tejido** y de **sombrero** que se caracteriza por tener dos **carreras** de tejido **chulla** y una de **llano**.

Este nombre ( y el de Barcelona, otro equipo de fútbol de Guayaquil) «aparecía en los sombreros

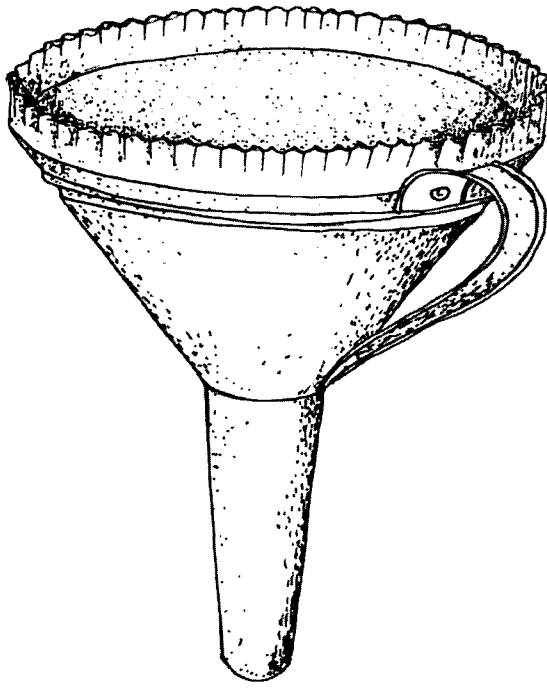

Embudo

de la década de los años 70 del siglo XX, en unos decía Emelec y en otros Barcelona»(Inga;1988;22). (Paja toquilla).

**Empajuelar.** (Nombre español). V. Colocar la **pajuela** en el **telar**. Es término usado en la costa. (Tejeduría).

**Empaque del sombrero.** (Nombre español). M. Proceso por el cual los **sombreros** son colocados en los embalajes para la exportación. Algunas casas exportadoras envían los sombreros para que sean terminados, para que los importadores realicen el terminado propiamente dicho. En estos países se realiza el **guarnecido** parcial o completo. En el parcial se coloca el **cintillo** y el **tafilete** interno - usualmente de **cuero**- que evita el contacto del sudor de la frente con la paja, lo que la deterioraría. El guarnecido completo incluye el cintillo, el tafilete interno y el **revoque** que va en el interior de la **copa**, que es donde se coloca la etiqueta. (Paja toquilla).

**Emparejar.** (Nombre español). V. Proceso de igualar la superficie tallada. Para hacerlo se pasa una **mano** de **agua cola**. Luego se estuca, lija y pule. (v. estucar, lijar, pulir) También se usan trozos de tela encolada. v. Emporado, masilla, laca «Sellador». (Talla y escultura).

**Emporado.** (Nombre español, de poro). M. Proceso de cubrir los poros de la madera para evitar que se absorba la **laca** u otro material líquido que se ha de usar en el **acabado**. Para hacerlo se usa **agua cola** o **laca** «**Sellador**». v. Emparejar. (Talla y escultura).

**Enagua.** (Nombre español). F. Prenda femenina, especie de **falda** de tela fina, que se usa debajo del **vestido** o falda, a veces cuando el vestido exterior es muy transparente. (Tejeduría).

**Encairelado.** (Nombre español, de cairel). M. Cosido que se hace de los bordes de la **alforja**. Para hacerlo se utiliza la **escusa**. (Tejeduría).

**Encaje.** (Nombre español). M. Variedad de adorno -a semejanza del encaje propiamente dicho- que se practica en el **tejido** de algunas variedades de **sombrero de paja toquilla**. v. Randas, fantasía. (Paja toquilla). // 2. **Tejido** de mallas finas con dibujos de flores. Se lo hace con **bolillos**, **aguja** de coser y **crochet**. v. Punto. (Bordado).

**Encalado.** (Nombre español, de cal). M. Etapa del proceso de **curtido**. Consiste en dejar las pieles en **cal**. Se las mantiene así durante varios días, hasta por tres semanas, y hay que moverlas constantemente.

La cal sirve para depilar la piel, para saponificar las grasas, y para hincharla. v. Desencalado. (Tala-bartería).

**Encanillar.** (Nombre español). V. Proceso por el cual se devana el **hilo** en las **canillas**. v. Cabuya. (Tejeduría).

**Encarnado.** (Nombre español, de carne). M. Proceso por el cual se da a la **talla** el color de la carne en el rostro y demás partes que no van cubiertas por las vestiduras. Para hacerlo se usa óleo blanco, rojo, amarillo y verde, **goma** y **laca** blanca, sobre la superficie de **madera** y sobre la **maskarilla de plomo**. Para conseguir el terminado brillante del encarnado -característico en el arte quiteño colonial- se emplea la vejiga de borrego, colocada en un **pinel** de cerdas largas y humedecido en agua, se frota sobre la superficie ya pintada. (v. Policromía). El pelo, las cejas y la barba son pintados de negro, café o gris. Las lágrimas se las hace de **barniz** transparente. (Talla y escultura).

**Encauchado.** (Nombre híbrido de español *en-* y *-ado*, prefijo y sufijo, respectivamente, y quichua.

v. Caucho). M. Proceso por el cual se cubre con una superficie de **caucho** una tela, con la finalidad de impermeabilizarla. Se procede de la siguiente manera: Los pedazos de tela que van a recibir el caucho son colocados sobre bastidores, y templados con **piolas**. Una vez que están templados se comprueba con la palma de la mano que no tengan «**sotos**» (abultamientos de hilos). De haberlos deben ser eliminados, para lo cual se usan las **tijeras**. La presencia de un «soto» da un aspecto desagradable a la **tela encauchada**. Una vez lista la tela se comienza a pasar la primera **mano** de caucho, lo que se puede hacer de la siguiente manera: 1) se vacía del **balde** cierta cantidad de **látex** sobre la tela bien templada, y luego se esparce con un machete viejo. 2) se vierte con la mano y se extiende con la palma.

Algunos artesanos no disuelven el **azufre** en el látex cuando está en el balde, sino que lo espolvorean sobre la tela templada cuando ya ha recibido una capa de látex. En este caso usan una bolsa de tela donde va el azufre molido. La sacuden y cae el polvo de azufre.

Según la tela ( y la prenda) que se necesita fabricar se pasan dos, tres, cuatro y hasta ocho capas o manos de caucho. Desde la segunda mano el caucho no se extiende sobre la tela con el machete «sino con el asiento de un plato de hierro enlozado amarrado a un palo» (Malo; 1975; 129). El uso del plato da brillo a la tela.

Una vez aplicada la primera mano hay que esperar a que se seque bien antes de pasar la segunda mano. Este proceso de secamiento del caucho recibe el nombre de **vulcanizado**, y puede durar de 10 minutos (en días soleados) a varias horas (en días sin sol).

Hay dos tipos de tela encauchada: las que llevan una capa de caucho solo por un lado, y las que llevan el caucho en medio de dos telas. Con las primeras se fabrican los **ponchos de agua** y otras prendas. Con las segundas las **perras** y las **carpas** para vehículos.

El segundo tipo de telas es de fabricación muy simple y no requiere de trabajo de ornamentación del caucho. El proceso es el siguiente: se encaucha el un lado de dos telas. Cuando ya están secas, se pone una mano adicional de caucho en una de ellas y luego se coloca una encima de la otra, cuidando de presionar lo suficiente a fin de que se peguen. Después de aplicadas varias capas de caucho (la sexta en el caso de la tela para ponchos) se procede al **decorado**. Proceso al que se conoce con el nombre de **labores** o **rayado**. Este trabajo de ornamentación se hace con unos pedazos de **madera**, con peines o con espátulas, cabos de cuchara, etc. Los

principales diseños de las labores son : **raya de peine, raya recta, mosaico, número ocho, malla, cuadros**.

Una vez que se ha terminado con las labores se aplica otra capa de caucho con **colorantes**, a través de los cuales las labores se manifiestan . Luego se lava y se deja la tela al rocío para que se fije. Mientras más se lava la **vulcanización** es mejor, y el producto dura más y no se pega. (Artesanía en caucho).

**Encauchador**. (Nombre híbrido de español *en-*, y *-dor*, prefijo y sufijo respectivamente, y quichua. v. Caucho). M. Artesano que trabaja encauchando telas con las cuales se fabrican **ponchos de aguas, ternos de aguas, perras, zamarros de aguas, carpas, capuchas**. Ocasionalmente también fabrican **bombas**. Esta artesanía se desarrolla en las provincias del Azuay y El Oro. (Artesanía en caucho).

**Encolado**. (Nombre español). M. Proceso por el cual se pegan los elementos decorativos en las piezas de **masapán**. Para hacerlo se utiliza **pega blanca**, agua y un **pincel**. (Masapán).

**Encolar**. (Nombre español). V. Acción de pasar **cola** -sea cola corvina o granulada- disuelta en agua, en los **sombreros**. La finalidad es que el **tejido** se contraiga, especialmente el **remate**, antes de pasar al **planchado**. (Paja toquilla).

**Encrespado**. (Nombre español). M. Otra designación para el **repulgado**. (Alfarería).

**Endrema**. (Nombre de origen desconocido). F. **Lana** desenredada y puestas sus fibras en una sola dirección. Para hacerlo se usa la carda gruesa. v. Carda. Cfr. Enremado. (Tejeduría).

**Engastado**. (Nombre español). M. Proceso por el cual se elaboran los lugares en los cuales se colocarán las **piedras preciosas** o las **perlas**, en una etapa posterior. Se levantan una especie de **uñas** con la ayuda del **marquetero**. Estas uñas serán viradas sobre la piedra para asegurarla, labor que se realiza con las **pinzas** y **tenacillas**.

Suele haber confusión entre el engastado y el **enjoyado**, tomándolos como sinónimos. (Joyería).

**Engobe**. (Nombre español). M. Pasta formada por cierta clase de **arcilla**, que recubre los objetos de **barro** antes de cocerlos, y que sirve para dar una superficie lisa, coloreada y brillante.

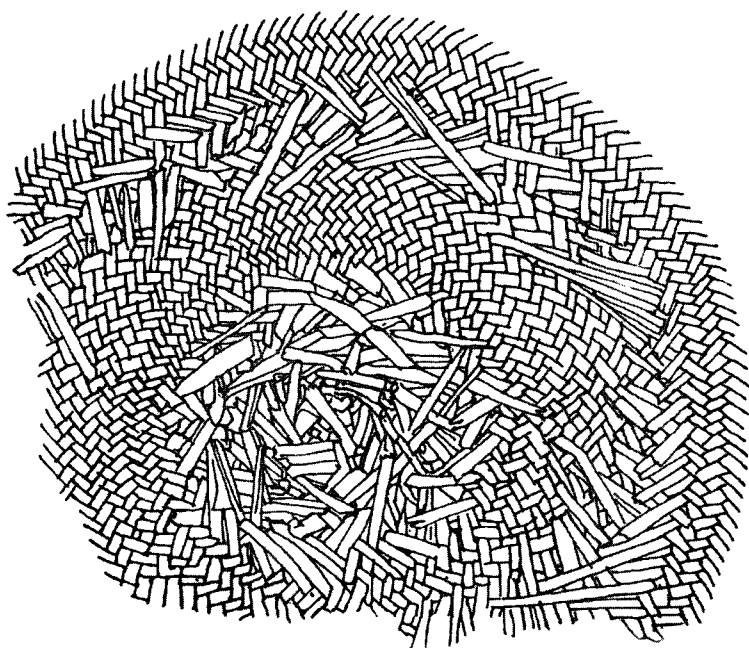

**Enjires visibles**

Para el engobe se usan tierras especiales de colores rojo, blanco, negro. El engobe rojo se llama **quina** en la provincia del Azuay. v. Colorallpa, pucallpa, quilluallpa, yanallpa y yuracallpa. Cfr. Shilquillu. (Alfarería).

**Engrudo.** (Nombre español). M. Especie de pegamento hecho con **harina de trigo** o **almidón de yuca**, cocidos en agua. Sirve para pegar papeles, **cometas** y otros materiales ligeros. (Pirotecnia, juguetería).

**Enjire.** (Nombre español, de injerir). M. Acción y efecto de injerir nuevas pajas en el proceso de **teji-do del sombrero**, para poder continuar con el trabajo. Los enjires son visibles en la parte interior de los sombreros. Las **plantilleras** son las encargadas de cortarlos a ras de la **carrera**. (Paja toquilla).

**Enjoyado.** (Nombre español). M. Proceso por el cual se colocan las **pedras preciosas** o las **perlas** en los agujeros abiertos durante el **engastado**. El enjoyado puede realizarse de varias maneras, como engaste circular, rectangular, engastado de **uñas**, engaste incrustado. (Joyería).

**Enjuague.** (Nombre español). M. El segundo **lavado** que recibe el **sombrero de paja toquilla**. (Paja toquilla).

**Enjulio.** (Nombre español, de ensullo). M. Pieza del **telar de pie**, colocada horizontalmente, donde se va arrollando la **urdimbre**. (Tejeduría).

**Enremado.** (Nombre de origen desconocido). M. Proceso de eliminación de las impurezas de la **lana**, y además de selección de las fibras, según el color. Cfr. Endrema. (Tejeduría).

**Enrizado.** (Nombre español, de rizar) M. Proceso por el cual se envuelve el **hilo encerado** en el **carrizo** que lleva el **cohete**. (Pirotecnia).

**Ensambladora.** (Nombre español). M. Herramienta usada en **hojalatería**, y que facilita el ensamblaje de los fondos de algunos recipientes. (Hojalatería).

**Entenalla.** (Nombre español). F. Herramienta de presión, que sirve para sostener un objeto firmemente, de modo que se pueda trabajar en él. Consta de una parte fija y otra móvil, mediante un tornillo. Cfr. Prensa. (Herrería).

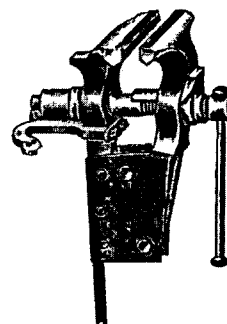

**Entenalla**

**Entorchado.** (Nombre español). M. Acción y efecto de entorchar.// 2. Proceso por el cual el hilo de la **filigrana** se vuelve a torcer. Realizado el primer entorchado se recuce el hilo con el **soplete**, y se vuelve a entorchar. A esta técnica se la conoce también como **hilado**. v. Laminado. (Joyería).

**E repetitiva.** (Nombre español). F. Variedad de adorno para las figuras de **masapán**. Semeja una serie de letras «e». Se prepara un cordón delgado y con la ayuda de una **aguja** se procede a adherir a la figura. (Masapán).



**E repetitiva**

**Escama.** (Nombre español). F. Elemento decorativo muy utilizado en la elaboración de las piezas de **masapán**. Se hace de la siguiente manera: se forma una pequeña bola de masa y luego se la presiona con el dedo. Luego con una peinilla se vuelve a presionar para que queden grabadas las huellas de los dientes. Con las escamas se pueden decorar búhos, formar **rosas**. v. Flores. (Masapán).

**Escarmenado.** (Nombre español). M. Acción y efecto de **escarmenar**. (Tejeduría).

**Escarmenar.** (Nombre español). V. Carmenar la **lana** antes de hilarla o de trabajar en el proceso de la **batanería**. También se aplica este proceso a las fibras como la **cabuya**. (Tejeduría).

**Escarpín.** (Nombre español). M. Especie de pequeño calcetín que usan los niños pequeños y que todavía no caminan. Se lo teje con **crochet** y con **hilo de lana** u **orlón**. (Tejeduría).

**Esclava.** (Nombre español). F. Especie de aro que se lleva en la muñeca. Suele estar confeccionada de algún **metal precioso**. v. Pulsera. (Joyería).

**Escofina.** (Nombre español). F. Especie de **lima** grande y de grano más grueso, que sirve para desbastar metales. (Mecánica industrial). También sirve para pulir la **suela**. (Talabartería, talla y escultura).

**Escoplo.** (Nombre español). M. Especie de **formón**. (Talla y escultura).

**Escuadra.** (Nombre español). F. Instrumento triangular de **plástico, hierro** o **madera**. Sirve para trazar líneas y tomar medidas. Tiene un costado graduado en centímetros y milímetros, como una regla. Es instrumento que se usa en diferentes **prácticas artesanales** como talabartería, carpintería, herrería, etc. v. Falsa escuadra.

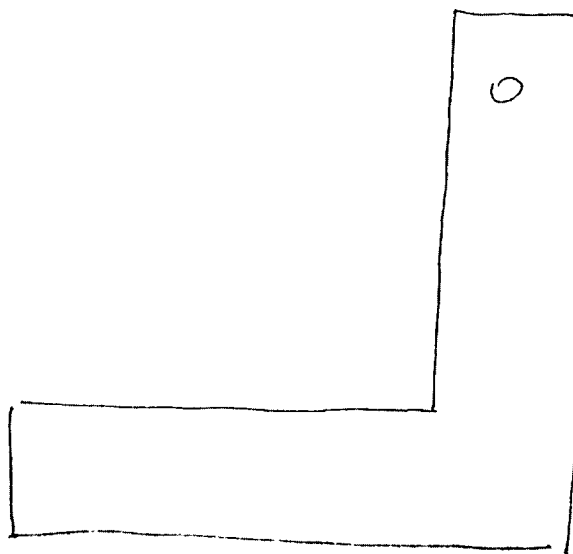

**Escuadra**

**Escultura.** (Nombre español). F. Arte de modelar figuras de bulto con **piedra, barro** u otros materiales. Cfr. Talla. (Talla y escultura).

**Escultura en piedra.** (Nombre español). F. Arte de esculpir en piedra. El trabajo comienza con la extracción de la materia prima, de la cantera, lo que se realiza con unas herramientas llamadas **cuchinas**, que son introducidas en las canteras, para quebrarlas. Luego, con el auxilio de otra herramienta llamada **punta** se realizan las hendiduras en la roca, y con la ayuda del **combo** se sacan grandes trozos de piedra.

El esculpido se realiza con herramientas como **puntas, martillos, gusardas, gubias** y **cinceles**. Las obras que se realizan son pilas para agua, columnas, figuras humanas, imágenes religiosas, mesas, bancos, lápidas.

La piedra que se usa es la **andesita** o **piedra gris**, y la **piedra rosada** (en Imbabura). Los principales lugares donde se desarrolla esta **práctica artesanal** son San antonio de Ibarra (Imbabura), Chuquipata (Cañar) y Puerto López (Manabí). (Talla y escultura).

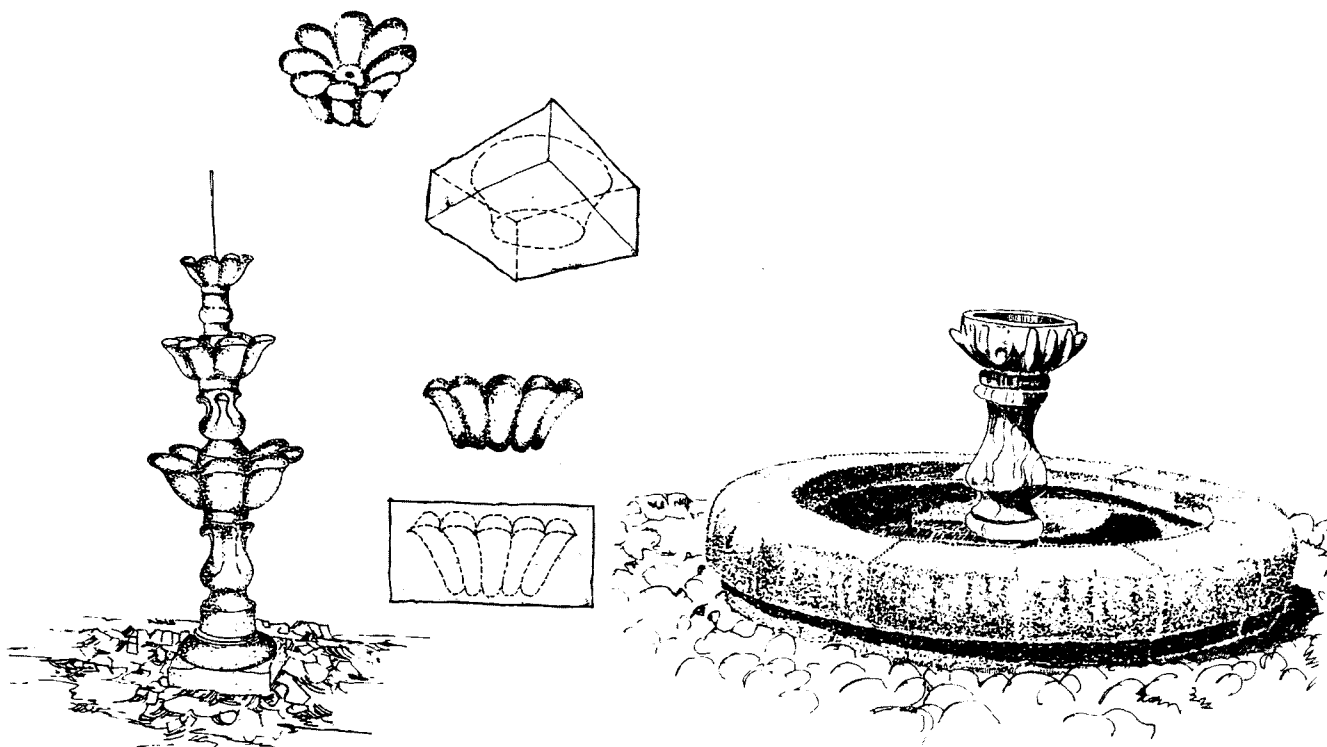

### Escultura en piedra

**Escusa.** (Nombre español). F. Especie de tabla de 25 cm. por 10 cm., que tiene 7 agujeros por donde pasan los hilos usados en el **tejido**. Mientras se da vuelta a la escusa se van tejiendo los bordes de la **alforja**. v. Encairelado. (Tejeduría).

**Esencia del barro.** (Nombre español). F. **Tierra virgen** finamente triturada. Con ella se elaboran los **moldes** para trabajar en la **artesanía en bronce**. (Metalistería).

**Esgrafiado.** (Nombre español). M. Proceso conocido también como **grabado**. Procedimiento por el cual, rayando con un estilete (palo de boj) la superficie ya pintada de una **talla**, se graban líneas, dibujos florales, **arabescos**, dejando al descubierto finas zonas de **pan de oro** con lo que la **policromía** resulta más hermosa. (Talla y escultura).

**Esmaltado.** (Nombre español). M. Acción y efecto de esmaltar.// 2. Proceso por el cual se cubre con una capa de **esmalte** una **joya**. v. Infra. (Joyería).

**Esmaltado a gota.** (Nombre español). M. Técnica para realizar el **esmaltado**. Consiste en colocar capas sobresalientes en forma de gotas sobre la **joya**. v. Supra. (Joyería).

**Esmaltar.** (Nombre español). V. Proceso de cubrir con una capa de **esmalte** un artículo metálico. (Artesanía en chatarra, joyería).

**Esmalte.** (Nombre español). M. Sustancia que se aplica a la **joya** para que tenga un brillo especial. Es una especie de **arcilla** que, expuesta al calor, se funde, y al enfriarse adquiere una consistencia vítrea de diferentes colores.

Los esmaltes pueden ser clasificados en cuatro grandes grupos: translúcidos, opacos, transparentes y fundentes. Se los usa según el tipo de objeto que se esté trabajando.

El esmalte fundente está formado por la combinación de un **metal**. Sirve como elemento de **amalgama** entre el esmalte y el metal.

Hay varias maneras de aplicar el esmalte, como el **campeado**, el **esmaltado a gota**, **alveolado**, **braquelé** y **paillone**. (Joyería).

**Esmeril.** (Nombre español). M. Sustancia dura y áspera, apropiada para **pulir** superficies metálicas o no. Puede presentarse en forma de discos (para herramientas eléctricas) o en forma de pequeños bloques, para trabajo a mano. v. Pasta de esmeril. (Mecánica industrial).



**Esmeril eléctrico.** (Nombre español). M. Aparato eléctrico al que se acopla una pieza circular de **esmeril**. Sirve para labores de **pulido** de los **metales**. (Mecánica industrial).

**Espada del tejedor.** (Nombre español). F. Instrumento muy semejante a la **callua**, y que cumple su misma función. Se la usaba en los telares de la costa. v. Macana. (Tejeduría).

**Esparragón.** (Nombre español). M. Variedad de diseño en los **tejidos**. Son figuras rectangulares y de colores diferentes. Pueden ser rectángulos verticales u horizontales, y el esparragón será también horizontal o vertical. v. Ladrillado. (Tejeduría).

**Esperma.** (Nombre español). F. v. Vela de cera, Cera de abeja de tierra.

**Espiguilla.** (Nombre español). F. Especie de puntada que se hace en el **calzón catatumba**, de la etnia salasaca, provincia del Tungurahua. (Bordado).

**Espinel o calandra.** (Nombres españoles, significan rejilla y palangre, respectivamente). M y F. Arte de pesca formado por una cuerda que puede alcanzar una longitud de hasta dos kilómetros. Desde ella se van colgando, cada cuatro o seis metros, los anzuelos. Para usar el espinel es necesario desplazarse en **canoas** por el mar. A medida que esta avanza se arroja la cuerda. Tanto en el cordel como en el espinel se usan como carnada peces pequeños, entre ellos el **chato**, el **gurulango** y la **carduma**. (Trampas y artes de pesca).

**Espoleta.** (Nombre español). F. Especie de pequeño impulsor elaborado con **pólvora**. Se la usa en la fabricación del **olletón**. (Pirotecnia).

**Esponja.** (Nombre español). F. Material sintético usado como relleno en algunos trabajos de talabartería. v. Espuma flex. (Talabartería).

**Espuela.** (Nombre español). F. Piezas metálicas (son dos) que van acopladas al calzado del jinete, junto a los talones. Su extremo termina en una rodaja giratoria con puntas. Se usa para acicatear a las cabalgaduras. Las fabrican los herreros. (Herrería).

**Espuma flex.** (Nombre híbrido de español y un elemento facticio). F. Esponja sintética muy usada en varias **prácticas artesanales**, para relleno. Cfr. Cuero flex. (Talabartería).

**Esquilado.** (Nombre español). M. Proceso por el cual se corta la **lana** a las ovejas. Para ello se utilizan las **tijeras para trasquilar**. (Tejeduría).

**Esquinero.** (Nombre español). M. Mueble acondicionado para ser colocado en las esquinas. Sirve para guardar cosas de valor, generalmente de adorno. (Carpintería).

**Estambre.** (Nombre español). M. Conjunto de los **hilos** urdidos. v. Urdimbre. (Tejeduría).

**Estampación.** (Nombre español). F. Proceso por el cual se imprime una figura en una lámina de **metal**. La diferencia con el **troquelado** es la manera de ejecutar la presión. En la estampación se trabaja a golpe de masa. La percusión es repentina y seca. (Joyería).

**Estante.** (Nombre español). M. Mueble de **madera** con varios niveles o pisos de servicio. Sirve como separación de habitaciones y para colocar en ellos objetos de adorno, libros, etc. Cfr. Vitrina. (Carpintería).

**Estaño.** (Nombre español). M. **Metal** de brillo semejante al de la **plata**. Su número atómico es 50 y su símbolo Sn, de *stagnum*, en latín. Se lo usa combinado con **plomo** para el **barnizado**. También sirve para cubrir otros metales, y como elemento de **suelda** con el plomo. v. Bronce. (Metalistería).

**Estera.** (Nombre español). F. Especie de **tejido** hecho con los tallos de la **tatora**, a manera de un **petate**. Sirve como si se tratase de una especie de alfombra rústica. Con ella se cubren los pisos de los lechos. Además, ocasionalmente, pueden prestar otros servicios. Las esteras se clasifican según los tamaños. Así: **tipo uno, tipo dos o cama grande, tipo tres o media cama, uchilla cama, asiento, cuadrado**. v. Quesana, surillo, suro, tambán. (Cestería).

**Esterillado o pimienta.** (Nombre español). M. Especie de estilo para tejer el **mimbre** en los muebles. v. Pimienta. (Cestería).

**Estirado.** (Nombre español). M. v. Destrucado. (Joyería).

**Estofado.** (Nombre español, de estofa). M. Técnica que consiste en simular las suntuosidades del brocado en el vestuario de las imágenes talladas.

Se pinta con **pincel** flores, **arabescos**, en dorado, rojo, verde, amarillo y azul. v. Policromía. (Talla y escultura).

**Estrellado.** (Nombre español, de estrella). M. Situación en que se encuentra el **oro** cuando no está en forma de vetas o filones sino en pequeños fragmentos dispersos dentro de la roca. Recibe también el nombre de **chispeado**. v. Trituración de la roca. (Metalistería).

**Estribo.** (Nombre español). M. Pieza de la **montura**, sirve para sostener los pies del jinete. Consta de tres partes: un armazón de **hierro** de forma triangular, una cubierta de **suela** llamada **capellada**, y una **correa** de **suela** con **hebilla** que se une con la faja de la cubierta de la **silla**. Puede estar elaborado en **cuero** o **metal**. Cfr. Alpargata. v. Accesorios. (Talabartería).

**Estucar.** (Nombre español, de estuco). V. Acción de cubrir una **talla** con una mezcla hecha con **cola**,

**tiza** y **yeso**. Forma parte del proceso de **emparejar**. (Talla y escultura).

**Estuche para carabina.** (Nombre español). M. Pieza de **cuero** que sirve para guardar una carabina. (Talabartería).

**Estuche para garrafa.** (Nombre español). M. Pieza de **cuero** que sirve para forrar una garrafa o botella grande. Cfr. Licorera. (Talabartería).

**Estuche para guitarra.** (Nombre español). M. Pieza de **cuero** acondicionada para guardar y proteger una **guitarra**. (Talabartería).

**Estuche para peinilla.** (Nombre español). M. Pequeño artículo de **cuero** que sirve para guardar una **peinilla**. (Marroquinería).

**Estuche para radio.** (Nombre español). M. Pieza de **cuero** de diferentes formas y tamaños, acon-

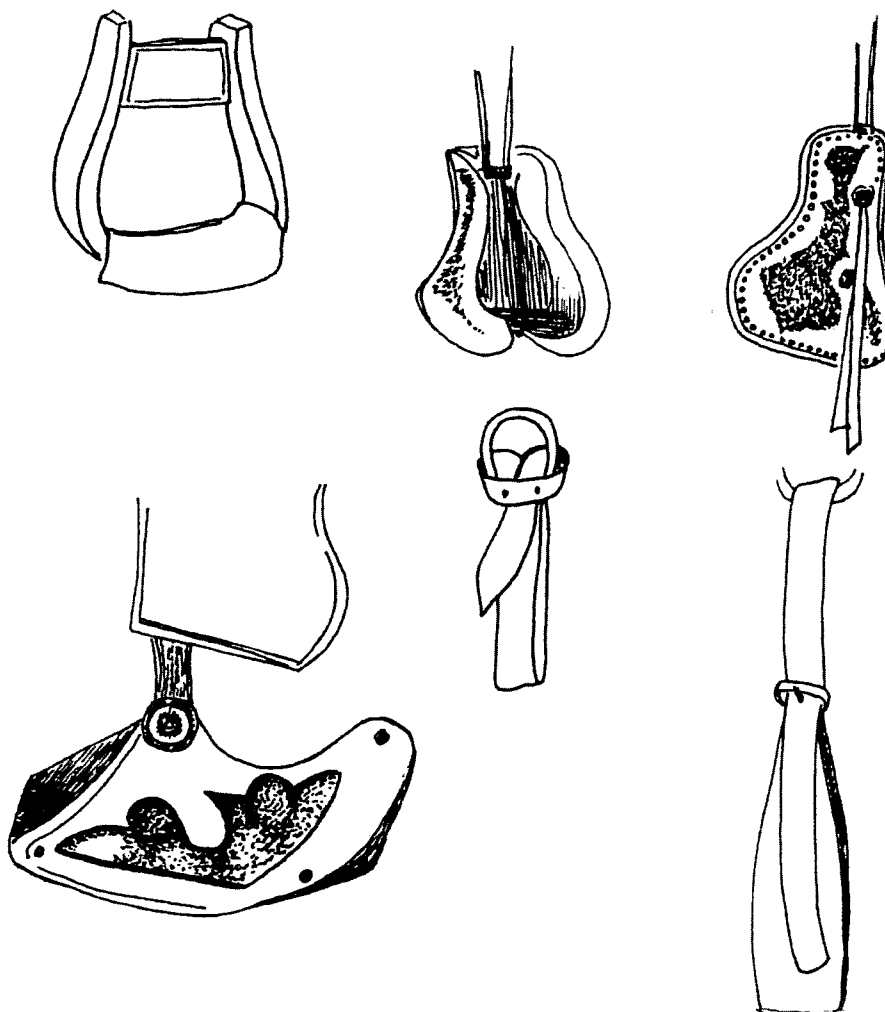

Estribos

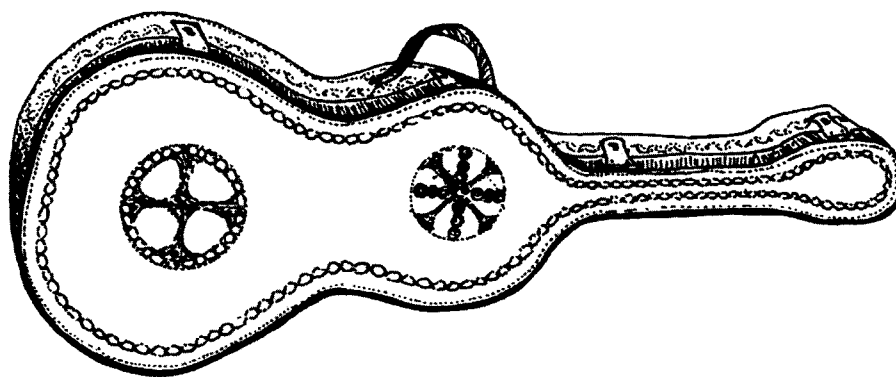

Estuche para guitarra

dicionada para cubrir y proteger un receptor de radio. (Talabartería).

**Estuco.** (Nombre español). M. Pieza de **yeso** sostenida por un armazón de **carrizo** y **cabuya**. Es, generalmente cuadrangular, y mide 70 cm. de lado. Hay de varios **motivos** o **labrados**. Para fabricar un estuco se sigue este procedimiento: Sobre una plancha de vidrio tipo catedral (el que tiene figuras en altorrelieve por un lado), se coloca una capa de yeso con agua, **cola**, y fibra de cabuya, que sirve de aglutinante. Luego se agrega un armazón de carrizo alrededor del perímetro y dos tiras de carrizo al centro. Se coloca nuevamente el material formado de yeso, como al principio. Se deja secar por un tiempo y se extrae del molde. Finalmente se deja secar a la intemperie. El estuco es pieza de adorno para los tumbados. Luego de colocados los estucos se les pasa una lechada de yeso con cola blanca para cubrir las juntas de la colocación y las posibles imperfecciones. (Artesanía en yeso).

**Estuquero.** (Nombre español). M. **Artesano** que trabaja en la fabricación y colocación de **estucos**. (Artesanía en yeso).

**Etse.** (Nombre shuar). M. Especie de semilla roja con negro (semejante a un poroto) que se usa para la elaboración de adornos como **collares**, que por estar hechos de este material, reciben el mismo nombre. En la sierra se los denomina mellizos, y en la fonética de la provincia del Azuay, milizhos. v. Chapawik. (Tocados y adornos).

**Eucalipto.** (Nombre español). M. El árbol *Eucalyptus globulus labill*, cuyas hojas y ramas cortadas en pedazos pequeños sirven para teñir de color **amarillo verdoso**. Se necesita usar **mordiente**. v. Chilca. (Tejeduría). //2. Madera muy resis-

tente. Se la usa como combustible y para la elaboración de distintos artículos artesanales. v. Teja.

**Extracción de la paja.** (Nombre español). F. La planta de **paja toquilla** se reproduce por tubérculos que echan hijuelos (v. Matear). Comienza a producir a los dos años y medio.

El corte de las hojas se hace siempre por períodos fijos de 15 o 20 días, y además deben observarse las fases de la luna. Si se corta en luna creciente o en luna nueva (tierna), la planta puede debilitarse y morir.

Cuando se ha cortado el **cogollo** estando muy tierno la paja resulta floja, y el producto final, muy blando. Si, por lo contrario, ha madurado demasiado, la paja nunca perderá el color verde, por lo que será también inútil. La producción de una plantación de paja toquilla se la contabiliza por **ochos**. Las únicas herramientas utilizadas para el corte son los **machetes** y **cuchillos** bien afilados para que el corte no afecte el crecimiento de los nuevos cogollos.

La paja recién cosechada tiene un color verde claro en sus extremos, y un color blanquecino en el centro. (Paja toquilla).

**Extracción de la plata.** (Nombre español). F. La **plata** se la extrae por **trituration de la roca**, puesto que se encuentra en vetas, a veces combinada con las venas de **oro**. (Metalistería).

**Extracción de la tierra.** (Nombre español). F. En la **alfarería** es el proceso por el cual se extrae la tierra arcillosa adecuada para la elaboración de las piezas. Se la extrae de ciertas minas especiales. A veces es necesario mezclar algunas clases de tierras con arena fina. Estas tierras se llaman en quichua manga allpa (*manga* = olla; *allpa* = tierra. Tierra de olla). (Alfarería).

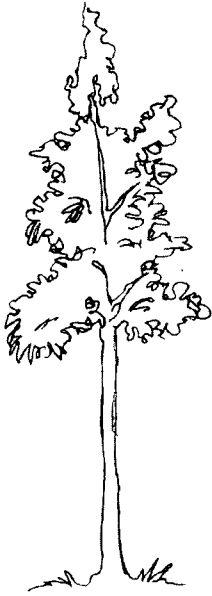

**Eucalipto**



**Detalle de las hojas**

**Extracción del oro.** (Nombre español). F. El oro puede ser extraído de dos maneras diferentes: 1)

por **lavado de oro**, y 2) por **Trituración de la roca.** (Metalistería)

# F

**Facha.** (Nombre quichua, *pacha* = ropa). F. Pieza de tela tan fina como la **lliella**. Se la lleva doblada sobre el hombro. Es prenda de fiesta entre los salasaca (provincia del Tungurahua). (Tejeduría).

**Fachalina.** (Nombre español, derivado de chalina, y, conectado semánticamente con facha. v. Supra). F. En el Norte del país se da esta designación a la **chalina**. (Tejeduría).

**Factana.** (Nombre quichua, *pactana* = cumplir, igualar). V. Proceso de ajustar el **tejido**. v. Telar de pie, tacana. (Tejeduría).

**Faja.** (Nombre español). F. Prenda más o menos larga y delgada, tejida mediante un **telar vertical** y con **hilo de lana, o algodón y lana, algodón y orlón**. Sirve para envolver a los niños recién nacidos (v.

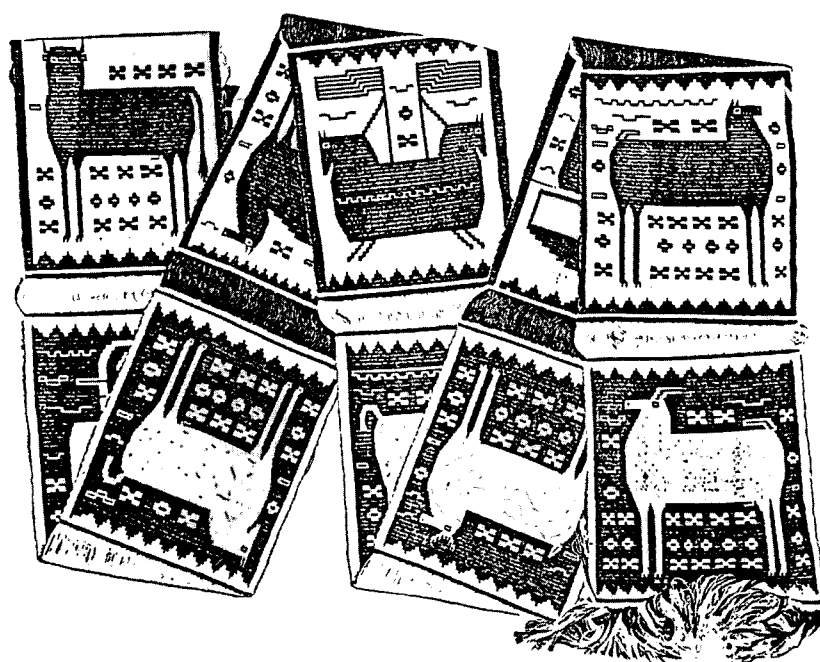

Faja

Mayto), y para que las mujeres sujeten el **anaco**, los hombres, la **cushma** o los **pantalones**.

Hay algunas clases de fajas, como la **faja de dos caras**, la **mama chumbi**, **faja cahuiña**, **canutillo**, etc. Las fajas tienen **urdimbre** de algodón y de orlón. La trama puede ser de algodón o **rayón**.

El aprendizaje del **tejido** de la faja comienza con el tejido de la **cinta de pelo**. Actualmente la faja también se está usando como tiraderas de **bolsos** o cámaras fotográficas. La **mama chumbi** se utiliza para la confección de bolsos. v. Figurador, reata. (Tejeduría).

**Faja cahuiña.** (Nombre híbrido de español y quichua, *cahuiña* =remate. Faja de remate). F. Especie de **faja** de dos caras, tejida en **lana** u **orlón**, y con decoración geométrica con rombos y barras

longitudinales y transversales. Se divide en **faja cahuiña de lana**, **faja cahuiña de orlón** y **faja cahuiña para niñas**.

Se tejen en la población de Cacha, provincia del Chimborazo. (Tejeduría).

**Faja cahuiña de lana.** (Nombre híbrido de español y quichua. v. Supra). F. Especie de **faja** cuya **trama** es de color rojo, y de **lana**. (Tejeduría).

**Faja cahuiña de orlón.** (Nombre híbrido de español, quichua y un nombre facticio. v. Faja cahuiña, y orlón). F. Especie de **faja** tejida con **orlón**, lo que da más vistosidad al producto. Técnicamente es igual a la **faja cahuiña de lana**. (Tejeduría).

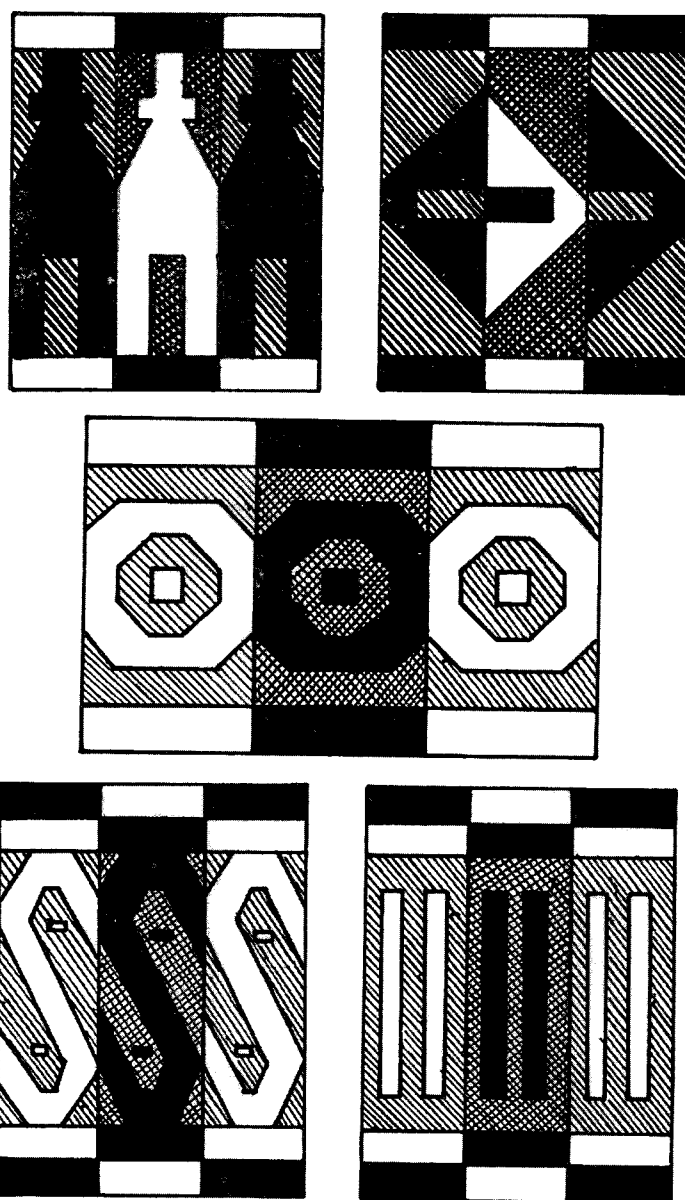

Fajas cahuiñas para niñas

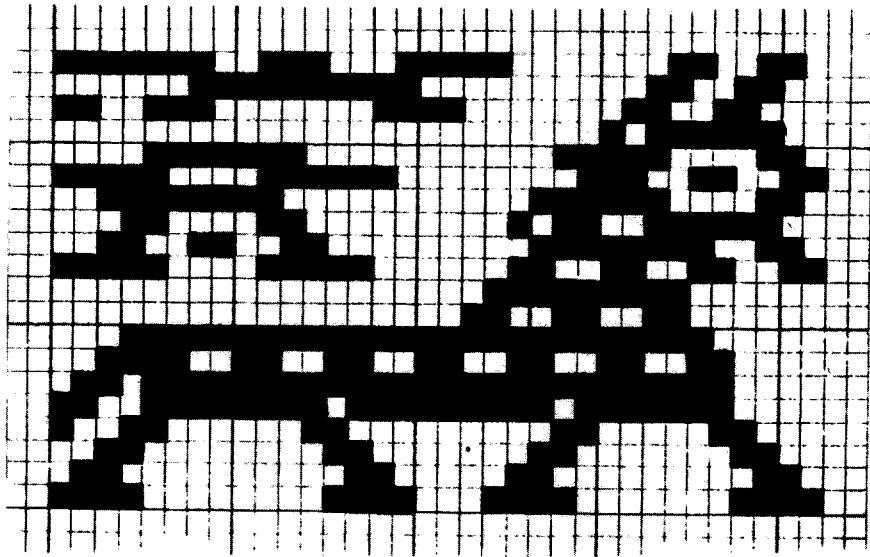

**Faja Chimborazo**

**Faja cahuiña para niñas.** (Nombre híbrido de español, quichua y español. v. Faja cahuiña). F. Especie de **faja** tejida en **orlón**, de dimensiones menores que las ordinarias. Los adornos también son diferentes. (Tejeduría).

**Faja Chimborazo.** (Nombre híbrido de español y quicha *chimbu* = hito, y *razu* = nieve. Nieve del hito). F. Especie de **faja** cuya **urdimbre** está formada por **hilos** blancos y de color. La **trama** es de **algodón** blanco. Se la elabora en la provincia del Chimborazo, en la población de Cacha. (Tejeduría).

**Faja de dos caras.** (Nombre español). F. Especie de **faja** que puede ser usada por ambos lados, porque está hecha de **tejido** doble y con colores alternados. Se la teje en las provincias de Imbabura y Cañar. En Cañar se tejen con **hilos** finos de costura. La ornamentación es variada y tiene que ver

con la vida diaria del tejedor. v. Faja labrada en colores. (Tejeduría).

**Faja de fiesta.** (Nombre español). F. Especie de **faja** hecha de **lana**, en **orlón** y con **hilo de chillo** de colores muy vivos. Mide más de 2 m., y de ancho de 6 a 7 cm. Es usada por la mujer indígena como una tercera faja. Cfr. Mama chumbi. Se la teje en Chimborazo. (Tejeduría).

**Faja de la china.** (Nombre español). F. Especie de **faja** tejida por la etnia de los saraguro, provincia de Loja. Se caracteriza por tener figuras antropomorfas formadas por los hilos suplementarios de la **urdimbre**. (Tejeduría).

**Faja dibujos.** (Nombre español; pero con sintaxis quichua. Faja con dibujos). F. Especie de **faja** hecha con **hilos** de **algodón** en la base, y en los

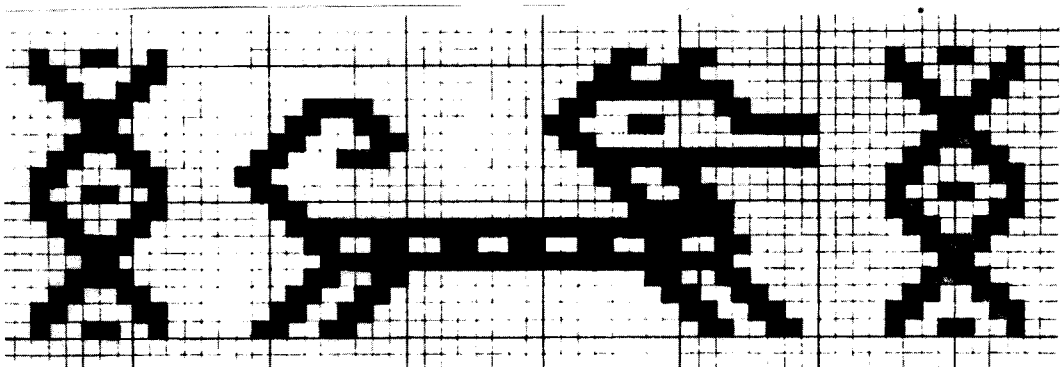

**Faja dibujos**

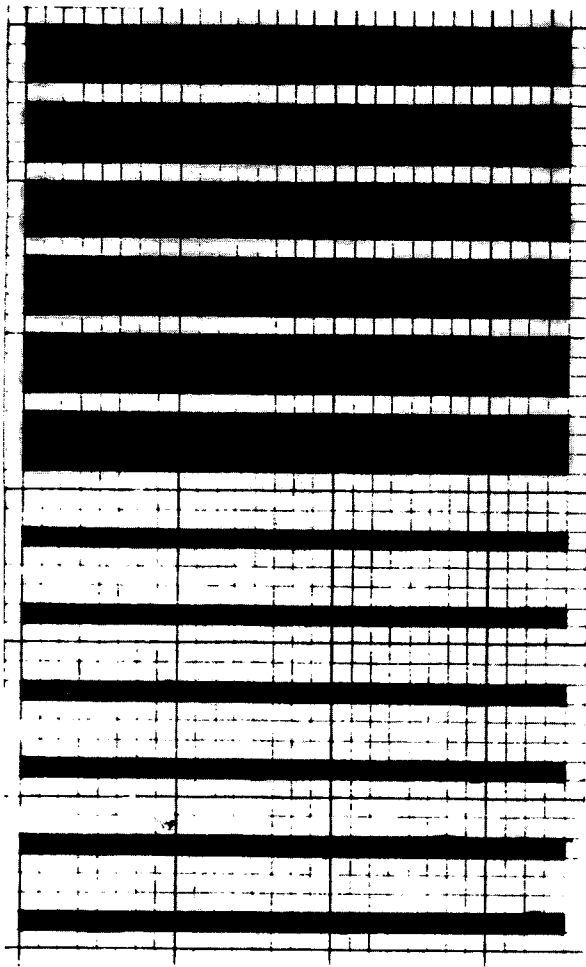

**Faja esterada**

suplementarios, de **orlón**, de colores muy vivos. Lleva cenefas laterales y figuras variadas como adorno. (Tejeduría)

**Faja esterada.** (Nombre español). F. Especie de **faja** cuyo **tejido** de base es de **algodón** y de **orlón**. Se usa un diseño de franjas que se alternan. La **trama** es de algodón blanco. Cfr. Cinta esterada. (Tejeduría).

**Faja esterillada.** (Nombre español). F. Especie de **faja** que tiene los **hilos** suplementarios de colores muy vivos y formando pequeños cuadros alternados. Se la teje en la provincia del Chimborazo. (Tejeduría).

**Faja labrada en colores.** (Nombre español). F. Especie de **faja** tejida totalmente en **orlón** de colores muy vivos.

En toda la faja se repiten alternadamente dos diseños. Esta faja puede ser usada por ambos lados debido a que los motivos decorativos forman al reverso otro tipo de diseño. Se la teje en la provincia del Chimborazo. Cfr. Faja de dos caras. (Tejeduría).

**Faja Otavalo.** (Nombre híbrido de español y cayapa-colorado *o* (por hua) = grande, *tang* = pared, y pansaleo *aló* = pueblo. Pueblo de la gran pared). F. Especie de **faja** que se caracteriza porque el **tejido** de base y la **trama** son de **algodón** blanco, mientras que los **hilos** suplementarios son de diferentes colores. Las medidas de esta faja son de 2,50 m. de largo por 4,5 cm. de ancho, con flecos de 17 cm. en cada extremo. Se la teje en la provincia del Chimborazo. Tejeduría).

**Faja rayas.** (Nombre español). F. **Faja** de uso ceremonial en la provincia del Cañar. Está elaborada en varios colores muy vistosos y alternados de seis en seis **hilos**, que van sobre los **ñahuis**. v. Tapiz. (Tejeduría).

**Falda.** (Nombre español). F. Parte final del **sombrero**. Concluida la falda se hace el **rematado**. La falda puede tener varios centímetros de ancho. Normalmente esta anchura se mide por **dedos**. Recibe también la designación de **ala**. (Paja toquilla). // 2. Prenda de uso femenino, cubre desde la cintura hacia abajo. Puede tener longitud y ancho variables. (Tejeduría). // 3. Parte inferior de la **montura**. v. Anaco, centro, pollera, itip. (Talabartería).

**Faldear.** (Nombre español, de falda.). V. Acción de **macetear** la **falda** del **sombrero**. Para hacerlo, una parte va asentada en el **pisón**, y sobre él se golpea. (Paja toquilla)

**Fallo.** (Nombre español). M. Son dos tiras de **carrizos** gruesos que entran por los costados del **canasto**, y van hacia hacia la **plantilla**. Unidos forman la **oreja** o **agarradera**. A veces se refuerza el fallo con un **zuncho**. (Cestería).

**Falsa escuadra.** (Nombre español). F. Herramienta muy parecida a la **escuadra**; con la diferencia de que tiene uno de sus brazos movibles. (Carpintería).

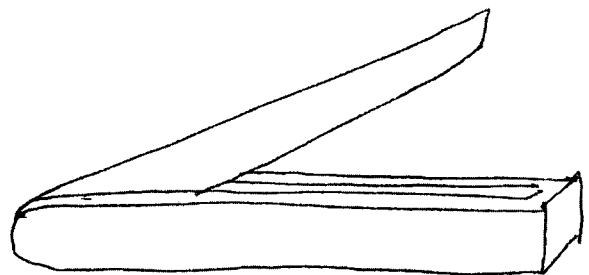

**Falsa escuadra**



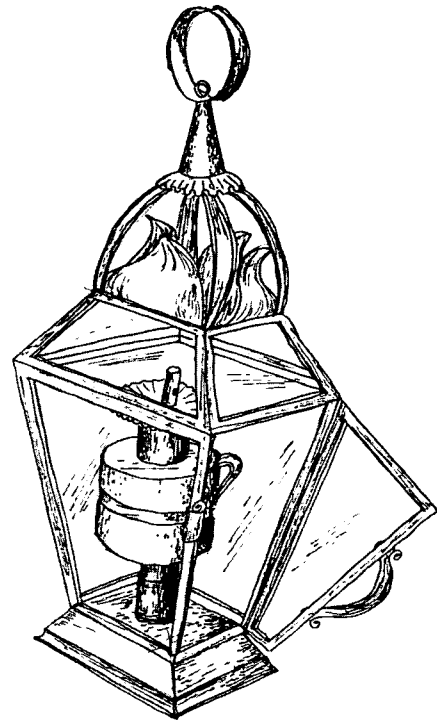
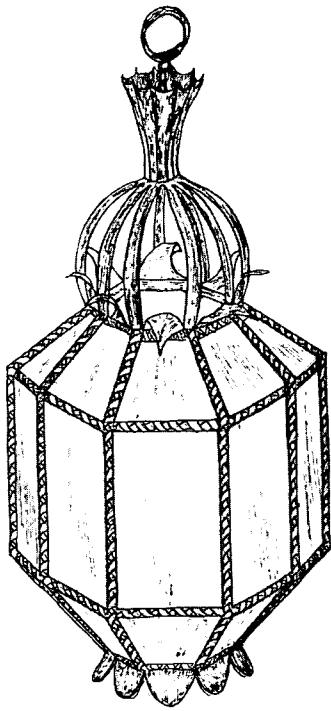

**Faroles (hojalatería)**

**Fantasía.** (Nombre español). F. Variedad de **sombrero de paja toquilla**, cuyo **tejido** combina **randas** con **encajes** en la **copa** y en la **falda**. (Paja toquilla).

**Farol.** (Nombre español). M. Pieza fabricada en **cartón**, **alambre** y **papel** de seda. Una mecha colocada en el interior y sujeta por un alambre proporciona la luz. (Artesanía de papel). // 2. Artefacto de **hierro** que sirve para alumbrar. (Herrería). // 3. Artefacto que sirve para alumbrar. Suele ser hecho de **hojalata** y de varias formas, tamaños y diseños. En su interior se coloca una vela o un mechero. (Hojalatería).

**Festón.** (Nombre español). M. **Bordado** en forma de ondas o puntas, que sirve de adorno en el borde de una tela. v. Punto de festón. (Bordado).

**Fibra cayapa.** (Nombre híbrido de español y chachi (la etnia chachi es conocida con la designación de cayapa). Es palabra compuesta de *cai* = diminutivo, y *yapa* o *apa* = padre. Padrecito. Es nombre propio de un cacique de la etnia). F. Especie de **bejuco** usado en la elaboración de artículos de **cestería**. Crece en la región selvática de la provincia de Esmeraldas, en el hábitat de la etnia cayapa o chachi. De ahí su nombre. (Cestería).

**Fibra de coco.** (Nombre español). F. Material extraído de la hoja de la palma que produce el coco. Se lo usa para el tejido de **bolsos**. (Tejeduría).

**Fibra de plástico.** (Nombre español). F. Producto industrial usado como materia prima en muchos procesos industriales y en algunas **prácticas artesanales**. (Tejeduría).

**Fibra palmita totora.** (Nombre híbrido de español y quichua. v. Totora). F. Especie de **bejuco** que proporciona fibras gruesas. Se las utiliza en la elaboración de productos de **cestería**. (Cestería).

**Fibra sintética.** (Nombre español). F. Cualquier fibra de origen industrial como el **nailon**, el **orlón**, el **rayón**, etc. que pueden sustituir a las fibras naturales en algunas **prácticas artesanales**. (Tejeduría).

**Fiche.** (Nombre de origen desconocido). M. **Ovillo** de **hilo** retorcido en Z. Resulta de la unión de dos ovillos de hilo. v. **Torción en Z**. (Tejeduría).

**Fieltro.** (Nombre español). M. Especie de paño no tejido, que resulta de aglutinar y batanear **lana** u otros materiales semejantes. Sirve para confeccionar **sombreros**. v. Batanería.

**Fierro de desbastar.** (Nombre español). M. Pedazo de **hierro** doblado que sirve para desbastar las piezas de **barro**. v. Técnica del torno. (Alfarería).

**Fierros.** (Nombre español). M. Pedazos alargados de **hierro**, que alcanzan una dimensión aproximada de 15 cm. Unos son tubulares; y otros, macisos. Son utilizados para la elaboración de las diferentes partes de que se compone un **cohete**. (Pirotecnia).

**Figura de barro.** (Nombre español). F. Artículos de **barro** de varios diseños y gran variedad de motivos, como figuras antropomorfas, (la chola cuencana, danzantes de Corpus Christi, mama negra, etc.) animales, etc. Sirven de adorno. v. Mocarro. (Alfarería).

**Figurador.** (Nombre español). M. Piezas de **madera del maquiahuana**. Son tres y sirven para realizar los diseños ornamentales en las **fajas**. (Tejeduría).

**Figuras.** (Nombre español). F. Diversas representaciones construidas sobre armazones de **carrizo** y forrados de **papel** de seda. Pueden elaborarse barcos, perros locos, curiangues, etc. Todos cumplen la misma función que la **vaca loca**. v. Chihuahua. (Pirotecnia).

**Filigrana.** (Nombre español). F. Técnica de **orfebrería** que consiste en trabajar con hilos muy finos de **oro** o **plata**. Con estos hilos se elaboran animales, flores, hojas y otros objetos. La filigrana comienza con el **destruncado** o **estirado**. Una vez

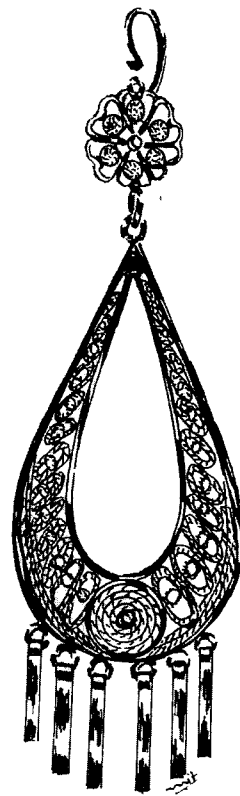

Joya de filigrana

que se tiene el **cartoneado** se rellena la pieza con la filigrana. El relleno puede realizarse de varias maneras. Por ejemplo como eslabones, como ruedas, como **cuquitos**. Hay también una forma de filigrana conocida como **tejido**. v. Entorchado, laminado.

**Flauta.** (Nombre español). F. Instrumento musical (**aerófono**) hecho de **carrizo**, **tunda**, **suro**,

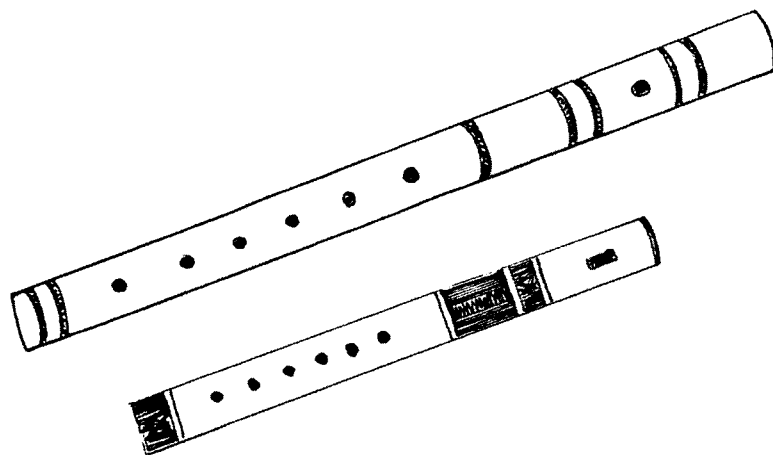

Flautas

**madera** o hueso. Se toca horizontalmente (aerófono travesero), de izquierda a derecha. Uno de los extremos va cerrado, y junto a él se encuentra la embocadura. El número de orificios de obturación varía de dos a seis. Los tamaños de las flautas también son variables. v. Sada, tarca, wájía. (Instrumentos musicales).

**Fleco.** (Nombre español). M. Parte terminal de un **tejido**. Está formado por **hilos** sin tejer, sueltos. La finalidad del fleco es ornamental. (Tejeduría).

**Florero.** (Nombre español). M. Pieza de **barro** de cuello largo, acondicionada para recibir flores. (Alfarería). También puede estar construido de **madera** u otros materiales. (Talla y escultura). En la provincia del Tungurahua se fabrican floreros de **cacho**. (Artesanía en cacho). También se pueden elaborar floreros con **duda**, a manera de botella o vaso. (Cestería).

**Flores.** (Nombre español). F. Especie de adornos que se hacen con las **escamas**. (Masapán).

**Flores de zinc.** (Nombre español). F. Sustancia química que sirve para **teñir** de color blanco intenso las piezas de **masapán**. (Masapán)

**Fogón.** (Nombre español). M. v. Hornilla. (Alfarería)

**Formación de las sogas.** (Nombre español). F. Proceso por el cual se forman las **sogas**. Para esto hay que retirar los maderos llamados **masa** y **cargador**. Los masas se prescinden mediante un hilo grueso. El cargador es sustituido por el llamado **hilo bocar**. v. Tacti. (Tejeduría).

**Formón.** (Nombre español). M. Instrumento de corte, formado por una hoja de **hierro** de filo horizontal. Tiene mango de **madera**, y se lo golpea con un **mazo**. Su filo puede ser recto o sesgado. (Talla y escultura, carpintería). Se lo usa también en talabartería para fabricar los **fustes** de la **montura**.

**Forro.** (Nombre español). M. Elemento que va en la parte interna del **zapato**, y que sirve para que el contacto del **calzado** con el pie no sea áspero. Como forro se usan materiales naturales como el **cuero** de borrego o una variedad de cuero de res llamado **softy**. (Zapatería). // 2. Pieza de tela que sirve como refuerzo en el interior de ciertas prendas de vestir. (Corte y confección).

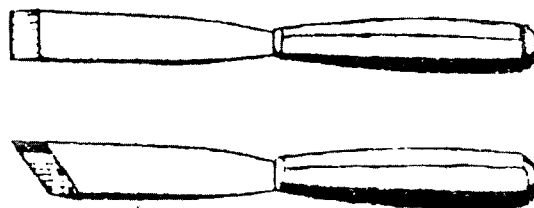

**Formón recto y formón sesgado**

**Fragua.** (Nombre español). F. Dispositivo usado por los **herreros** para calentar el **hierro** y poder trabajarlo en el **yunque**.

Una fragua consta de las siguientes partes esenciales: el hogar, donde se produce la combustión y se calienta el hierro. La tobera, que es el mecanismo de conducción del aire hacia el hogar. La chimenea, elemento provisto de una campana y de un cañón, por donde se evacua el humo. Cada fragua debe tener además, algunos utensilios para el encendido y conservación del fuego. Son: Una pala, que sirve para llenar de carbón el depósito, y para extraer las cenizas. Un atizador, que es una barra de hierro que sirve para abrir en el hogar una pequeña abertura donde se coloca la pieza que se calentará. Pica fuegos, herramienta de hierro que sirve para levantar la escoria. Mojador, utensilio formado por trapos u otras materias semejantes, sirve para rociar el fuego, recoger y aglomerar el combustible. v. Venterol. (Herrería)

**Franela encauchada.** (Nombre híbrido de español y quichua. v. Encauchado). F. Pieza de franela que ha recibido una capa de **caucho**. Es prenda que se usa en las cunas de los niños para que no se dañen los colchones con la **orina**. (Artesanía en caucho).

**Franja.** (Nombre español). F. Especie de diseño de los **tejidos**, formado por una raya larga. (Tejeduría).

**Freno.** (Nombre español). M. Pieza que forma parte del **apero**. Está formado por el **bocado**, **camas** y **barbada**. El conjunto sirve para dirigir y gobernar a la cabalgadura. v. Riendas. (Talabartería, herrería).

**Frontera.** (Nombre español). F. Parte del **cabezote** en el **apero** de las caballerías. (Talabartería).

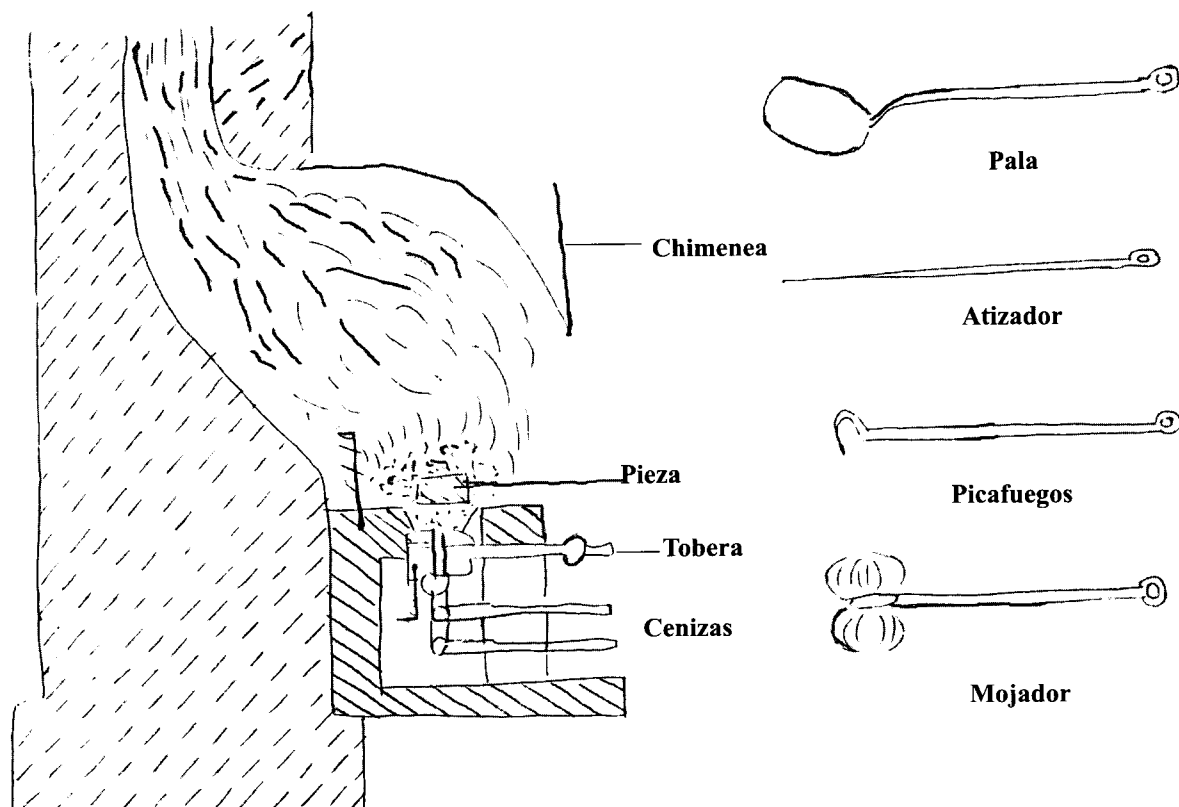

### Fragua

**Frutera.** (Nombre español). F. Especie de cesto ovalado y bastante bajo, tejido con **duda**. Sirve para colocar frutas en la **mesa**. (Cestería). // 2. Recipiente de **barro** de fondo plano y forma ovoidal. Sirve para guardar frutas. (Alfarería).

**Frutilla.** (Nombre español). F. Variedad de árbol y de **madera**, que se usa para fabricar los **lambos**. (Tejeduría).

**Fúa.** (Nombre español. v. Púa). F. Pieza de madera del **telar de cintura**, que en el Sur del país recibe el nombre de **cargador del mine**. (Tejeduría)

**Fucona.** (Nombre colorado). F. Cerbatana. v. Uum. (Armas).

**Fuegos artificiales.** (Nombre español). M. v. Pirotecnia.

**Fuete.** (Nombre español). M. Látigo hecho con tiras delgadas de **cuero**, tejidas sobre un soporte metálico. A veces llevan aditamentos como una pata de venado como mango. (Talabartería).

**Fuelle.** (Nombre español). M. Especie de **abani-co** de **cuero** que sirve para avivar la brasa de la plancha. Se lo llama también **tortuga** por cierta similitud con el caparazón de este animal. (Paja toquilla). // 2. Pieza de **madera** y **cuero** conectada a un conducto, y que sirve para avivar el fuego en una fragua. Se lo puede accionar con el pie o con la mano. Hoy prácticamente ha sido reemplazado por el **venterol**. (Metalistería). // 3. Parte del **soquete de soldar**, que proporciona la corriente de aire necesario. v. Churumbel. (Joyería).

**Funda para revólver.** (Nombre español). F. Pieza de **cuero** acondicionada como para guardar un revólver y colgarlo del cinturón. (Talabartería).

**Fundente.** (Nombre español). M. Sustancia química que facilita la **fundición**. v. Bórax. (Joyería).

**Fundición.** (Nombre español). F. Técnica de **fundir** los metales y dejarlos solidificar en **moldes** adecuados con el fin de obtener piezas u objetos. Los materiales que se usan para fundir son la **chatarra** (**hierro** y **metal** en desuso), pailas, cartuchos,

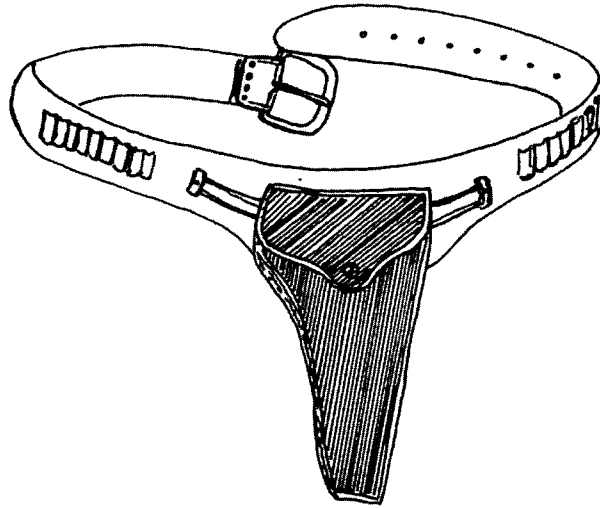

Funda para revólver

reverberos, ollas, jarros, sartenes de aluminio, etc. Para construir los moldes se utilizan tierras especiales que deben ser muy finas y arenosas.

Entre los instrumentos de trabajo se pueden citar: **crisoles**, moldes, **modelos**, **tenazas**, **cuchara**, **varilla**, **horno**. El proceso de fundición comienza cuando se trabaja la **tierra de moldear**, que es de dos tipos: **tierra nueva** y **tierra vieja** o quemada. Por separado se las homogeniza, eliminando piedras y palos; luego se la humedece. Se toman las **cajas** y se coloca una de ellas en el piso limpio, y se vierte tierra nueva en el interior hasta una altura de 1 cm. aproximadamente, luego se vierte tierra vieja. Se la compacta, primero con las manos, después con la **tabla de alisar**, y finalmente con un **combo** de cuatro libras. Se voltea la caja y humedece la superficie asperjándola con agua, y se deja en reposo hasta preparar la otra caja, de la misma manera.

Se procede al acoplamiento de las cajas. Se las coloca sobre una **mesa** pequeña. En una de las cajas, en dos de sus ángulos dispuestos diagonalmente se introducen hasta la mitad de las cajas dos cilindros romos de hierro llamados **llaves** o **pupos**, que servirán para el acoplamiento y la seguridad de las cajas. Luego, sobre la superficie de tierra nueva de las cajas se asperja agua y se la cubre con una capa de **carbón** vegetal triturado y tamizado a través de una tela rala. Se coloca en una de las cajas los modelos metálicos, utilizando al máximo la superficie disponible. Los modelos son presionados y afirmados con ligeros golpes de **martillo**. Se acoplan las cajas y se las coloca en el suelo, presionándolas

y compactándolas a golpe de **combo** para conseguir una buena impresión de los modelos.

Luego se separan las cajas y se sacan los modelos sin dañar los moldes. Hacia el margen anterior se hace una ranura horizontal, gruesa llamada **jito**, que se comunica, por la parte anterior con la **boca** de la caja, y por la parte posterior con una red de canalillos o **sangrías** que unen entre sí los moldes. El jito va en ambas cajas, mientras que las sangrías se las hace únicamente en la caja donde está más profundamente grabado el molde.

Se procede al secamiento. Se colocan con las superficies de los moldes hacia afuera, en forma de V invertida. Entre las cajas se coloca un refuerzo para el secamiento. Una vez secas se las acopla y se las prensa. Se las lleva a la fragua para calentarlas al rojo si se debe fundir objetos pequeños. En caso contrario se deja enfriar. Finalmente se procede al **vaciado del metal** en estado líquido a través de la boca de la caja. Para retirar la escoria del crisol se usa un hisopo. El metal se distribuye por las sangrías. Se deja enfriar, se desarman las cajas y se obtienen los objetos unidos por finos alambres metálicos (residuos de las sangrías) que luego son cortados. Se procede al terminado, que consiste en limarlos, pulirlos y abrillantarlos con **brasso**. (Metalistería). // 2. **Aleación**. En el proceso de fundición hay que hacer referencia a la dulcificación, técnica que permite que el **oro** o la **plata agrios** o quebradizos se compongan y queden aptos para ser trabajados. La dulcificación se produce por la acción de sustancias químicas como el **bórax**, el **nitrito de potasa**, el **salitre** o **sal común**. Estos

elementos funcionan como fundentes y deben mezclarse con el metal fundido. Luego, con un imán se retiran las escorias que pudieran existir. v. Agrio, dulce. (Joyería).

**Fundir.** (Nombre español). V. Proceso de convertir un **metal** sólido en líquido por la acción del calor. v. Supra. (Metalistería).

**Fuste.** (Nombre español). M. Armazón de **madera** que sirve para confeccionar una **montura**. Está formado por cuatro partes que son dos **combas** o **bastos** y dos **lóbulos**. (Talabartería).

# G

**Galápago.** (Nombre español). M. Instrumento de **madera de pacarcar**. Tiene una forma ligeramente convexa. El extremo superior mide 37 cm. de largo, el inferior, 26 cm., y 3 cm. de espesor. Del extremo inferior sobresale un pedazo de madera, como una especie de mango, que sirve para sujetarlo al momento de recibir la **teja**, o al momento de depositarla en el sitio de secado. Cfr. Montura. (Barro).

**Gancho.** (Nombre español). M. Especie de arpón usado en la pesca de río. Es un palo largo, en uno de cuyos extremos van tres puntas de **metal**; los dos laterales doblados hacia el exterior y el del medio, recto. Se introduce el gancho en las cuevas de las paredes ribereñas. Se usa también un gancho de cinco puntas. Con el gancho se pueden atrapar **guañas, currucos** y otras especies de peces. (Trampas y artes de pesca).

**Gangocho.** (Nombre de origen desconocido). M. Gangoche. Especie de **tejido basto** hecho con **hilo de cabuya**. Sirve para ciertos bordados. (Bordado).

**Garlopa.** (Nombre español). F. Especie de **cepillo** de unos 60 cm. de largo, aproximadamente. Se la usa para desbastar las **maderas**. (Carpintería).

**Garó.** (Nombre cañari). M. El arbusto *Lomatia obliqua* H.B.K., cuya corteza molida sirve para teñir de color **cusni**. v. Liquen. (Tejeduría).



Garlopa

**Gema.** (Nombre español). F. Designación genérica de la **piedras preciosas**, sobre todo de las llamadas orientales. (Joyería).

**Globo.** (Nombre español). M. Artefacto construido con **papel de seda, papel de estraza y papel de despacho**, unidos con **engrudo** hasta llegar al tamaño y forma que se desea. En la boca del globo se pega un aro de **carrizo** con una cruz de **alambre**. En el centro de la cruz se coloca la **mecha**, confeccionada con trapos de **algodón** bañados en **parafina**. El globo asciende por la presión que ejerce el aire caliente (humo). Los globos se pintan con **anilinas**, y los dibujos son realizados con **pinceles y brochas**.

Hay una variedad de estos artefactos conocida como **globo de canastilla**. Para calentar y pegar el fuego a la mecha se usa **paja de cerro** porque aseguran los globeros- produce más calor y no negra al globo.

Los diseños, los tamaños y los colores dependen de los deseos de los clientes. Hay globos de muchas formas y clases, como los de figuras

geométricas, estrellas, torres; los antropomorfos, los zoomorfos, globos con emblemas religiosos (custodias, copias de estampas) y propaganda política. Antes de soltar un globo hay que conocer la dirección del viento. Para amarrar la mecha al alambre se prefiere el **hilo de chillo** untado con **cera negra**. v. Mecha del globo. (Pirotecnia, artesanía en papel).

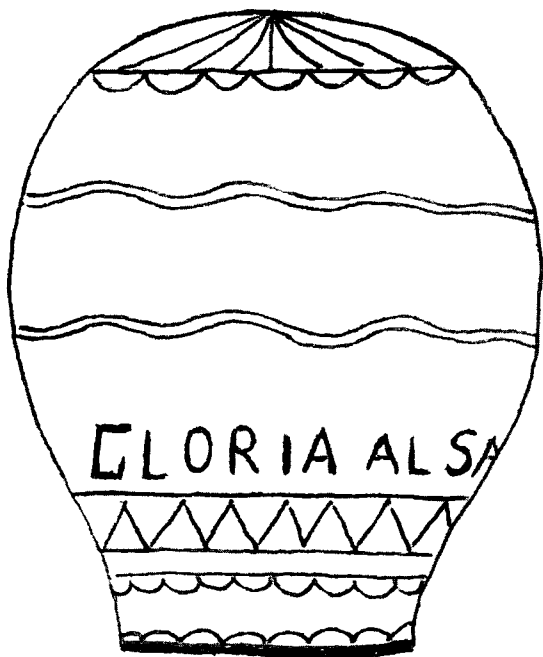

Globo

**Globo de canastilla.** (Nombre español). M. Especie de **globo** que tiene un armazón liviano de **carrizo** o **duda**. Lleva en los costados pequeñas canastillas, en cuyo interior hay **luces de bengala**, **ratones**, etc. Cada uno de estos objetos va amarrado a una **paragüilla**. Para que se abran las canastillas, las tapas van ligadas a una **mecha**, la cual es encendida mediante una luz de bengala, en el momento en que se eleva el globo. La luz de bengala puede durar de 1 a 10 minutos (dependiendo de la altura a la que se desee que se abran las canastillas). Las canastillas pueden contener papel picado, flores, confites, ratas, cuyes, lagartijas vivas, palomas y hasta propaganda electoral. (Pirotecnia, artesanía en papel).

**Goldfil.** (Nombre de origen inglés, *gold* = oro, y *filled* = llenar, tapar, empastar). M. Material brillante y parecido al **oro**, que sirve para confeccionar artículos de **bisutería**. (Joyería)..

**Golpeador.** (Nombre español). M. v. Huactador. (Alfarería).

**Goma.** (Nombre español). F. Sustancia orgánica obtenida de la disolución de ciertas resinas vegetales. Se la utiliza en varias **prácticas artesanales**.

**Gorra.** (Nombre español). F. Prenda de **cuero** u otro material, que cubre la cabeza. Tiene una visera de longitud variable. (Marroquinería). // 2. Prenda tejida en **lana**, con **palillos** o **crochet**. (Tejeduría).

**Grabado.** (Nombre español). M. Acción y efecto de grabar. Proceso por el cual se imprime un dibujo en una **joya**. Para conseguirlo se usan **buriles** y el **pantógrafo**. El grabado puede hacerse en alto relieve o en bajo relieve.

Se considera el **repujado** como parte de la técnica del grabado, que también puede ser en alto o en bajo relieve. v. Esgrafiado. (Joyería).

**Grabadores.** (Nombre español). M. Instrumentos de **hierro** utilizados para formar ciertos diseños y figuras en el **cuero**. (Talabartería).

**Gramíneas fibroleñosas.** (Nombre español). F. Con esta designación se conoce a un grupo de vegetales intermedios entre los maderables y las fibrosas vegetales, como la **caña guadúa** o caña brava, el bambú, la **tunda**, el **carrizo**, la **duda**, el **suro**, la **moya**, el **capotillo**, el **surillo**, el **cañaveral** o **carrizo tropical**.

Estos vegetales tienen una enorme importancia en la economía de la población ecuatoriana. Sirven en muchas **prácticas artesanales**, en la construcción de viviendas, cerramientos, gallineros, andamios, etc.

**Grata.** (Nombre español). F. Especie de **cepillo** con cerdas de **alambre**. Sirve para realizar la **limpieza de la joya**. v. Abrillantado. (Joyería).

**Guabo.** (Nombre de origen desconocido). M. El árbol *Inga insignis* (especie de leguminosa que produce frutos de diverso tamaño, según el clima y la variedad). Con su **madera** se puede fabricar el **bombo**. (Instrumentos musicales).

**Guachapelí.** (Nombre de origen desconocido). M. El árbol de la costa *Albizzia guachapele*, semejante a la acacia. Su **madera** es muy resistente y se la utiliza en algunas **prácticas artesanales** como en **carpintería** y **barrilería**.

**Guadaripo.** (Nombre de origen desconocido). M. Variedad de árbol y de **madera** usada por los



chachis o cayapas para tallar figuras y para hacer **canoas**. v. Talla. (Talla y escultura, carpintería).

**Gualaquiza**. (Nombre cañari y compuesto. Es topónimo, como Gualaceo). M. Variedad de **sombrero de paja toquilla**, **tejido** con paja proveniente del cantón Gualaquiza en la provincia de Morona Santiago (Suroriente). Es una paja de baja calidad. A este sombrero generalmente se lo tiñe para que mejore su apariencia. (Paja toquilla).

**Guagua**. (Nombre de origen desconocido). M. v. Telar vertical. (Tejeduría).

**Guante**. (Nombre español). M. Piezas (son dos) tejidas con **lana** y con **crochet**. Sirve para proteger las manos del frío. (Tejeduría). También se elaboran de **cuero**. (Marroquinería).

**Guaña**. (Nombre de origen desconocido). F. Especie de pez de río, que se puede atrapar con el **gancho**. (Trampas y artes de pesca).

**Guarango**. (Nombre quichua, *huarangu*). M. El árbol *Acacia tortuosa* Wild. llamado también algarrobo. Sus pepas son usadas para el **curtido con vegetales**. v. Talla. (Talabartería).

**Guarda**. (Nombre español). F. Una variedad de composición de diseños decorativos que van en los costados de la **macana**. También se denomina así a la serie de diseños decorativos que cubren el ancho del **fleco**. (Tejeduría).

**Guarda encauchado**. (Nombre híbrido de español y quichua. v. Encauchado). M. Pieza de la **montura**, a manera de bolsillo, que sirve para guardar el **poncho de aguas**. (Talabartería).

**Guardapelos**. (Nombre español). M. Especie de cajita pequeña, de **metal precioso**, que servía para guardar mechones de cabello o retratos pequeños. Generalmente tenían forma de corazón, y se

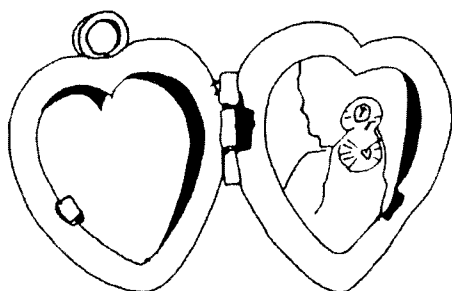

**Guardapelos**

abrían mediante un sistema de bisagras y se cerraban las tapas asegurándolas con un gancho. (Joyería).

**Guarnecido**. (Nombre español). M. Proceso de terminado del **sombrero de paja toquilla**. v. Empaque del sombrero. (Paja toquilla).

**Guarnición**. (Nombre español). F. Parte del **apero** formado por la **baticola**, **retranca**, los **pilares** y la **caída**. v. Montura, accesorios. (Talabartería).

**Guarumbo**. (Nombre quichua. v. Huarumbo). M. v. Neka. (Trampas y artes de pesca).

**Guasá**. (Nombre de origen desconocido). M. Especie de instrumento musical (**idiófono**) que funciona por sacudimiento. Se trata de un canuto de **caña guadúa**, cerrado en un extremo por el nudo de la caña, y por el otro, por un pedazo de **madera**. En su interior se colocan semillas de **achira**, y a lo largo del canuto van atravesadas varias púas de **chonta**, en forma de cruz, con la finalidad de que las semillas se estrellen en ellas, cuando se sacude el **guasá**. (Instrumentos musicales).

**Guasango**. (Nombre de origen desconocido). M. Especie de árbol de la costa. Produce una buena **madera**, con la cual se hace la **macana** o **espada del tejedor**. v. Cera de abeja de tierra. (Tejeduría).

**Guayacán**. (Nombre de origen desconocido). M. El árbol *Tabebuia chrysantha*, de la región costera. Su **madera** es muy dura y se la usa en diferentes **prácticas artesanales**, como en la fabricación de trampas, tallado de figuras de ajedrez. (Trampas y artes de pesca, talla y escultura)

**Guayusa**. (Nombre quichua de la planta medicinal *Ilex Spc*). F. Arbol e infusión que se hace con sus hojas. Es muy reputada como medicinal para las dolencias estomacales, digestivas, para favorecer la fertilidad, etc. v. Unkuship. (Recipientes vegetales).

**Gubia**. (Nombre español). F. Herramienta parecida a un **formón**. Hay gubias de diferentes clases, por su punta: son planas, semiplanas, hondas, semihondas, de hoja curva, gubia de media caña, gubia triangular, gubia acodada, gubia para tallar flores, etc. En ciertas zonas del país se pronuncia incorrectamente gurbia. (Talla y escultura).



Gubia plana o de media punta



Gubia



Gubia de media caña

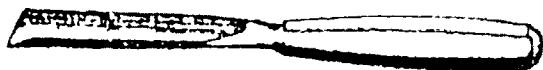

Gubia triangular



Gubia para tallar flores



Gubia acodada

### Gubias

**Guía.** (Nombre español). F. La **mecha** que sirve para conectar las diferentes partes de un artefacto pirotécnico, como un castillo. (Pirotecnia).

**Guillete.** (Nombre de origen inglés, de *guillette*, nombre del fabricante e inventor de la hoja de afeitar). F. Herramienta de filo muy cortante. Se la usa para destallar la **suela**. Recibe también la designación de **muñequilla** o **bastrén**. v. Barril. Cfr. Destalladora o desbastadora. (Talabartería).

**Güincha.** (Nombre quichua, *huincha* =cintillo, venda) F. Lámina de **madera** de **sauce**, muy delgada, que sirve para fabricar **cajas para dulce**. (Carpintería).

**Guitarra.** (Nombre español). F. Instrumento musical (**cordófono**) de forma ovalada, con un estrechamiento central. Tiene seis cuerdas sujetadas en un mástil donde van los trastes. En el extremo del mástil van las clavijas que sujetan y tiemplan las cuerdas. La caja de resonancia tiene un orificio circular. Entre las **maderas** más utilizadas para construir guitarras están el **pino**, el **ciprés** y el **nogal**. (Instrumentos musicales).

**Guitarra de juguete.** (Nombre español). F. Pequeño artefacto construido en **madera** (tiene entre 45 y 50 cm. de largo) con todas las características formales, pero no acústicas, de una **guitarra** verdadera. (Juguetería).

**Gurbia.** (Nombre español). F. v. Gubia.

**Gurulango.** (Nombre de origen desconocido). M. Especie de pez marino, pequeño, usado como carnada en la pesca con **espinel** o **calandra**. (Trampas y artes de pesca).

**Gurupera.** (Nombre español). F. v. Baticola. (Talabartería).

**Gusarda.** (Nombre de origen desconocido). F. Variedad de **martillo** ancho que en su superficie tiene una especie de dientes. Cfr. Mazo para la carne. (Talla y escultura).

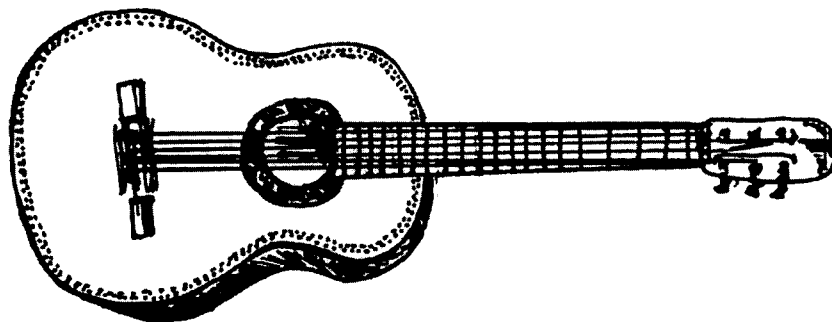

Guitarra

# H

**Habano.** (Nombre español). M. Color que se obtiene con las hojas y cáscaras del **nogal** o **tocte**, y con **anilina**. (Tejeduría).

**Habano claro.** (Nombre español). M. Color que se obtiene con el **liquen** o **rumibarba**, y con **anilina**. Cfr. Manteco. (Tejeduría).

**Hamaca.** (Nombre español). F. Pieza de **tejido**, larga y que, colgada en dos soportes, sirve para descansar o dormir. Generalmente la hamaca está tejida como una red, y puede estar elaborada con **hilo** de **cabuya** o **fibras sintéticas**. (Tejeduría).

**Harina.** (Nombre español). F. Sustancia que se obtiene de la trituración de ciertos granos. En **batanería** se usa la harina de maíz blanco.

**Harina de trigo.** (Nombre español). Sustancia obtenida de la trituración del trigo. Se la utiliza en pirotecnia y en otras **prácticas artesanales**, para fabricar **engrudo**. v. Bomba, cometa, olletón. (Pirotecnia, masapán).

**Harnero.** (Nombre español). M. Especie de criba hecha de **hojalata**. Hay de diferentes tamaños y diferentes calibres de los agujeros. Se la llama también ahechadora (pronunciado con frecuencia como agchadora). Sirve para tamizar algunas sustancias, como granos; pero también sirve para tamizar la tierra, en una primera fase. Para una segunda fase se usa el **cedazo**. v. Cernido de la tierra, teja. (Hojalatería, alfarería).

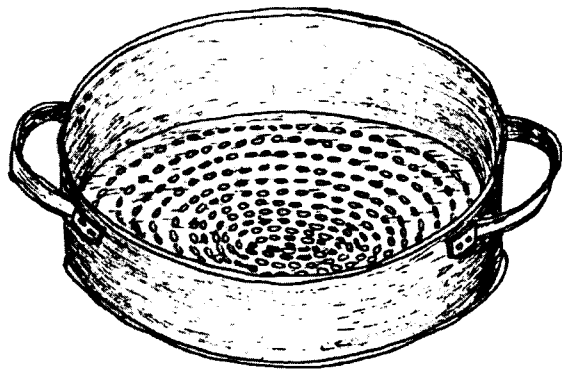

**Harnero**

**Hebilla.** (Nombre español). F. Pieza metálica que sirve para asegurar una **correa**. Se la usa en **cinturones**, **carteras** y **mochilas**. (Talabartería).

**Hermanas.** (Nombre español). F. Conjunto de **cestas** de **carrizo** que van una sobre otra, algo distanciadas y sostenidas por cuatro carrizos **areados**. (Cestería).

**Herraje.** (Nombre español). M. Pieza metálica que va clavada en los cascos de las cabalgaduras. Las fabrican los **herrerros**. Reciben también el nombre de herraduras. (Herrería).

**Herrajes.** (Nombre español). M. Los accesorios metálicos usados en **marroquinería**, tales como **hebillas**, **ojalillos**, **argollas**, **cerraduras** y **llaves**. (Marroquinería).

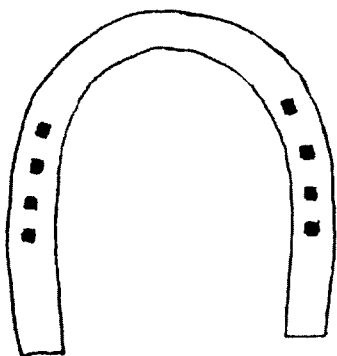

Herraje

**Herrería.** (Nombre español). F. **Práctica artesanal** que trabaja con **hierro**. Las principales obras que se hacen son **herrajes** y **frenos** para caballos, herramientas para la agricultura y la **carpintería**; **cerraduras** con **llaves**, **candados**, **cruces** para techos, adornos, **clavos tipo colonial**, **raspadores**, **lámparas**, **faroles**, **rejas**, **verjas**, **puertas**, **ventanas**, **pasamanos**, **bisagras**, **hoces**, **chapas**, **llamadores**, **martillos**, **formones**, **barretas**, **argollas**, **espuelas**, **estribos**, **cinceles**, **palas**, **tijeras para trasquilar**, **portamacetas**, **candelabros**, **percheros**.

Entre las principales herramientas que se usan están las **tijeras para metal**, **martillo**, **tenazas**, **desarmadores**, **yunque**, **entenalla**, **fragua**, **esmeril**, **limas**, **combo**, **taladro**, **prensa**, **tarraja**, **machuelo**, **sierra**, **cizalla** y **mazos**.

El proceso de trabajo en la herrería es el siguiente: Se toma el hierro comprado y se lo corta con sierras o con la cizalla. (El material puede ser hierro viejo o hierro comprado en ferreterías, chatarra,

latón). Se pone la pieza a calentar en la fragua. Cuando está de color rojo se la saca y se procede a trabajarla golpeándola en el yunque. Cuando el hierro se ha enfriado se vuelve a colocar en la fragua. El calor se obtiene por la quema del **carbón** avivado por la corriente de aire del **fuelle** o del **venterol**.

**Herrero.** (Nombre español). M. **Artesano** que trabaja en **herrería**.

**Hiel de buey.** (Nombre español). F. Sustancia hecha con **cola** y ajo. Sirve como emulsionante y sellante, para que las capas de pintura se adhieran sin dificultad a la **talla**. v. Oro al barniz o a la mixtión. (Talla y escultura)

**Hierbamora.** (Nombre español). F. La planta *solanum nigrum*, cuyas hojas y ramas cortadas en pedazos pequeños sirven para teñir de **verde amarillento**. Se necesita usar **mordiente**. Recibe también el nombre de mortiño. v. Lengua de vaca. (Tejeduría).

**Hierro.** (Nombre español). M. **Metal** muy abundante en la naturaleza. Su símbolo es Fe (de ferrum, en latín). Su número atómico es 26. Posee color gris azulado. Es dúctil, maleable y muy tenaz. Se oxida fácilmente con el aire, y tiene propiedades

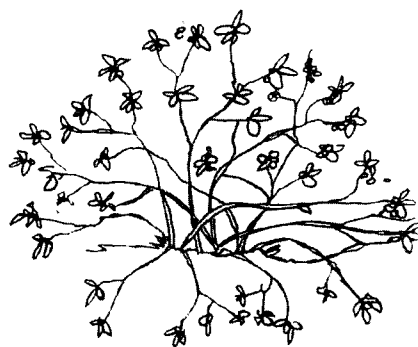

Hierbamora

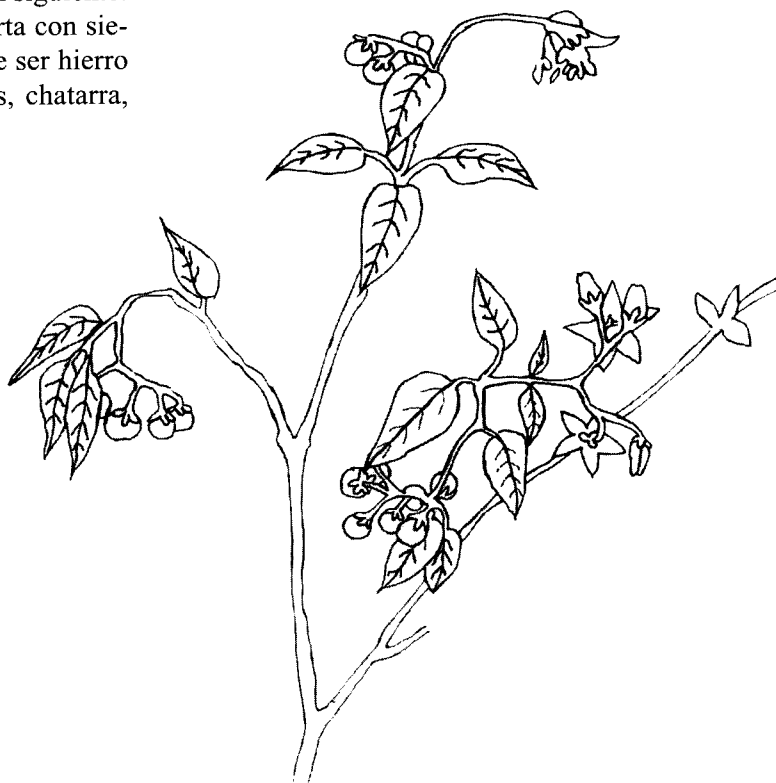

Detalle de las hojas y los frutos

ferromagnéticas. Es muy utilizado en diversas **prácticas artesanales**. Combinado con otros elementos (como el carbono), produce el acero. (Herrería).

**Hierro para retorcer.** (Nombre español). M. Pieza de **hierro** formada por una barra cuyos extremos están doblados en forma de U. Sirve para doblar **metales**. Cfr. Pata de cabra. (Herrería).



**Hierro para retorcer**

**Hilado.** (Nombre español). M. Otra designación para el **entorchado**. (Joyería).

**Hilar.** (Nombre español). V. Proceso por el cual se obtiene el **hilo** a partir de la **lana** u otros materiales, como el **algodón**. Para hilar se utiliza un **huso** o un **puesto de hilar**. v. Hilo de lana, tultur. (Tejeduría).

**Hilera.** (Nombre español). F. Pedazo de acero que tiene varios orificios por donde se introducen las láminas de hilo de **oro**, para formar hilos más delgados. Los orificios reciben el nombre de **palacios**. v. Ductilidad. (Joyería).

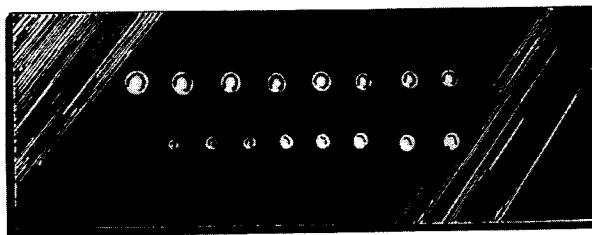

**Hilera**

**Hilo.** (Nombre español). M. Hebra larga y delgada, que se obtiene de la torción de algunas fibras de origen vegetal (como el **algodón**, la **cabuya**) o animal (como la **lana** de oveja, cabra, etc.), e inclusive de origen sintético ( **nailon**, **rayón**, etc.). v. Hilo de lana. (Tejeduría).

**Hilo bocar.** (Nombre español). M. Especie de **hilo** que sustituye al **cargador**. La sustitución posibilita el trabajo posterior en la técnica del **ikat**, porque sostiene las dos orillas finales de la **urdimbre**. v. Bocar. (Tejeduría).

**Hilo de aparar.** (Nombre español). M. Fibra usada para coser piezas delgadas en la confección del **calzado** y en talabartería. Cfr. Hilo de llanta. (Zapatería y talabartería).

**Hilo de chillo.** (Nombre híbrido de español y quichua, *chillu* = oscuro). M. Producto industrial llamado así por haberse fabricado en el Valle de los Chillos (provincia del Pichincha). Se lo usa en varias **prácticas artesanales** para construir los **globos**, **cometas**, **cohetes**, etc. Recibe también la designación de hilo chillo.

**Hilo de Escocia.** (Nombre español). M. Variedad de **hilo** apropiado para **bordar**. Es una fibra fuerte y de color brillante. Se lo importaba de Escocia, de ahí su nombre. (Bordado).

**Hilo de illahuar.** (Nombre híbrido de español, quichua y español. v. Illahuar). M. Variedad de **hilo** de **algodón** que debe ser muy fuerte porque debe mantener formados los **lizados**, y resistir los templeones durante el proceso de **tejido**. (Tejeduría).

**Hilo de lana.** (Nombre español). M. Fibra de mayor o menor grosor, que se obtiene de la **lana**. El proceso es el siguiente: se coloca la lana en el **tultur** y se la envuelve con algún tejido o con material plástico para preservarla del polvo. Se toma el **huso**, y en su extremo final se coloca un contrapeso llamado **piruro** o **pirulo**. Con la mano izquierda se retiran copos del vellón y con la derecha se hace girar el huso, lo que da la debida torción al hilo, que es una **torción en S**. El hilo se va envolviendo en el huso, con lo que se forma un **ovillo**. Cuando se tienen dos ovillos por lo menos se procede a juntar los dos hilos y a torcerlos con una torción diferente (v. Torción en Z), a la izquierda.

Con los hilos retorcidos se procede a transformar los ovillos en madejas mediante la **madejera**. Luego se procede a lavar la madeja en agua muy caliente, con lejía o con detergentes industriales. Posteriormente se procede a enjuagar varias veces hasta eliminar todo resto de lejía o detergente. Del buen enjuague dependen los resultados posteriores del **teñido**. (Tejeduría).

**Hilo de llanta.** (Nombre español). M. Fibra muy dura usada para coser piezas gruesas en **talabartería**. Cfr. Hilo de aparar. (Talabartería).

**Hilo encerado.** (Nombre español). M. Especie de cuerda delgada que se obtiene de dos maneras: con **cera negra** o con **brea**.

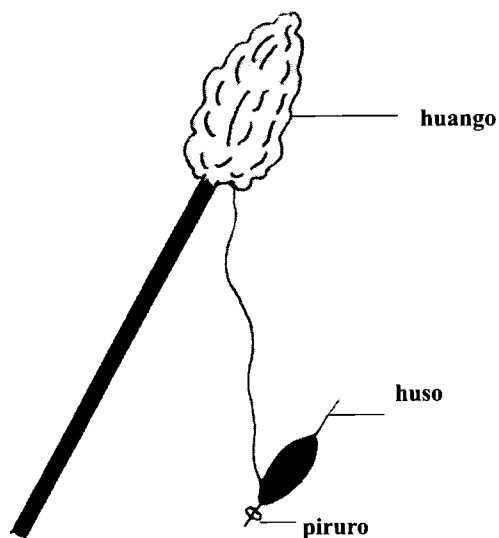

Forma de colocar la lana para hilar

Cuando se usa la cera negra se aplica directamente al **hilo de cabuya**. En cambio cuando se usa la brea hay que ablandarla previamente con **sebo de res** o **manteca vegetal**. Luego se deja secar al sol. (Pirotecnia).

**Hilo huato**. (Nombre híbrido de español y quichua *huatu* = hilo. Hilo hilo). M. Otra designación para el **huatashpa**. (Tejeduría).

**Hisopo**. (Nombre español). M. Instrumento fabricado con tiras de tela de **algodón** amarradas en un palo. Sirve para retirar las escorias en el momento de verter el **metal** líquido en los **moldes**. v. Fundición. (Metalistería).

**Hizanche**. (Nombre cañari). M. Otra designación para el **jisán**, en la provincia del Azuay. v. Ahuano. (Tejeduría).

**Hoja blanca**. (Nombre español). F. Especie de planta de la provincia de Esmeraldas, con cuyas hojas los cayapas (o chachis) elaboran productos de **cestería**. (Cestería).

**Hojado de la duda**. (Nombre híbrido de español y quichua. v. Duda) M. Proceso por el cual se cortan los tallos de **duda** en tiras, y de estas se sacan varias hojas (4, 5 o más). Se trabaja con la duda madura y con la tierna, lo que da como resultado láminas tiesas y blandas, respectivamente. Este proceso se cumple con la ayuda de un **cuchillo**. v. Secado de la duda, duda blanca, duda tiesa. (Cestería).

**Hojalata**. (Nombre español). F. Lámina de **hierro** o acero estañada por ambas caras. Es la materia prima básica para algunas **prácticas artesanales**, sobre todo la **hojalatería**. v. Estaño. (Hojalatería).

**Hojalatería**. (Nombre español). F. **Práctica artesanal** que usa como materia prima básica la **hojalata**. Se usa también **zinc galvanizado**, planchas de **aluminio**, **alambre**, **clavos**, **suelda** y **estaño**.

Entre las herramientas usadas constan la **prensa**, la **viradora**, para hacer costuras; el **buril**, para sacar ceja a los baldes; la **ensambladora**, la **dobladora** pequeña, para hacer juguetes; **cautín** y **soplete** para la suelda; **tijeras para metal**, **martillo**, **reglas**, **compás**, un pedazo de riel de ferrocarril y una varilla de hierro para doblar los filos de las canales.

Entre los objetos que se elaboran están los **baldes**, **faroles**, **moldes** para panadería y pastelería, **regaderas**, **cernidores**, **embudos**, **ralladores**, **balanzas**, **canales**, **tubos** y **tolvas**, **jaulas**, **bebederos** y **comederos**, **mecheros**, **candeleros**, **tostadores**, **braseros**, **pantallas**, **marcos para espejos**, **cucharones**, **cantarillas**, **bolsas para pasar café**, **harneros**, **tinajas**, **achioterías** y **juguetes de hojalata**. En la provincia de Manabí la hojalatería se practica también usando como material las latas de desperdicio, ya sea de insecticidas, desodorantes o conservas. Se fabrican mecheros y, últimamente, **hornos para asar verde**.

**Hojalatero**. (Nombre español). M. **Artesano** que trabaja con **hojalata**. Practica además la **suelda** en

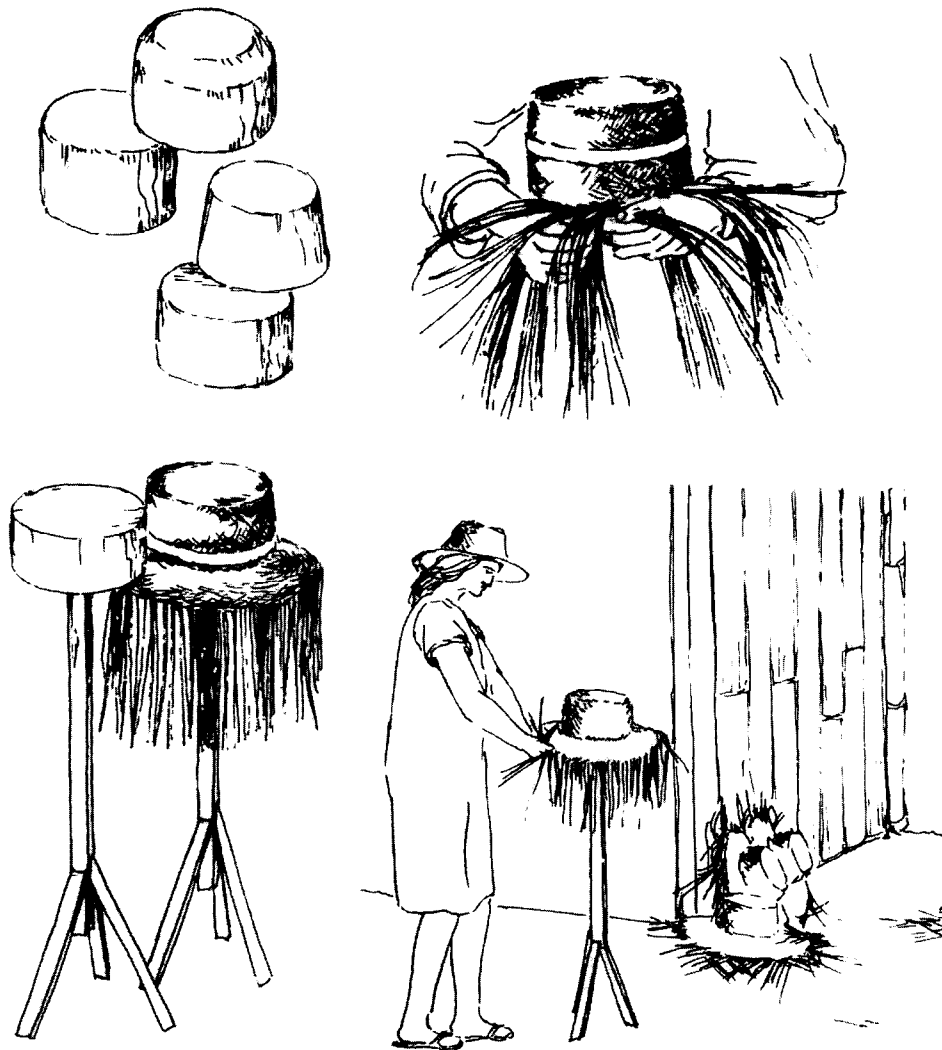

### Hormas y maneras de usarlas para tejer el sombrero

**aluminio y hierro** enlozado de algunos enseres domésticos. (Hojalatería).

**Horma.** (Nombre español). F. Pieza de **madera** de forma cónica. Sirve para dar la forma al futuro **sombrero**. En la sierra la horma suele ser hecha de madera de **eucalipto, laurel o rosero**. En la costa, en cambio, de **balsa**. Además en la costa la horma va colocada sobre un tripode. (Paja toquilla). En zapatería se usan también hormas de madera o **plástico**, para dar la forma al zapato. (Zapatería).

**Horma coca.** (Nombre español, coca, de coco). F. Especie de **horma** cuya **plantilla** es de forma redondeada, parecida a la cabeza. Sirve para planchar y moldear los **sombreros** de plantilla redonda. v. Boliado. (Paja toquilla).

**Horma copeadora.** (Nombre español). F. Especie de **horma** más pequeña que las ordinarias. Sir-

ve para **macetear** la **copa** del **sombrero**, de ahí deriva su nombre. (Paja toquilla).

**Hormado.** (Nombre español, de horma). M. El **hormado** y **maceteado** son procesos simultáneos. Se coloca el sombrero en la **horma** y se lo golpea con un **mazo (maceteado)** para igualar la superficie del **tejido** y mejorar su apariencia. (Paja toquilla).

**Hormador.** (Nombre español, de horma). M. **Artesano** que arregla los **sombreros** maltratados y desfigurados, para lo cual se vale de las **hormas**. (Paja toquilla).

**Horneado.** (Nombre español). M. Proceso por el cual se somete a las piezas de **masapán** a los efectos del calor en el interior de un horno. El horneado da consistencia y brillo a las piezas. (Masapán).

**Hornilla.** (Nombre español). F. Especie de **fogón** confeccionado con **barro** mezclado con ceniza y paja (los residuos tamizados de la hierba que existe en la boñiga). Una hornilla tiene usualmente 20 cm. de alto, algunos brazos de 25 o 30 cm. de largo por 5 o 6 cm. de ancho. Esta hornilla se coloca sobre un cajón de **madera** encima del cual se ha puesto tierra. Sobre la hornilla se ubica una parrilla de **hierro**. El calor del fuego irá cociendo poco a poco la hornilla hasta hacerla muy resistente. Este tipo de hornilla es usada en algunas regiones campesinas de la provincia del Guayas. Recibe también la designación de fogón. (Alfarería).

**Horno.** (Nombre español). M. Pequeña fábrica de **adobe**, muy parecida a la **fragua** de un **herreiro**. Consta de dos pirámides rectangulares, unidas en forma de L, y de una fuente de aire llamada **venterol**. Sirve para **fundir metales**. v. Fundición. (Metalistería).

**Horno para asar verde.** (Nombre español). M. Instrumento de **hojalata**, a modo de **brasero** rectangular, que, en las provincias de la costa, es usado para asar al aire libre los plátanos llamados verdes. (Hojalatería).

**Horno para tejas y ladrillos.** (Nombre español). M. Fábrica de **ladrillos** o **adobes**, que sirve para cocer piezas de **barro** como las **tejas** y ladrillos. Antiguamente se construían los hornos con adobes; pero las piezas salían negras o dañadas. Actualmente los hornos se construyen de la siguiente manera: Sobre un lugar seco se cava un hoyo de un metro de profundidad por tres metros de lado. Se rellena con piedra de río. Se apisona el terreno, y sobre él se levantan cuatro arcos de ladrillo unidos con barro. (v. Llaves). Sobre los arcos se colocan hileras de ladrillo, dejando espacios entre ellos para que caiga la ceniza. (v. Ceniceros, parrillas). Una vez terminados los arcos se levantan las paredes, de forma circular. Se deja un agujero en un costado para introducir la leña y prender fuego. Este espacio se llama **vuelo del horno**. Sobre la construcción se coloca una **cumbrera** a fin de que la lluvia no entorpezca el trabajo. (Barro).

**Horquilla de tracción.** (Nombre español). F. Herramienta especial, utilizada en **herrería**. Está formada por una barra en uno de cuyos extremos hay una doble saliente. Sirve para doblar algunas piezas. (Herrería).

**Hoz.** (Nombre español). F. Instrumento de **hierro** en forma de media luna. En su borde interior están



**Horquilla de tracción**

labrados una serie de dientes. Es herramienta que sirve para cortar hierba o tallos de cereales. Puede llevar mango de **madera**, metálico o de cuerno. Las fabrican los **herrereros**. (Herrería).

**Huacha cama.** (Nombre híbrido de quichua *huachu* = surco (por comparación con la angostura de la cama) y español). F. v. Tipo tres o media cama. (Cestería).

**Huactador.** (Nombre híbrido de quichua *huactana* = golpear, y español *-dor*, sufijo de agente. Golpeador). M. Especie de **mazo de barro** cocido. Son dos. El huactador interno, y el externo. El huactador interno tiene redondeada y convexa la superficie con la que se golpea el interior de la pieza. El huactador externo tiene forma cóncava. Sirven también para pulir y alisar (v. Llambur) la parte externa de las piezas. Los huactadores tienen una especie de mango, lo que les da la forma de un hongo. El huactador interno recibe el nombre de macho; y hembra, el externo, por la convexidad y la concavidad, respectivamente. v. Infra. (Alfarería).

**Huactana.** (Nombre quichua, golpear). M. Otra designación para el **huactador**. (Alfarería).

**Huahua callua.** (Nombre quichua y compuesto de *huahua* = niño; pequeño. v. callua). F. Instrumento para tejer en el **telar de cintura**. Sirve para apretar el **tejido**. Se usa la huahua callua cuando ya no cabe la **mama callua** entre los **hilos**. (Tejeduría).

**Huahua chumbi.** (Nombre quichua y compuesto de *huahua* = niño; pequeño, y *chumbi* = faja. Faja pequeña). F. Especie de **faja** angosta que las mujeres de las provincias del Chimborazo e Imbabura usan para sostener el **anaco**. Va colocada sobre la **mama chumbi**. (Tejeduría).

**Huahua piedra.** (Nombre híbrido de quichua *huahua* = niño; pequeño, y español. Piedra pequeña). F. Especie de piedra de menor tamaño que otra. Cfr. **mama piedra**. v. Molino, piedra para moler azufre. (Paja toquilla).



**Huaira.** (Nombre quichua, viento). M. Especie de horno que los aborígenes precolombinos de los Andes usaban para **fundir metales**, especialmente el **oro**. (Metalistería).

**Huairu.** (Nombre quichua). M. Especie de dado de 6 caras, con el que se practica el llamado juego del huairu, que es un juego funerario.

Está formado por un tablero, las fichas y el huairu. El dado está tallado en hueso, generalmente de res o de venado. Los cinco lados del dado están ornamentados, y el sexto está vacío (o *lluchu*, en palabras quichuas).

Es un juego típicamente andino, aunque se lo practica también en algunas regiones del oriente ecuatoriano. v. Talla en hueso. (Juguetería).

**Huajuro.** (Nombre quichua, bejuco). M. Especie de **pingullo** grande. (**aerófono**). Mide 50 cm. aproximadamente. (Instrumentos musicales).

**Hualca.** (Nombre quichua, collar). F. **Collar** dorado que la mujer indígena de Imbabura lleva como adorno. (Tocados y adornos).

**Huallo.** (Nombre quichua, *huallu* = cántaro). M. v. Cántaro. (Alfarería).

**Huango.** (Nombre quichua, *huangu* = envoltorio, trenza). M. Unidad de comercialización del **carrizo**. Cada huango tiene aproximadamente 100 carrizos. (Cestería). // 2. Porción amarrada de **tatora** que se extrae hacia la orilla, luego del corte. v. Chinga. (Cestería). // 3. El **vellón**, que ha sido asegurado en el **huanguna**, mediante el **huatashpa**. Recibe también la designación de **copo**. v. Tultur. (Tejeduría). // 4. Porción de **hilo** de **cabuya**. (Artesanía en cabuya).

**Huango caspi.** (Nombre quichua y compuesto de *huangu* = trenza, envoltorio, y *caspi* = palo. Palo del envoltorio). M. Otra designación para el **huanguna**. v. Infra. (Tejeduría).

**Huango palo.** (Nombre híbrido de quichua *huangu* = trenza, envoltorio, y español. Palo del envoltorio. v. Supra). M. Otra designación para el **huanguna**. (Tejeduría).

**Huanguna.** (Nombre quichua, envolver). M. Pedazo de palo de longitud variable, entre 50 Cm. y un metro. En su extremo superior hay una horqueta donde se sujeta el **vellón**. v. Huatashpa, tultur, huango, hilar. (Tejeduría).

**Huangur.** (Nombre quichua, derivado de huango. Vid.). V. Acción de colocar el **copo** o **vellón** en el **huanguna**. (Tejeduría).

**Huano.** (Nombre quichua, huanu = estiércol). M. Heces de ganado vacuno o caballar. Boñiga. v. Adobe de huano. v. Teja, crisol. (Barro).

**Huarumbo.** (Nombre quichua, huarumu, el árbol *Cecropia peltata*). M. Instrumento musical (**aerófono**) hecho con la madera de este árbol. Se trata de una especie de **bocina** más pequeña y de sonidos más finos que los ordinarios. (Instrumentos musicales). // 2. Palo largo y algo torcido al final. Se lo usa en el **telar de cintura**, en la provincia del Cañar. (Tejeduría).

**Huashacara.** (Nombre quichua y compuesto de *huasha* = espalda, y *cara* = cuero. Cuero de la espalda o cuero para la espalda). M. La pieza del **telar de cintura** llamado también **chapercha**, o **atamba**. Se lo conoce con este nombre en el centro y Norte del país. (Tejeduría).

**Huatarina cincha.** (Nombre híbrido de quichua *huatina* = apretar, y español. Cincha para apretar). F. Pieza del **telar de cintura**. (Tejeduría).

**Huatashpa.** (Nombre quichua, amarrado). M. El hilo con el que se asegura el **vellón** en el **huanguna**. v. Hilo huato. (Tejeduría).

**Huato.** (Nombre quichua, *huatu* = hilo, cuerda). M. Otra designación para la **oreja**, en **cestería**.

**Huichi.** (Nombre quichua, cazuela). M. Especie de **cazuela** pequeña, del tamaño de un **plato de barro**. (Alfarería).

**Huigsanchir.** (Nombre híbrido de quichua *huigsa* = barriga, y español *-ir*, sufijo de formación verbal. Formar la barriga). V. Proceso por el cual se da la forma a la «barriga» de las piezas de **barro**. v. Barriga, técnica del golpeado. (Alfarería).

**Huihuishcu.** (Nombre de origen desconocido). M. Pedazo de **mate** usado para alisar las paredes de una pieza de **barro**, en la **técnica del acordelado**. Se usa en la provincia del Pastaza. (Alfarería).

**Huilco.** (Nombre quichua, *huilcu*). M. El arbusto *Piptaderia colubrina?*, usado para el **curtido con vegetales**. (Tejeduría).

**Huirqui.** (Nombre quichua, tina). F. Especie de **cazuela** con orejas a los costados, y al centro una especie de canal que servía para extraer la manteca cuando se hacía fritada. Es objeto ya en desuso. (Alfarería).

**Hundido.** (Nombre español). M. Variedad de **sombrero** que tiene la parte posterior de la falda, levantada; y la parte anterior, bajada. Además, en la parte anterior y superior de la **copa** van dos depresiones o hundimientos que sirven para tomar el

sombrero valiéndose de los dedos pulgar y medio, y apoyando el índice en la punta de la **plantilla**. (Paja toquilla).

**Huso.** (Nombre español). M. Pieza delgada de **madera**, que sirve para hilar. En algunas partes del país se hace de los tallos de la flor del **sígsig**. Hay dos clases de huso, el grande y el pequeño. El huso grande sirve para torcer los hilos. El huso pequeño sirve para hilar el **vellón**. v. Piruro, puesto de hilar. (Tejeduría).

# I

**Ichinkián.** (Nombre shuar, olla). M. Especie de olla de barro usada para cocinar. (Cerámica shuar).

**Idiófono.** (Nombre facticio, de las raíces griegas *idio* = propio, característico, y *fono* = sonido). M. Género de instrumentos musicales de sonidos peculiares, como la marimba, el guasá, la maraca, el shakap, el makich, el mandibulín, el tuntuí, etc. (Instrumentos musicales).

**Igualadora de suelas.** (Nombre español). F. Máquina eléctrica que sirve para dar un mismo grosor a las suelas que serán utilizadas en la confección del zapato. Cfr. Desbastadora. (Zapatería).

**Iju.** (Nombre shuar). M. Cogollo, palmito. v. Tunta tsentsaksha. (Armas).

**Ikat.** (Nombre de origen malayo, de *mengikat* = amarrar). M. Proceso por el cual se tiñe parte de los hilos de la urdimbre, con lo que las otras partes quedan sin teñir, por haber sido cubiertas (amarradas) de antemano con material impermeable, lo que impide la penetración del tinte.

De este modo se consiguen algunas figuras decorativas que aparecen en el momento del tejido. v. Macana, cobija amarrada, poncho amarrado.

Es técnica usada en gran parte de la sierra. Los materiales más usados para el amarrado son los hilos de cabuya (cabuya ñahui), las cortezas del tallo del banano (chilpes), las hojas que recubren la mazorca del maíz, o material plástico. El amarrado se lo realiza cuando los hilos están urdidos, y

antes de retirarlos del urdidor. (v. Urdic ishtaca) en el caso de tejer en telar de cintura. En el caso del telar vertical se hace el amarrado en el propio telar.

En la mayoría de las provincias el ikat se hace con dos colores, uno de ellos, el color natural del hilo. Para lograr los diseños en el tejido con la técnica del ikat es necesario agrupar los hilos de la urdimbre en haces cortos amarrados. Estos haces se llaman sogas. Hay dos maneras de agrupar los hilos de la urdimbre, y son: selección en S, y selección de rosas. El hilo que sirve para escoger y mantener separados los hilos que forman una soga recibe el nombre de cuenda.

El número de hilos que serán aprisionados por la cuenda depende del ancho que se desee dar a cada elemento del diseño. Las cantidades se denominan par y chulla. Hecho esto se pasa al amarrado, y cuando esto ha concluido se pasa al teñido, proceso que se realiza en la llamada olla del baño.

Los hilos teñidos son colgados para que se sequen. Una vez secos se procede al desamarrado de las sogas.

Terminados estos trabajos se colocan los hilos en el telar y se procede a realizar el tejido. Luego se realiza el fleco. (v. Elaboración del fleco). Los paños teñidos con la técnica del ikat suelen llevar figuras de ornamentación. Entre las principales están el chuglli, churo, chaullacuro, achogcha, ugshacuro, chogllacuro, accha shúa, dados, perro, quinde, clavel, tarra, siglalón. v. Guarda. (Tejeduría)

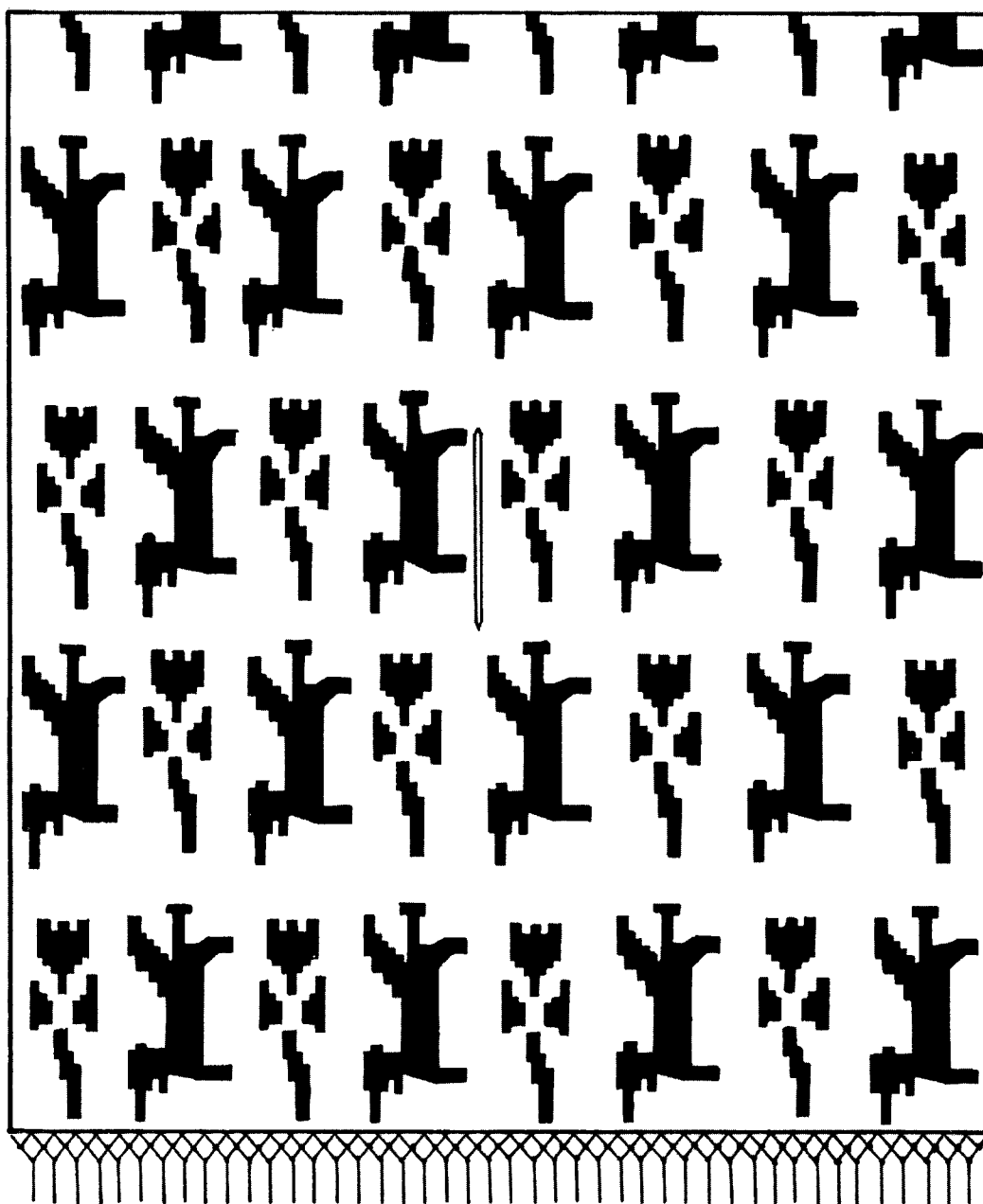

Poncho teñido con la técnica del ikat

**Illahua.** (Nombre quichua, peine). F. Instrumento (son dos, una gruesa y una delgada) del **telar de cintura**, que sirve para abrir y separar los hilos de la **urdimbre**, de modo que pueda pasar el **mine**. Abre únicamente los hilos situados sobre la **callua**. Recibe también la designación de **illahuador**. v. Tramojo, maquiahuana almarada. (Tejeduría).

**Illahua apáric.** (Nombre quichua y compuesto (v. Illahua), *apáric* = cargador). M. Pieza del **telar de cintura** llamado **arma 2**, que sirve para separar los **hilos** pares de los impares. v. Inguil apáric. (Tejeduría).

**Illahuada.** (Nombre híbrido de quichua (v. Illahua) y español *-ado*, sufijo de participio). M. Cantidad de hilos sostenidos en la **illahua**. v. Coca. (Tejeduría).

**Illahuador.** (Nombre híbrido de quichua (v. Illahua), y español *-dor*, sufijo de agente. Peinador). M. Otra designación para la **illahua**. (Tejeduría).

**Illahuamarca.** (Nombre quichua y compuesto (v. Illahua), *marca* = (de marcana) = levantar). F. Otra designación para la **illahua**, en la provincia del Azuay. Es el elemento que corresponde al **lizo**. La

illahuar marca permite levantar un grupo de hilos de la **urdimbre** para que por el espacio vacío, pase la **trama**. (Tejeduría).

**Illahuar**. (Nombre híbrido de quichua (v. Illahua) y español *-ar*, sufijo de infinitivo). V. Acción de separar los hilos de uno en uno, luego de que el **hilo** urdido ha sido colocado en los **jahuanes**. Se illahua únicamente los hilos situados encima de la **callua**. Cfr. Chullar. (Tejeduría).

**Illuas**. (Nombre quichua). F. Otra designación para la **illahua**, en la provincia del Cañar. (Tejeduría).

**Imaginería**. (Nombre español, de imagen). F. **Talla en madera**, que representa una imagen religiosa. (Talla y escultura).

**Imán**. (Nombre español). M. Mineral que sirve para separar el **hierro** -llamado **alimañas**- del **oro**. (Joyería).

**Imprentas**. (Nombre español). F. Instrumentos de **hierro**, semejantes a un **formón**. Sirven para estampar, a golpes de **martillo**, adornos en la **suela**. Cfr. Chanchador. (Talabartería).

**Incienso**. (Nombre español). M. Resina aromática segregada por algunas especies vegetales. Se la utiliza para la fabricación de la luz amarilla. v. Lucas. (Pirotecnia).

**Indigotina**. (Nombre facticio, derivado de índigo) F. Sustancia química que sirve para **teñir** de azul. Para teñir con indigotina hay que preparar una infusión de doce hierbas reconocidas solamente por los tintoreros. Se necesita también de **lejía** y jugo de **penco negro**. El baño no debe pasar de los 70 o 75° C. Se prepara en un **tinaco**. (Tejeduría).

**Individual**. (Nombre español). M. Pieza de paja tejida, **duda**, **plástico**, tela, etc. que sirve para asentar individualmente los platos (de ahí su nombre) en la mesa. Cuando es de tela suele ir **bordado**. (Paja toquilla, bordado, cestería).

**Inguil**. (Nombre quichua, flor). M. **Piola** larga que, en algunos **telares**, sirve para amarrar todos los hilos de la **urdimbre**, que forman grupos de pares e impares. v. Telar de cintura. (Tejeduría).

**Inguil apáric**. (Nombre quichua y compuesto de *inguil* = flor, y *aparina* = cargar, *apáric* = cargador). M. Especie de varilla redonda que, en ciertos **telares**, sujeta el **inguil**, y facilita abrir los **hilos**

para el paso de la **trama**. Cfr. Illahua apáric. (Tejeduría).

**Inicio circular en nudo**. (Nombre español). M. Variedad de técnica usada para iniciar el **tejido** de la **plantilla** de un **sombrero de paja toquilla** u otro objeto. (Paja toquilla).

**Inicio circular en roseta**. (Nombre español). M. Variedad de técnica usada para iniciar el **tejido** de la **plantilla** de un **sombrero de paja toquilla** u otro objeto. (Paja toquilla).

**Inicio lineal o anular con lazos**. (Nombre español). M. Variedad de técnica usada para el **tejido** de la **plantilla** de un **sombrero de paja toquilla** u otro objeto. (Paja toquilla).

**Inicio ovalado**. (Nombre español). M. Variedad de técnica usada para iniciar el **tejido** de la **plantilla** de un **sombrero de paja toquilla** u otro objeto. (Paja toquilla).

**Instrumentos musicales**. (Nombre español). M. Artefactos contruidos con diferentes materiales. Sirven para producir alguna clase de sonido. Se clasifican en **aerófonos**, **cordófonos**, **idiófonos** y **membranófonos**.

**Ipiaku**. (Nombre shuar, achiote). M. El achiote, que es usado por los shuar para adornar y pintar sus productos de **barro** y para **teñir** los tejidos. (Cerámica shuar, tejeduría shuar).

**Ishpingo**. (Nombre quichua de la canela). M. Variedad de árbol y de **madera**, usada en trabajos de carpintería. Probablemente se trate del árbol llamado **canelo**. (Carpintería).

**Itip**. (Nombre shuar del vestido del hombre). M. Especie de **falda** tejida en **algodón**. La usan únicamente los hombres. Se sostiene en la cintura mediante el **tirinkias**. v. Nutsun. (Tejeduría).

**Itzi**. (Nombre quichua, *ichi* = medio, en referencia a la ubicación) M. Estaca que, ubicada en el **banco de urdir**, sirve para comenzar a disponer la **urdimbre**. Antes de pasar la urdimbre al telar hay que reemplazar la estaca de itzi por una piola gruesa llamada también itzi. Tiene como función sujetar los dos extremos de la urdimbre. (Tejeduría).



# J

**Jabonera.** (Nombre español). F. Especie de pequeño recipiente **tejido** con **duda**. Tiene tapa y sirve para guardar el jabón. (Cestería).

**Jahuanchi.** (Nombre quichua, derivado de *jahua* = arriba, superior). M. La **pollera** que va sobre las demás, la que se muestra al exterior. Es la más elegante, la nueva, la mejor bordada y de colores más brillantes. El jahuanchi que se deteriora se convierte en **ucunchi**. (Tejeduría).

**Jahuan inmóvil.** (Nombre híbrido de quichua *jahua* = arriba, superior, y español). M. Otra designación para el **cargador superior**, en el **telar de cintura**. Cfr. Tagta inmóvil. v. Infra. Cfr. Payanku. (Tejeduría).

**Jahuan móvil.** (Nombre híbrido de quichua y español. v. Supra). M. Otra designación para el **cargador inferior** del **telar de cintura**. v. Supra. (Tejeduría).

**Jahuapushana.** (Nombre quichua y compuesto de *jahua* = arriba, superior, y *pusana* = guiar). V. Acción y efecto de alisar y adelgazar las paredes de una pieza de **barro**; pero por la parte de afuera. v. Pushana, técnica del molde y torno. (Alfarería).

**Jaile.** (Nombre de origen desconocido). M. Especie de árbol de la costa ecuatoriana (conocido también como quirigua o chirigua), posiblemente se trate de una variedad de ceibo.

La **madera** es utilizada para hacer cajones de baja calidad; pero su mayor importancia estaba en las **fibras** que se podían obtener del tejido liberiano. Son fibras largas, flexibles y duras, y no requieren de un proceso previo de **puñición** para ser usadas. Las fibras sueltas y sin torcer son conocidas como **sapanes**.

Las fibras se tuercen con la ayuda de una **tarabilla**. Las cuerdas deben estar terminadas antes de que el jaile pierda su humedad natural. v. Chiquigua. (Cordelería).

**Jailur.** (Nombre híbrido de quichua *jailuna* = humo, y español *-ur* =sufijo usado como verbalizador. Humear. v. Llambur). V. Agrietarse una pieza de **barro** por haberse enfriado muy rápidamente. v. Ragra. (Alfarería).

**Jaladera.** (Nombre español, de halar). F. Otra designación para la **oreja** o **agarradera**. (Cestería).

**Jalón.** (Nombre español, de halar). M. Pieza metálica de **cobre** o **hierro**, en forma de argolla. Se la usa en la **carpas**, para amarrarlas con cuerdas a los costados de los vehículos. (Artesanía en caucho).

**Janchar.** (Nombre híbrido de quichua *cancha* =patio, campo de juego, y español *-ar*, sufijo de infinitivo. Canchar, buscar diversión para no trabajar seriamente). V. En minería, especie de rebus-

ca que hacen generalmente los niños, entre el material desechado por las compañías mineras. Los pedazos de roca son rotos a martillo en busca de residuos de **oro**. (Metalistería).

**Japichi**. (Nombre quichua, de *capina* = exprimir, sobar). M. El proceso por el cual se elabora la parte intermedia de una pieza de **barro**. v. Siquinchi, siminchi. (Alfarería).

**Jáplik**. (Nombre shuar). M. Especie de tira que sirve para limpiar el cañón de la bodoquera. v. Tunta tsentsaksha. (Armas).

**Jáquima**. (Nombre español). F. **Cabezada** que se fabrica con **hilo de cabuya** o con material **plástico**. Sirve para atar y conducir a las caballerías. (Tejeduría, talabartería)

**Jaquimón**. (Nombre español, de jáquima). M. Pieza del **apero**, que va en la cabeza de las caballerías, y les cubre parte de la cara. (Talabartería).

**Jardinera**. (Nombre español). F. Especie de **cesto** muy parecido a la **chalcha**. Sirve para recoger flores. (Cestería).

**Jarra**. (Nombre español). F. Especie de recipiente de **barro**, con asa. v. Shila. (Alfarería).

**Jarro**. (Nombre español). M. Especie de recipiente pequeño, de **barro**, que sirve para beber. (Alfarería).

**Jatunmanga**. (Nombre quichua y compuesto de *jatun* = grande, y *manga* = olla. Olla grande). F. Especie de olla grande, apropiada para cocer maíz (el mote), otros granos o guardar chicha. Cfr. Uchillamanga. (Alfarería).

**Jebe**. (Nombre español, de hevea = el caucho). M. Cada una de las tiras de **caucho** de la **pallca**. (Juguetería).

**Jeéncham nanchík**. (Nombre shuar y compuesto de *nanchík* = uña, y *jeéncham* = vampiro. Uña de vampiro). M. Especie de trampa para atrapar murciélagos. A la cabecera de la **cama** de los shuar (llamada **peaka**) se coloca un fruto que tiene unos ganchitos. Cuando el murciélago llega a chupar la sangre, se queda atrapado. (Trampas y artes de pesca).

**Jefe**. (Nombre español). M. El dueño de un taller. Recibe también la designación de **maestro**. (Relaciones).

**Jerga de lana**. (Nombre español). F. Especie de **tejido de trama** abierta, de color crema y con bandas de color rojo, negro o azul. Se la confecciona con **lana** de oveja, **cuy** o cabra. La jerga se utiliza para colocarla luego de la montura de los caballos, como trapeador, para tapizar muebles y elaborar contornos como la sobresilla. Esta **práctica artesanal** se desarrolla sobre todo en las provincias de Cotopaxi y Loja.

**Jigua**. (Nombre de origen desconocido). F. El árbol *Nectandra Spc.* cuya **madera** es usada para fabricar **canoas**, en la provincia de Esmeraldas. (Carpintería).

**Jímia**. (Nombre shuar del ají). M. Ají. v. Náatip.

**Jipijapa**. (Nombre de origen desconocido, designa a un cantón de la provincia de Manabí). M. Variedad de **sombrero** en el que las partes laterales de la **falda** van pegadas a la **copa**. Son sombreros finos. (Paja toquilla).

**Jisán**. (Nombre cañari). M. **Ovillo de hilo** envuelto en un palo muy delgado y largo, que sirve para cruzar el hilo en el momento de tejer. Se lo usa en la provincia del Azuay. v. Hizanche. Cfr. Cargador del mine. (Tejeduría).

**Jito**. (Nombre español, de hito, usado antiguamente con el significado de «unido»). M. Especie de ranura gruesa y profunda que se practica en las **cajas** usadas para la **fundición**. La finalidad del jito es recibir el **metal** líquido y distribuirlo interiormente a través de las **sangrías**. (Metalistería).

**Joya**. (Nombre español). F. Cualquier adorno hecho con **metales preciosos**, y que a veces incluye **perlas**, o **pedras preciosas**.

Entre las principales clases de joyas están: **aretes** o **zarcillos**, **anillos**, **colgantes** o **dijes**, **cadena**s, **manillas**, **esclavas**, **prendedores**, **collares**, **guardapelos**. (Joyería).

**Joyería** (Nombre español). F. **Práctica artesanal** del **joyero**. Cfr. Bisutería.

**Joyero**. (Nombre español). M. **Artesano** que trabaja en **metales preciosos** y elabora toda clase de adornos, con **perlas**, **pedras preciosas** o sin ellas.



Las herramientas más usadas por los joyeros son: **Piedra de tope** o **piedra de ágata**, **cajón de joyero**, **soplete de fundir**, **soplete de soldar**, **crisoles**, **hileras**, **motor de pulir** y **abrillantar**, **motor para engastar piezas**, **tijeras**, **dastra**, **dado**, **embutidores**, **armazón de sierra**, **tenacillas**, **pinzas**, **cuños** o **troqueles**, **taladro de piola**, **taladro de mano**, **taco de grabar**, **buriles**, **rilleras**, **muelle**, **piedra pómez**, **churumbeles**, **balanza**, **barro**, **yunque**, **imán**, **centrífuga**, **prensa**. (Joyería). // 2. Pequeño receptáculo a manera de caja, que se usa para guardar joyas. En la provincia del Azuay las fabrican con cuernos de res. (Artesanía en cacho). También pueden ser fabricados con otros materiales, como **cuero** o **hueso**. (Talabartería).

**Juca con corcho**. (Nombre híbrido de quichua *sucus* =una especie de carrizo, y español). M. Pedazo de **carrizo** que sirve para preparar los **lizados**, en la provincia del Azuay. (Tejeduría).



**Juca con corcho**

**Juco**. (Nombre quichua, de *sucus*). M. v. *Sucus*. (Gramíneas fibroleñosas)

**Juego de comedor**. (Nombre español). M. Conjunto de los muebles que se usan en los comedores, y que son: **sillas** y **mesa**. Generalmente son de **madera**. (Carpintería).



**Juguete de arcilla**

**Juego de dormitorio**. (Nombre español). M. Conjunto de los muebles que van en un dormitorio, que son: **cama**, y **veladores**. Generalmente son de **madera**. (Carpintería).

**Juego de sala**. (Nombre español). M. Conjunto de los muebles que van en una sala, y que son: **Butacas**, **sillones**, **sofá**, **mesa de centro**. Generalmente son de **madera**. Los sillones, butacas y el sofá van tapizados. (Carpintería).

**Jugo de limón**. (Nombre español). M. Sustancia extraída del **limón**, y que sirve como **mordiente** en algunos procesos de **teñido**. (Tejeduría).

**Juguete de arcilla**. (Nombre español). M. En la provincia del Azuay (Chordeleg) se fabrican ollitas, cántaros, **achioteros**, pitos en forma de aves, platos, **cazuelas**, macetitas y **medianos de barro**. En la provincia del Cotopaxi (Pujilí) se fabrican **alcancías**, animalitos, caretas pequeñas de diablos, casitas y grupos escultóricos que representan festividades típicas de la zona. Las figuras ya secas son quemadas en un horno de leña. Si se quiere vidriar se añade **plomo**. Para decorar las figuras se usa **pintura de caucho**. v. Vidriado. (Juguetería).

**Juguete de balsa**. (Nombre híbrido de español y quichua. v. Balsa). M. Con la madera de balsa se fabrican en la provincia del Guayas (Data y Posorja) barquitos de juguete. (Juguetería).

**Juguete de barro**. (Nombre español). M. v. Juguete de arcilla.

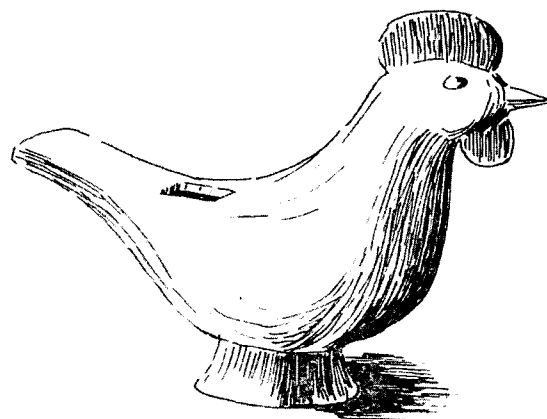

**Silbato**

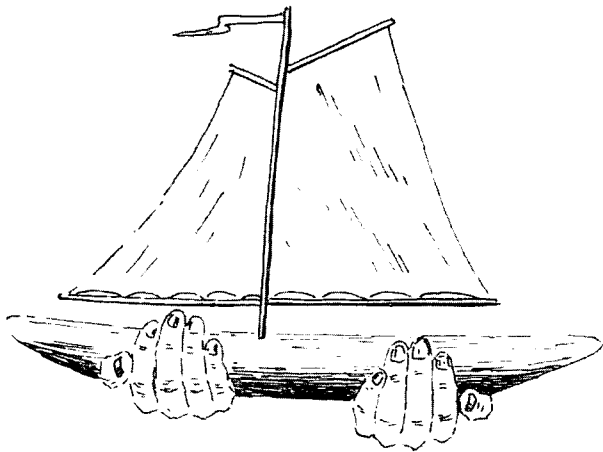

**Juguete de balsa**

**Juguete de cuero.** (Nombre español). M. Con el **cuero** como material básico, en la provincia del Tungurahua (Ambato) se fabrican perritos lanudos y pelotas. (Juguetería).

**Juguete de duda.** (Nombre híbrido de español y quichua. v. Duda). M. Con la **duda** se pueden elaborar **aventadores** (llamados también **sopladores**), carretillas, canastitos de diferentes formas, en la provincia del Azuay. En Cotopaxi se tejen pequeñas canastitas de **carrizo**. (Juguetería).

**Juguete de hierro.** (Nombre español). M. Usando el **hierro** se pueden trabajar diversos juguetes, que son réplicas en pequeño de ciertas herramien-

tas de labranza, como **lampas, picos, rastrillos y arados**. (Juguetería).

**Juguete de hojalata.** (Nombre español). M. Con la **hojalata** algunos artesanos de la provincia del Azuay y de Tungurahua (Cuenca, Ambato) elaboran pequeñas **ollas, cacerolas, braseros, jarras, cocinas, baldes, tostadores, embudos, ralladores, cucharones, moldes, cernidores, regaderas, balanzas, sartenes**, etc. Las herramientas utilizadas en esta **práctica artesanal** son la **prensa, tijeras para metal, tenazas**. El acabado se lo hace con **pintura de caucho**. Estos mismos juguetes pueden ser hechos también con **zinc**. (Juguetería).

**Juguete de masapán.** (Nombre español). M. Con el **masapán** se elaboran juguetes como muñequitos, animales, indígenas, payasos, muñecas, figuras folclóricas, etc. Al parecer la tradición de hacer figuras de pan para la época de finados ha influido en la elaboración de los juguetes de masapán. (Juguetería).

**Juguete de paja.** (Nombre español). M. La paja utilizada en el **tejido del sombrero de paja toquilla** sirve también para que algunas personas -sobre todo mujeres- en las provincias de Azuay y Manabí confeccionen **chinescos**, canastitas de diferentes formas y tamaños, muñecos, animales, sombreritos, conjuntos de figuras folclóricas, etc. (Juguetería).



**Juguetes de hojalata**



**Juguetes de paja toquilla**

**Juguete de tagua.** (Nombre híbrido de español y quichua). Con la **tagua** se fabrican en Riobamba (provincia del Chimborazo) , en Baños (provincia del Tungurahua) y en Sosote (provincia de Manabí) algunos juguetes como **yoyós**, **perinolas**, **trompos**, ollitas y otras miniaturas como juegos de té, juegos de ajedrez, **llaveros** y otros artículos decorativos. Cfr. Artesanía en tagua. (Juguetería).

**Juguetería.** (Nombre español). F. **Práctica artesanal** que se dedica a la elaboración de jugue-

tes, con materiales como **madera**, **tagua**, **paja toquilla**, **hojalata**, **barro**, etc.

**Juguetería en zinc.** (Nombre español). M. v. Juguete de hojalata.

**Juntiando.** (Nombre español, por juntando). Ger. Técnica del **tejido** del **sombrero de paja toquilla**, que consiste en tejer varias **carreras** al mismo tiempo. Recibe también el nombre de **llevando**. v. Sipo. (Paja toquilla).



# K

**Kaap.** (Nombre shuar). M. Variedad de **bejuco** de la región oriental. Para utilizarlo se le quita la corteza, y la parte central se divide en láminas delgadas, con las cuales se elaboran productos de **cestería** como **chankín, pitiak** y **suku**. Se lo usa también para amarrar la trampa de peces conocida como **wáshim** y **waiakar**. El kaap, en la mentalidad indígena es un elemento masculino, y, por tanto, solo puede ser trabajado por los hombres. v. Tantar. (Trampas y artes de pesca, cestería).

**Kachiniak.** (Nombre shuar). M. Hoja usada para tapar los recipientes de **cerámica**. ( Cerámica shuar).

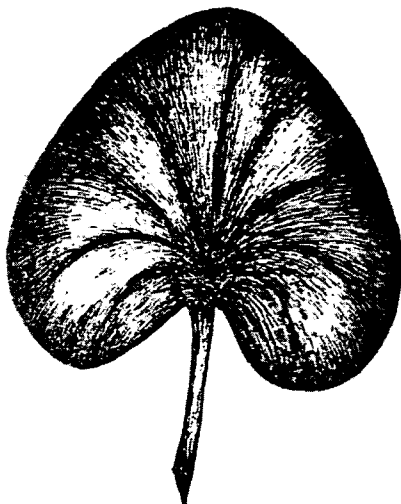

Hoja de kachiniak

**Kachui.** (Nombre shuar). M. Especie de varas de **madera** (son dos) que son usadas en el **telar shuar**. Corresponden al **cargador del mine** y a la **callua**. (Tejeduría).

**Kaka.** (Nombre shuar, corteza fuerte de un árbol de la selva). M. Cuerda que sirve para amarrar la faja que sostiene la espalda del tejedor, en el **telar shuar**. El otro extremo va amarrado al **payanku** inferior. Cfr. Chapercha. (Tejeduría).

**Kamush.** (Nombre shuar, damajagua). M. Los shuar usaban antiguamente la corteza del kamush o **damajagua**. Se cortaba la corteza, se golpeaba,

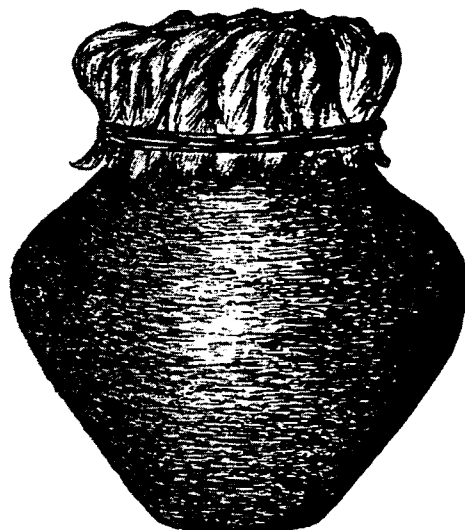

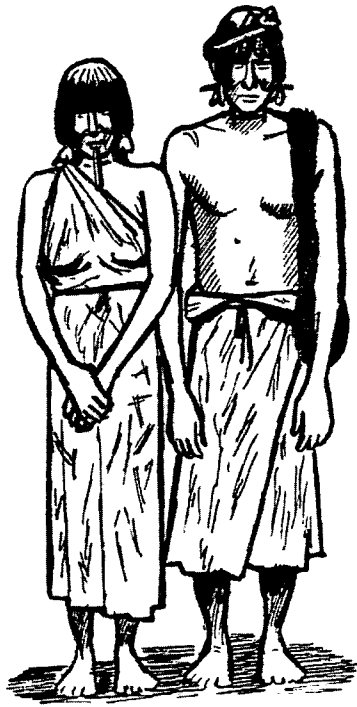

Vestimenta hecha con kamush

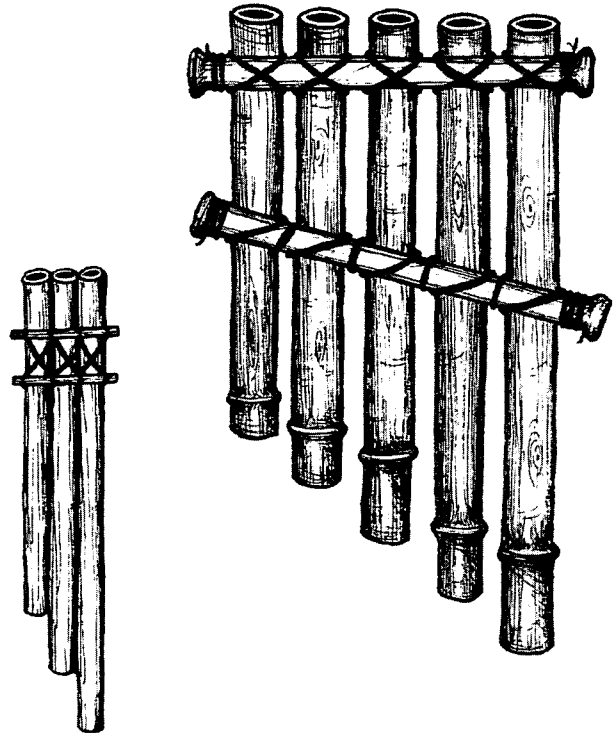

Kantash de tres y cinco carrizos

se la dejaba sumergida en agua por un período de 3 a 6 días, luego se la golpeaba contra una piedra hasta que se desprendían las partes leñosas. Finalmente quedaba una especie de tejido vegetal con el que se fabricaban vestiduras. v. Kutsa, tamajagua. (Corte y confección).

**Kankúm.** (Nombre shuar). M. Especie de **bejuco** cuya corteza sirve para amarrar. Para usarlo se hierve la corteza y se la divide en tiras. (Armas).

**Kantash.** (Nombre shuar). M. Especie de **rondador (aerófono)** compuesto de 3 o 5 **carrizos** verticales, amarrados con tiras del mismo material. Los carrizos mantienen sus nudos divisorios. (Instrumentos musicales).

**Kanze.** (Nombre shuar, abeja). M. v. Sekat.

**Kapaku nuwe.** (Nombre shuar y compuesto de *kapaku* = rojo, y *nuwe* = arcilla. Arcilla roja). M. Designación que los shuar dan a la tierra que sirve para fabricar piezas de **barro**. Cfr. Shuin nuwe, pucallpa, colorallpa. (Cerámica shuar).

**Karís.** (Nombre shuar, variación del español carrizo). M. Especie de adorno para las orejas. Consiste en un pedazo de **carrizo** de hasta 30 cm. de largo y 1 de diámetro. A veces tiene figuras de ador-

no hechas con **hierro** caliente. Lo usan hombres y mujeres. Cfr. Tukúnap. (Tocados y adornos).

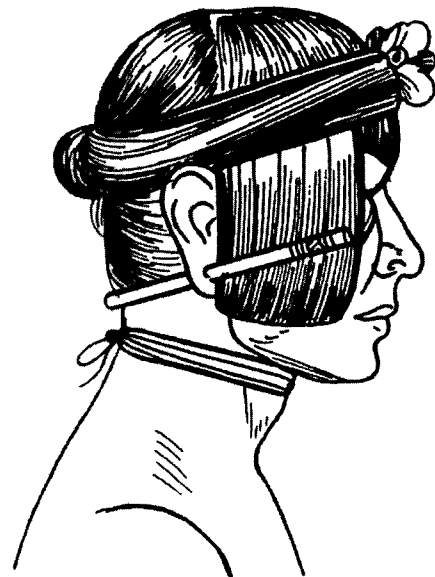

Karís

**Katsuin.** (Nombre shuar). M. Especie de calabaza redonda y grande, de cáscara gruesa y resistente.

Se divide por la mitad y se obtienen dos recipientes. Sirve para tomar chicha. (Recipientes vegetales).

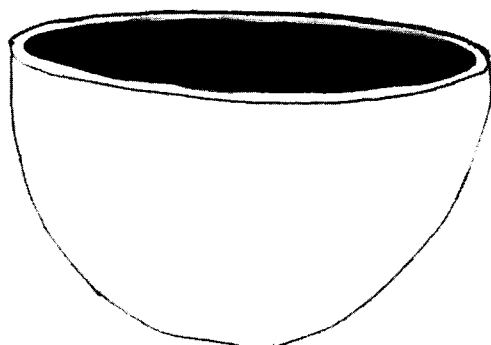

**Katsuin**

**Kitiar.** (Nombre shuar, derivado del español guitarra). M. Especie de violín de dos cuerdas (**cordófono**) hecho de **madera de cedro o shuinia**, de una sola pieza.

Se labra la caja de resonancia con un cuchillo y se construye la tapa, en la cual hay dos ranuras. La tapa se fija con clavos de **chonta**. En la extremidad del mango van las dos llaves. Las cuerdas son hechas de pelo entrelazado con **kumai**. El arco es un **carrizo** templado con tripa de **cuy**. Antes de tocar se pasa por las cuerdas un poco de **shirikip** para que la tripa de **cuy** se haga más sonora. (Instrumentos musicales).

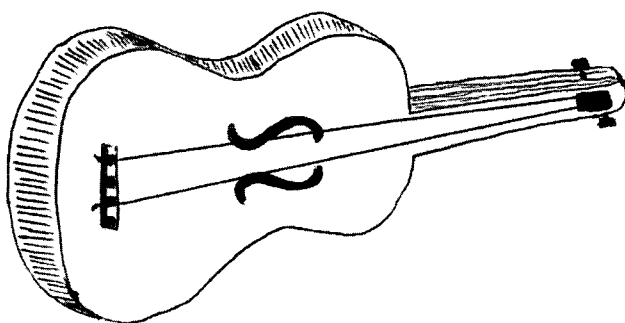

**Kitiar**

**Kuafí.** (Nombre shuar). M. Especie de árbol grande con cuya corteza y con el **ipiaku** (achiote) se tiñe de color rojo el **hilo**. (Tejeduría shuar).

**Kuiship.** (Nombre shuar, de *kuishi* = oreja. Kuiship = palito que sirve para alisar las ollas). M. Especie de árbol que produce un fruto del mismo nombre. Este fruto, en forma de tapa, sirve para la elabora-



**Kuiship**

ción de las piezas de **barro**. v. Shuin nuwe, náatip. (Cerámica shuar).

**Kujancham.** (Nombre shuar). M. Especie de animal de la selva, con cuya piel se fabrica el **tambor**. (Instrumentos musicales).

**Kuji.** (Nombre shuar). M. Variedad de mono de la selva, con cuya piel se fabrica el **tambor**. v. Tumank. (Instrumentos musicales).

**Kumai.** (Nombre shuar de una especie de palmera). M. Especie de palmera comestible, de cuyas hojas se obtiene una fibra muy fuerte, que es usada para hacer **piolas**, **redes**, etc. v. Wémash, tashitash, tímpiak. // 2. Especie de hilo que cuelga del **yunkua**, en el **telar shuar**. (Cordelería).

**Kumiank.** (Nombre shuar de una especie de pepa llamada también «ojo de venado»). M. Especie de pepa que se usa para restregar la superficie de las piezas de **barro** a fin de alisarlas. (Cerámica shuar).

**Kungé.** (Nombre shuar). M. Especie de árbol de la selva. Produce la resina conocida como **shirikip**. (Cerámica shuar, instrumentos musicales).

**Kunku.** (Nombre shuar de una especie de caracol para tocar). M. Pieza triangular obtenida de los bordes de un caracol. Sirve para confeccionar el **shakap**. v. Artesanía en conchas y caracoles. (Instrumentos musicales).

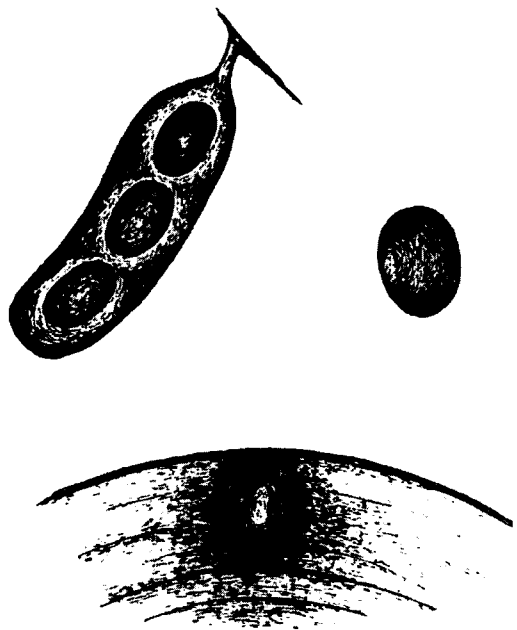

**Kumiank u ojo de venado**

**Kuntín nuyá yajasma uunt áinia aú nápuarat tusar najántai.** (Nombre shuar y compuesto. Se pueden reconocer los siguientes elementos: *nuyá* = desde allá; *yaja* = muy lejos; *uunt* = grande; *napuratatzan* = descarnar los huesos; *nacactatzan* = rajar, partir). M. Especie de **trampa** para animales grandes. Se excava un foso en el camino que siguen los animales, a veces de 2,50 m. de profundidad. Se lo hace detrás de árboles caídos. Cuando el animal salta, cae en la trampa. En el fondo se plantan unas lanzas de **teerén** muy afiladas. Finalmente se oculta el hueco con hojas y ramas. (Trampas y artes de pesca).

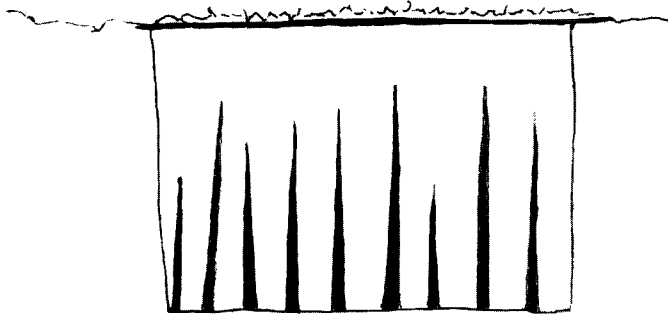

**Kuntín nuyá yajasma uunt áinia aú nápuarat tusar najántai**

**Kuntín wan najanawar pujú áinia nu nápuarat tusar najántai.** (Nombre shuar y compuesto. Se reconocen los siguientes elementos: *najamatatzan* = provocar dolor; *nawe* = pie; *pujú* = blanco; *napuratatzan* = descarnar los huesos; *najandratatzan* = tejer). M. Especie de **trampa** para animales que hacen túneles. A la entrada del túnel se construye un pasadizo con raíces de **teerén**. En la boca del túnel se clavan tres palos y un travesaño en la parte superior, que sirve para sostener dos palos gruesos amarrados con un **bejuco** al travesaño. El bejuco se conecta con un gatillo, que por presión mantiene un palito que atraviesa el túnel. Sobre los dos palos se apoya un peso extra (un tronco más pesado). Luego se oculta el pasadizo con hojas. Al entrar en el túnel el animal tropieza con el palito, suelta el gatillo y lo aplastan los pesos. (Trampas y artes de pesca).

**Kupat.** (Nombre shuar). M. Variedad de palmera con la cual se construye la **bodoquera**. v. Uum. (Armas).

**Kutanga.** (Nombre shuar, asiento). M. Especie de banco pequeño hecho con tiras de la **caña guadúa**. (Carpintería).

**Kutsa.** (Nombre shuar). M. Variedad de árbol de la selva. Es conocido también como **damajagua**, **damagua** o **sapán blanco**. v. Kamush, tamajagua. (Corte y confección).

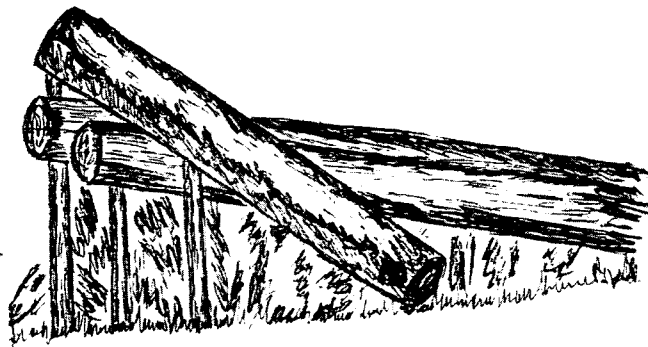

**Kuntín wan najanawar pujú áinia nu nápuarat tusar najántai.**



# L

**Laboreado.** (Nombre español). M. Variedad de diseño para los tejidos. Pueden ser flores, pájaros, ramas. etc. v. Labores. (Tejeduría).

**Labores.** (Nombre español). M. Los adornos que se realizan en el terminado de una labor artesanal. En el caso de la **tela encauchada**, los principales diseños de las labores son: **raya de peine, raya recta, mosaico, número ocho, malla, cuadros.** v. Rayado.

**Laca.** (Nombre español). F. **Barniz** duro y brillante usado para el acabado de trabajos en **madera.** v. Charol. (Talla y escultura).

**Laca «Sellador».** (Nombre español). F. Sustancia sintética usada para el **emporado.** v. Emparejar. (Talla y escultura).

**Ladrillado.** (Nombre español, de ladrillo). M. Variedad de diseño de los tejidos. Está formado por figuras rectangulares del mismo color, a diferencia del **esparragón.** (Tejeduría).

**Ladrillo.** (Nombre español). M. Pieza de **barro** cocido, de diferentes formas y tamaños, que se usa para la construcción. La tierra que se usa en su elaboración es más dura que la que se utiliza en la **teja.** Se prefiere una tierra que contenga arena y que sea **casajosa.** El proceso de preparación es idéntico al de la teja. Se usan **moldes** de **madera.** Se colocan en el suelo, mojados y enarenados. Se rellena con el barro,

y se alisa con las manos únicamente la parte superior. Luego se retira el molde. El molde para el ladrillo de obra tiene dos agujeros, por lo que se fabrican dos piezas cada vez. Los moldes y tamaños de los ladrillos son los siguientes; **Ladrillo veinte por cuarenta, ladrillo de obra, ladrillo panela, ladrillo panelón, ladrillo chucurillo, ladrillo gigantón, ladrillo hexagonal, ladrillo media luna, ladrillo rosa, canecillo, rampa y morón.**

En las provincias del norte del país algunos artesanos utilizan moldes de madera que permiten obtener seis u ocho ladrillos cada vez. (Barro).

**Ladrillo chucurillo.** (Nombre híbrido de español y quichua *chucurillo* = comadreja). M. Variedad de **ladrillo** alargado. Tiene 27 cm. de largo, 5 cm. de ancho y 4 cm. de alto. Esta forma alargada es la que explica el nombre. Este tipo de ladrillo se lo fabrica únicamente bajo pedido. El **molde** respectivo permite fabricar cuatro piezas cada vez, por estar así dividido el molde. (Barro).

**Ladrillo de obra.** (Nombre español). M. Variedad de **ladrillo** que tiene 23 cm. de largo, 12 cm. de ancho y 3 cm. de alto. Se lo usa para enlucir zócalos, para cubrir azoteas, y en las partes bajas de las paredes. (Barro).

**Ladrillo gigantón.** (Nombre español). M. Variedad de **ladrillo** que mide 30 cm. de largo, 25 cm. de ancho y 15 cm. de alto. (Barro).

**Ladrillo hexagonal.** (Nombre español). M. Variedad de **ladrillo** de seis lados, de 20 cm. por lado, y 4 cm. de alto (también se hacían, antes, de mayor tamaño). Se lo usa para cubrir los pisos de las casas. También se lo fabrica bajo pedido. (Barro).

**Ladrillo media luna.** (Nombre español). M. Variedad de **ladrillo** que se fabricaba antiguamente. Tenía la forma señalada. (Barro).

**Ladrillo panela.** (Nombre español. La panela es la pieza de azúcar mascabado, que, generalmente tiene forma rectangular). M. Variedad de **ladrillo** de 30,5 cm. de largo, 15,5 cm. de ancho y 6,5 cm. de alto. (Barro).

**Ladrillo panelón.** (Nombre español, panelón, derivado de panela. v. Ladrillo panela). M. Variedad de **ladrillo** de 32 cm. de largo, 16 cm. de ancho y 10 cm. de alto. (Barro).

**Ladrillo rosa.** (Nombre español). M. Variedad de **ladrillo** que se fabricaba antiguamente. Tenía la forma de una flor. (Barro).

**Ladrillo veinte por cuarenta.** (Nombre español). M. Variedad de **ladrillo** que tiene aproximadamente estas dimensiones, y además tiene 5 cm. de alto. (Barro).

**Lágrimas de María.** (Nombre español). F. Especie de **cohete de luz** que, al explotar, lanza luces blancas, semejantes a lágrimas. (Pirotecnia).

**Lambo.** (Nombre de origen desconocido). M. Travesaños (son dos) que van sujetos a otros dos palos llamados **armadores**, que son los que sirven para colgar el **telar** de las vigas de la casa. Recibe también el nombre de **palo del armamento**. Se fabrican de **maderas** como el **chicho**, **frutilla** o **moyuyo**, en la región de la costa. (Tejeduría).

**Laminado.** (Nombre español). M. Proceso por el cual se lamina. Al hilo **entorchado** se lo pasa por la **laminadora**, a fin de obtener una lámina fina parecida a un encaje. Recibe también el nombre de **atachado**. (Joyería). // 2. Luego de la **fundición del oro** se saca el metal de la **rillera** y se lo pone en la laminadora, de donde sale laminado en chapa o en hilo. El laminado en chapa produce láminas muy delgadas de **metal**. El laminado en hilo produce hilos delgados de oro o **plata**. v. Filigrana. (Joyería).

**Laminadora.** (Nombre español). F. Máquina eléctrica que permite convertir el **oro** o la **plata** en láminas muy delgadas, como también en hilos delgados.

Una vez que está laminado el hilo, el **joyero** debe darle más finura, para lo cual se usa la **hilera**. Para introducir el hilo en la hilera debe limarse en una punta hasta adelgazarlo para que quepa en los agujeros. Luego de lo cual con las pinzas se halará el hilo hasta que pase enteramente por el agujero. v. Rillera, palacios. (Joyería).

**Lampa.** (Nombre aimara). F. Juguete de **hierro**, que constituye una réplica en pequeño de la lampa verdadera. (Juguetería). // 2. Pieza metálica, especie de azada. (Herrería, barro).

**Lámpara.** (Nombre español). F. Artefacto metálico o de otros materiales, de diferentes formas y diseños. Sirve para sostener un foco. Generalmente tiene pantalla. Se la usa sobre todo en mesitas de noche, veladores o para conseguir iluminación ornamental. (Herrería).

**Lana.** (Nombre español). F. Pelo de la oveja y de otros animales, que se puede **hilar**, y sirve para tejer. Hay dos clases de lana de oveja: la **lana merina** y la **lana ordinaria**. Una vez que se ha **esquilado** a la oveja, se procede a limpiar la lana, retirando basura, lodo, maleza. Luego se pasa al **escarmenado**, y más tarde al hilado.

Con la lana se elaboran muchos artículos como **cobijas**, **ponchos**, **chalinás**, **bayetas**, **rebozos**, **polleras**, **fajas**, etc. (Tejeduría).

**Lana merina.** (Nombre español). F. Variedad de **lana** de superior calidad. Es de fibra fina, corta y rizada. Se la usa en la formación de los **hilos** de la **urdimbre**. La produce una raza especial de ovejas. (Tejeduría).

**Lana ordinaria.** (Nombre español). F. Variedad de **lana** común, de inferior calidad en comparación con la **lana merina**. Con esta lana se elaboran los **hilos** de la **trama**. v. Llucllai. (Tejeduría).

**Lanilla.** (Nombre español). F. Otra designación para la **bayeta**. (Tejeduría).

**Lanzadera.** (Nombre español). F. Instrumento de **madera** donde va la **canilla**. Sirve para llevar la **trama** del tejido de un extremo a otro. v. Cabuya. (Tejeduría).

**Lápiz.** (Nombre español). M. Barrita de grafito envuelta en una capa de **madera**. Sirve para escribir, trazar líneas y dibujar. Es usado en varias **prácticas artesanales**.

**Laqueado.** (Nombre español, de laca). M. Acción y efecto de lacar. Cubrir una superficie con **laca**. (Talla y escultura).

**Largo del brazo.** (Nombre español). M. Medida que se toma del largo total del brazo, desde la unión con el hombro hasta la muñeca; pero manteniendo el brazo doblado en ángulo recto. La **cinta métrica** debe pasar por el codo. (Corte y confección).

**Largo del pie.** (Nombre español). M. Medida de la longitud del pie. Es parte de la **cara plantar**. v. Medidas del zapato. (Zapatería).

**Largo del talle delantero.** (Nombre español). M. Medida que se toma del largo de la prenda - **saco, blusa, camisa**- . Se toma desde la mitad del cuello hasta la cintura. v. Infra. (Corte y confección).

**Largo del talle posterior.** (Nombre español). M. Medida que se toma en la espalda, desde el cuello hasta la cintura. Sirve para confeccionar **sacos, blusas** o **camisas**. v. Supra. (Corte y confección)

**Largo de pierna.** (Nombre español). M. Medida que se toma del largo total de la manga del **pantalón**. Va desde la cintura hasta el tobillo aproximadamente. (Corte y confección).

**Larguero.** (Nombre español, de largo). M. Piezas (son dos) que van en los costados del **catre**, y se unen en la **cabecera** y en el **pie**. Para que estén seguros se usan las **cuñas**. v. Travesaño. (Carpintería).

**Látex.** (Nombre español). M. Resina blanca y más o menos densa que segregan algunos árboles. Con ella se fabrica el **caucho**. v. Azufre. (Artesanía en caucho).

**Látigo.** (Nombre español). M. v. Fuede. (Tejeduría).

**Latilla.** (Nombre español). F. Otra designación para el **zuncho**. (Cestería).

**Latón.** (Nombre español). M. **Aleación** que resulta de **fundir cobre** en un 70 % y **zinc** en un 30%.

El resultado es un **metal** de color amarillo pálido. Con este metal se fabrican **frenos, espuelas, hebillas** y **argollas**. Recibe también la designación de **metal amarillo duro**. v. Bronce, teja. (Metalistería, herrería y hojalatería).

**Laurel.** (Nombre español). M. El árbol de la costa, el *Myrica cerifera*, cuya **madera** es usada para trabajos de enchapado y otras labores no decorativas. También se lo usa en **barrilería**. (Carpintería, talla y escultura). // 2. Sus hojas molidas sirven para teñir de **amarillo claro**. v. Horma. (Tejeduría).

**Lavado.** (Nombre español). M. Proceso por el cual se lavan los **sombreros de paja toquilla**. Se efectúan dos lavados. El primero con agua tibia y durante doce minutos, para eliminar la grasa proveniente de las manos de la tejedora (**desengrasado**). Si no se usa agua tibia se usan detergentes comerciales.

El segundo lavado se hace por uno o dos minutos y en agua fría, para eliminar los posibles residuos de detergente, si es que lo han usado. Este segundo lavado resulta ser el **enjuague**. (Paja toquilla). // 2. La última fase del proceso de **curtido** es el lavado, luego del cual el **cuero** llega a las manos del artesano. (Talabartería).

**Lavado de oro.** (Nombre español). M. Forma de extracción del **oro**, que consiste en usar una **batea** especial, redonda, que se llena con tierra y arena del cauce de un río. Se mueve la batea de forma horizontal, de modo que sale la tierra, la arena, y todos los materiales no deseados. El oro, en mínimas cantidades, mezclado con mineral de hierro, queda depositado en un hoyuelo que tiene la batea en el centro. (Metalistería).

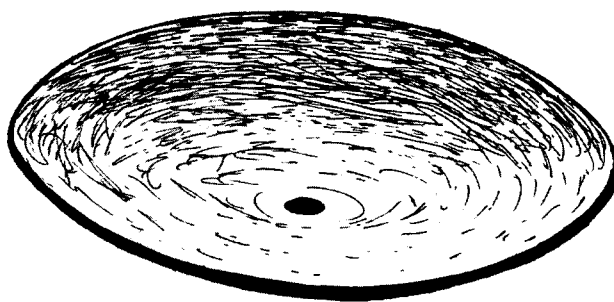

**Batea para lavar oro**

**Lechada.** (Nombre español). F. Mezcla de **azufre** molido, **agua** y **cola**. Es un líquido espeso que

sirve para el **blanqueado** del sombrero. v. Cepillar., azufrado, punchero. (Paja toquilla).

**Lejía.** (Nombre español). F. Sustancia usada como **mordiente** en la provincia del Azuay, para **teñir** los hilos en la técnica del **ikat**. Está formada por cuatro tazas de espuma de **penco negro**, un galón de **orina** humana y siete galones de agua previamente filtrada a través de un almud de ceniza. v. Chuctuna, tinaco. (Tejeduría).

**Lengua de vaca.** (Nombre español). F. La planta *Rumex crispus* cuyas hojas y tallos cortados en pedazos pequeños sirven para **teñir** de **verde amarillento**. Es planta que crece en los pastizales. v. Hierbamora. (Tejeduría).

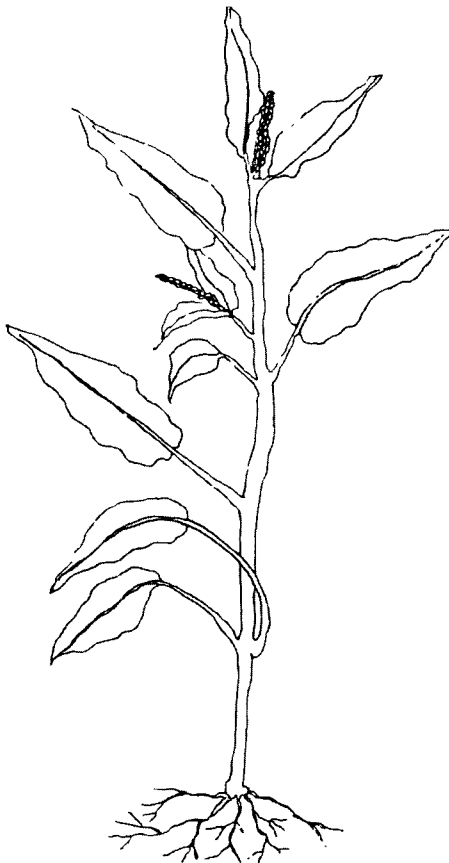

**Lengua de vaca**

**Lengüeta.** (Nombre español, de lengua). F. Parte interior y superior de algunos **zapatos**, sobre la cual van generalmente los **cordones**. (Zapatería).

**Leva.** (Nombre español). F. v. Terno de aguas, saco. (Artesanía en caucho).

**Lezna.** (Nombre español). F. Especie de **aguja** muy fina sostenida en un mango de **madera**. Sirve

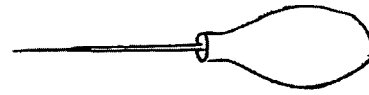

**Lezna**

para abrir huecos y coser. Se usa en la fabricación de **calzado** y en la **talabartería**.

**Lica.** (Nombre de origen desconocido). F. Especie de **red** larga y que lleva atadas piedras en la parte interior. Es usada por los pueblos caneloquichuas de la provincia del Pastaza. (Trampas y artes de pesca).

**Licorera.** (Nombre español). F. Especie de botella forrada en **cuero** y con una **correa** para poder colgarla. Cfr. Estuche para garrafa. (Talabartería). // 2. Pieza de **barro** de forma rectangular, hecha a manera de tejido, como una **canasta**. En sus bordes tiene seis ganchos para colgar de ellos los **jarrros** que se usan en la cocina. (Alfarería).

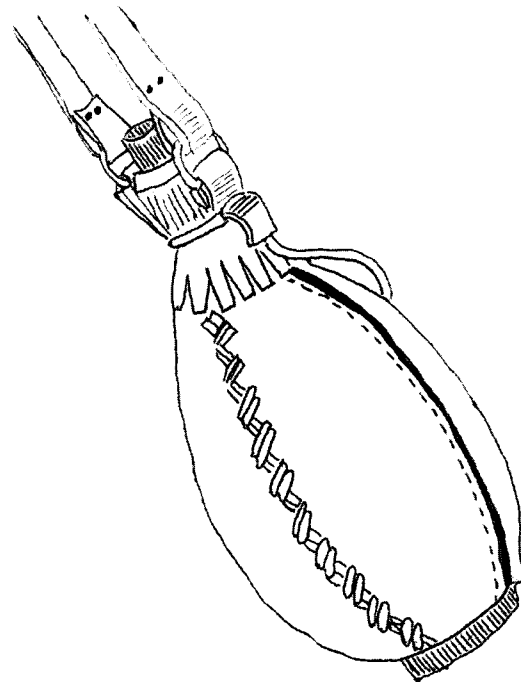

**Licorera (Talabartería)**

**Liencillo.** (Nombre español). M. Cierta variedad de **lienzo** de calidad superior. (Tejeduría).

**Lienzo.** (Nombre español). M. Tela tejida de **algodón**. (Tejeduría).

**Ligamento.** (Nombre español). M. El resultado de enlazar los **hilos** de la **urdimbre** con la **trama**. En los tejidos de **paja toquilla** se usan dos ligamentos que son el **tafetán** (llamado popularmente **chulla**) y el **sargo** (llamada popularmente **llano**). También existe un ligamento entrecruzado, que permite obtener **pimientas**. v. Ventilado, sargo. (Paja toquilla).

**Ligar.** (Nombre español). V. Mezclar **oro** con **plata**, o con otro **metal** de menor valor. **Aleación**. (Metalistería).

**Lija.** (Nombre español). F. Especie de **papel** que lleva adheridos granillos de vidrio y **esmeril**. Sirve para eliminar las asperezas de la **madera** u otros materiales, igualar las superficies y alisarlas. Hay lijas de diferente grosor (llamados **números**) para trabajos de diferente clase. (Carpintería, talla y escultura, joyería).

**Lijado.** (Nombre español, de lija). M. Acción y efecto de **lijar**. // 2. Proceso mediante el cual el **joyero** lija la **joya**. Para que desaparezcan las huellas del lijado y para obtener el color característico del **oro** se usan lijas para **hierro**. En los trabajos de **filigrana** se lijan únicamente las partes que han sido soldadas. (Joyería).

**Lijadora.** (Nombre español). F. Herramienta eléctrica acondicionada para **lijar** superficies de **madera**. (Talla y escultura, carpintería).

**Lijar.** (Nombre español). V. Acción de igualar una superficie con la **lija**. Forma parte del proceso de **emparejar**. (Talla y escultura, carpintería).

**Lillu.** (Nombre quichua). M. Pieza horizontal del **telar de pie**, donde va colocada la **urdimbre**. (Tejeduría).

**Lima.** (Nombre español). F. Herramienta usada en trabajos metálicos. Tiene una serie de prominencias pequeñas llamadas dientes. Sirve para desbastar los **metales** y para afilar ciertos instrumentos de corte. Cfr. Piedra de afilar (Herrería, juguetería, talla y escultura).

**Limado.** (Nombre español). M. Acción y efecto de limar. // 2. Proceso por el cual el **joyero** lima la pieza a fin de dejarla completamente lisa tanto en lo interior como en lo exterior. Para hacerlo se usan limas de diferentes formas y tamaños, como redondeada, rectangular, elíptica, etc. v. Raidor. (Joyería).

**Limeña.** (Nombre español, de Lima, capital de Perú). F. Variedad de **puntada** que se usa para **bordar**. v. Punto. (Bordado).

**Limón.** (Nombre español). M. El arbusto *citrus limonum*. El jugo de su fruto sirve como **mordiente**. v. Jugo de limón. (Tejeduría).

**Limpieza de la joya.** (Nombre español). F. Proceso por el cual se elimina toda impureza, en especial, grasas. Se puede usar un baño en el que entra agua oxigenada, **cianuro** y agua caliente. Las **joyas** de **filigrana** se limpian haciéndolas hervir con una mezcla de agua con **ácido bórico**, en un recipiente de **cobre** y por espacio de cinco a diez minutos. Luego se pasa a otro recipiente donde se limpia con la **grata**. Se usa ocasionalmente también **ácido sulfúrico**. (Joyería).

**Linche.** (Nombre quichua, linchi). M. Especie de **bolso** tejido en forma de **red**. Se usa **hilo de chillo**, **piola** u otro material resistente. Cfr. Shikiar. (Tejeduría).

**Liquen.** (Nombre español). M. La planta *Parmelia Spc.*, llamada también **rumibarba**, que sirve para **teñir** de **habano claro**. No es necesario usar **mordiente**. El liquen molido sirve para teñir también de color **cusni**. v. Tinaco. (Tejeduría).

**Liso.** (Nombre español). M. Dentro del **tejido** del **sombrero de paja toquilla**, el término liso es sinónimo de **lleno**, en oposición al tejido con **calados**, con **pimientas**, **randas**, **encajes** o **fantasías**. (Paja toquilla).

**Lista.** (Nombre español). F. Especie de prenda tejida de forma rectangular, de 1,25 m. por 0,67 m. de ancho aproximadamente. Tiene líneas azules en toda la superficie. Se usa debajo o encima del **rebozo** o del **rebozo ancho**. v. Motivos ornamentales en el bordado. (Tejeduría).

**Lizo.** (Nombre español). M. En el **telar** de la costa es un **hilo** más grueso que el del **tejido**. v. Contralizo, empajuelar. (Tejeduría). // 2. Listones de **madera** colocados encima y debajo de los hilos de la **urdimbre**. v. Telar de pedales. (Tejeduría).

**Llaberear.** (Nombre español, al parecer de llábana, pedazo de piedra llana y resbaladiza). V. Proceso de alisar la pieza de **barro** con una piedra. v. Técnica del modelado, jalado y raspado. (Alfarería).

**Llacar.** (Nombre híbrido de quichua *llacana* = arrancar hojas de la planta de maíz, y español *-ar*, sufijo de infinitivo). V. Acción de arrancar cada una de las hebras de paja, del **cogollo**. (Paja toquilla).

**Llamador.** (Nombre español). M. Pieza metálica que tiene diferentes formas y sirve para golpear con ella en las puertas, de modo que su golpe pueda ser escuchado convenientemente. Sirve también de tiradera. (Herrería).

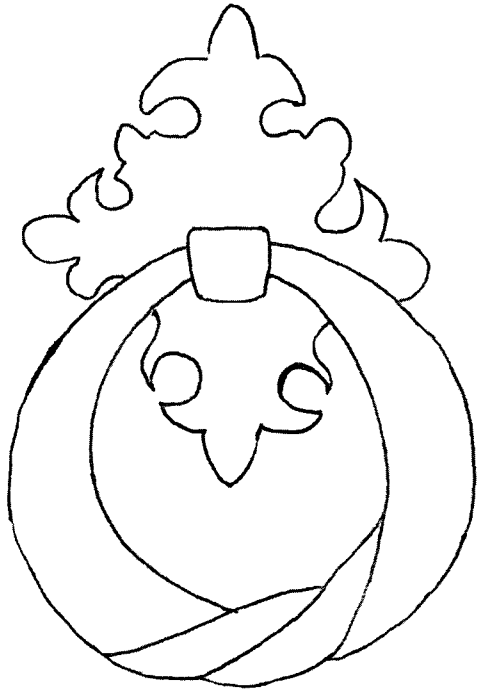

**LLamador o tiradera**

**Llambur.** (Nombre híbrido de quichua, de *llambu* = liso; y *-r*, sufijo verbalizador. Llambur = alisar.

v. Jailur). V. Proceso por el cual se realiza el alisado de una pieza de **barro**. v. Huactador. (Alfarería).

**Llanchama.** (Nombre de origen desconocido). F. v. Tamajagua.

**Llanga.** (Nombre quichua). M. Instrumento que sirve para envolver la **lana** en la **canilla**. (Tejeduría).

**Llano.** (Nombre español). M. v. Sargo.

**Llanta.** (Nombre español). F. Aro de caucho que, lleno de aire, sirve para que los vehículos puedan rodar. Las llantas viejas son el material de trabajo del **cauchero**. (Artesanía en caucho).

**Llashipa.** (Nombre quichua, helecho, palmera). F. Especie de helecho de grandes hojas, que es usado para quemar las piezas de **barro**. v. Primera quemada. (Alfarería).

**Llave.** (Nombre español). F. Pieza metálica que sirve para abrir o cerrar los **candados** y las **cerraduras**. Los **herrerros** fabricaban las llamadas llaves de tubo (por ser el canuto de la llave, un tubo) para las cerraduras de las puertas. v. Chapa. (Herrería).

**Llavero.** (Nombre español). M. Pequeño artefacto hecho de diferentes materiales, y con varios diseños. Está provisto de una **argolla** donde se colocan las llaves. Cfr. Portallaves.

**Llaves.** (Nombre español). F. Especie de cilindros romos de **hierro** (son dos) de unos 4 cm. de extensión, que sirven para acoplar y dar seguridad a las

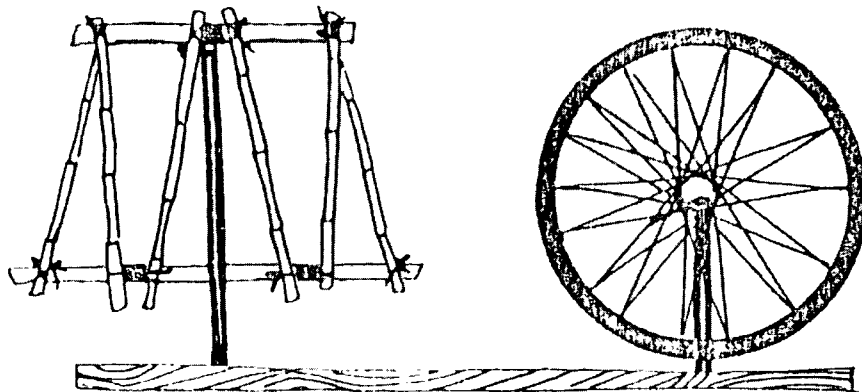

**Llanga para canillar**

**cajas**, en el proceso de **fundición**. Reciben también la designación de **pupos**. (Metalistería). // 2. Vigas de **madera** (en número de cuatro) sujetas entre sí, que forman parte de la estructura de un **horno para tejas y ladrillos**. (Barro).

**Lleno**. (Nombre español). M. v. Liso. (Paja toquilla).

**Llevando**. (Nombre español). Ger. Otra designación para la técnica llamada **juntiando**. (Paja toquilla).

**Lliclla**. (Nombre quichua). F. Especie de manta que las mujeres llevan en la espalda, y que puede servir para cargar. Recibe también la designación de **chalina**. (Tejeduría).

**Llinqui**. (Nombre quichua). M. Vara delgada usada en el proceso de tejer con el **telar de pie**. (Tejeduría).

**Llucllai**. (Nombre quichua, de *lluclla* = turbio). M. **Lana** gruesa. (Tejeduría).

**Lóbulos**. (Nombre español). M. Parte del **fuste** de una **montura**. v. Combas. (Talabartería).

**Locrona**. (Nombre quichua, *lucruna* = preparar la sopa llamada *lucru*). F. Especie de **olla** de tamaño pequeño, que sirve para la preparación de la comida diaria. (Alfarería).

**Lote**. (Nombre español). M. Medida para adquirir grandes cantidades de **tatora**. (Cestería).

**Lumar**. (Nombre de origen probablemente cañari, conectado con *lugma* o *luma*, un fruto de color verde). M. Color verde que se obtiene con la **anilina**. (Tejeduría).

**Luces**. (Nombre español). F. Designación genérica con que se conoce a un conjunto de elementos pirotécnicos que sirven para construir la **luz de bengala**, el **cohete de luz**, la **paragüilla**, el **cohete de flores**, la **paloma**, la **rueda de mano**, el **castillo**.

La luz amarilla se consigue con la mezcla de **clorato de potasa**, **bicarbonato de sodio**, **incienso** y **sulfato de cobre**. La luz azul se obtiene mezclando clorato de potasa, **azufre**, incienso y sulfato de cobre. La luz roja se consigue con la mezcla de clorato de potasa, azufre, incienso y **carbonato de estroncio**. La luz verde se consigue con la mezcla de clorato de potasa, **clorato de barita**, incienso y azufre. La llamada luz brillante se obtiene mezclando clorato de potasa, azufre y **aluminio blanco**. La luz blanca se obtiene con la mezcla de **salitre**, azufre y **antimonio**. (Pirotecnia).

**Luz de bengala**. (Nombre español). F. Artefacto pirotécnico construido con un pedazo de **papel** de despacho de 10 cm. por 10 cm. Con la ayuda de un fierro redondeado se confecciona un tubo de papel, uno de cuyos extremos es pegado. Con una **embudilla** se cargan los elementos y se los



Lliclla

comprime con un fierro taqueador. El artefacto se lo adhiere a un pedazo de **carrizo** de 10 cm., y se envuelve la mecha con una tira de papel. La luz de

bengala es utilizada en la **rueda de mano**, en los **globos de canastilla**, **paragüillas** en los **castillos** y las **palomas**. v. Fierros, soplón. (Pirotecnia).

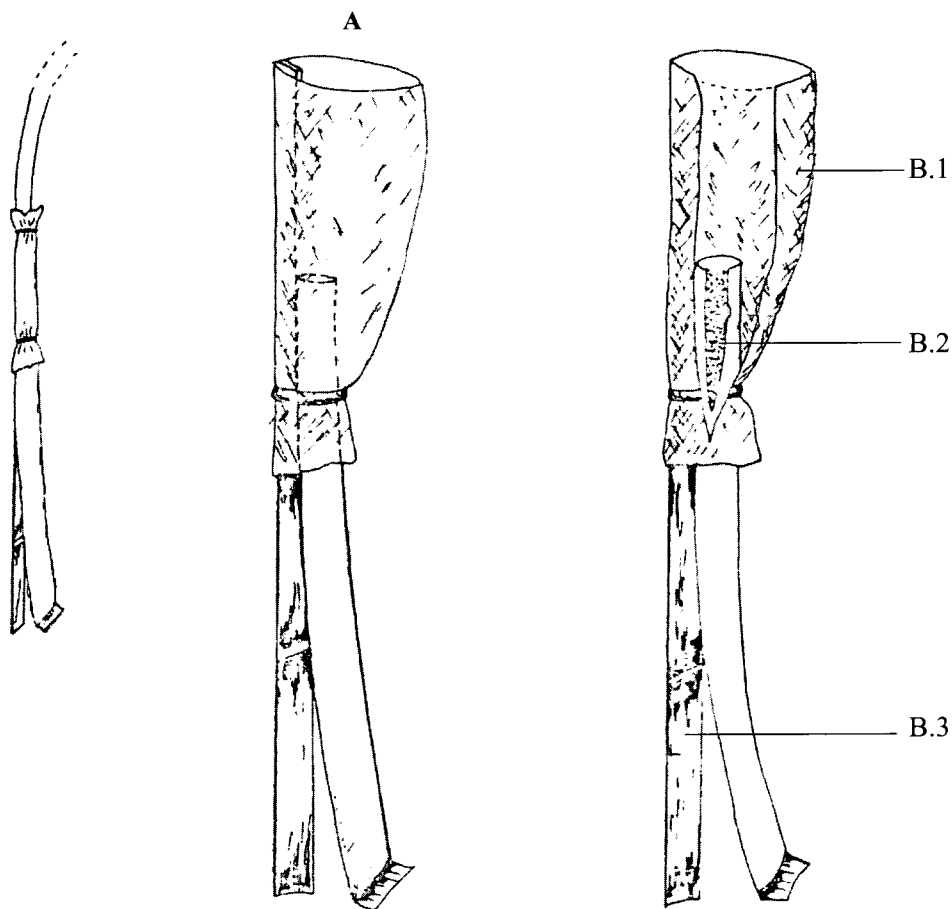

### Luz de bengala

A: Producto terminado B1: Papel periódico B2: Composición química B3: Carrizo



# M

**Macana.** (Nombre quichua, chal). F. Tejido de **algodón** y **lana**, hecho con la técnica del **ikat**, en las provincias del Azuay y Cotopaxi. Es usado como chal por la chola cuencana. // 2. Designación que se da a la **espada del tejedor** en la costa. Se elabora con madera de **chonta** o **guasango**. (Tejeduría).

**Macapo.** (Nombre de origen desconocido). M. Pedazo de **cerámica** o de **cuero** que se usa para adelgazar las paredes de las piezas de **barro**, y alisarlas. v. Pushana. (Alfarería).

**Maceta.** (Nombre español). F. **Mazo** pequeño. (Talla y escultura, pirotecnia). // 2. Especie de varilla de **madera** con que se toca el **bombo**. (Instrumentos musicales). // 3. Recipiente de **caucho**, formado por varias partes circulares y una base. Las partes van unidas con **pegamento plástico** y con grapas. (Artesanía en caucho). // 4. Especie de pedales de madera (son cuatro) en el **telar de pie**. Van colocados dos a cada lado. Es término usado en el Austro del país. Cfr. Chaquisarona. (Tejeduría). // 5. Recipiente de **barro**, de boca ancha, que sirve para sembrar plantas de adorno. Cfr. Macetero, mazo de madera. (Alfarería).

**Maceteado.** (Nombre español). M. v. Hormado, batanería. (Paja toquilla).

**Maceteador.** (Nombre español). M. Artesano que realiza el **maceteado** y otros procesos de terminado o compostura. Recibe también la designación de **cañamazo** o **compositor**. (Paja toquilla).

**Macetear.** (Nombre español, de maceta). V. Acción de golpear con un **mazo** los **sombreros de paja toquilla** para alisarlos. v. Supra. (Paja toquilla).

**Macetero.** (Nombre español, de maceta). M. Nombre que se da, impropriamente, a la **maceta** en algunos lugares. (Alfarería). // 2. Especie de armazón de **hierro** donde se pueden colocar una o más macetas con plantas. v. Portamacetas. (Herrería).

**Machete.** (Nombre español). M. Herramienta cortante, de un solo filo. Se lo utiliza en varias **prácticas artesanales** para cortar, desbastar, pelar algunas piezas de **madera**. En la **barrilería** se usa para hacer el **rebajo**.

**Machetillo.** (Nombre español, diminutivo de machete). M. Especie de **machete** pequeño -generalmente desgastado por el uso- que sirve en **cestería** para dividir, partir y raspar el **carrizo**, la **duda**. (Cestería).

**Machu.** (Nombre español, de macho). M. Piezas (son dos) verticales que van a los costados del **telar de pie**, y que sirven para ayudar a sostener el **tejido**. (Tejeduría).

**Machuelo.** (Nombre español, de macho). M. Herramienta complementaria de la **tarraja**. Sirve para abrir rosca en las partes interiores de las tuercas. (Herrería, mecánica industrial).

**Macramé.** (Nombre de origen francés). M. Especie de **tejido** hecho con nudos, parecido al encaje de bolillos. Es una forma de tejido de red, que se relaciona con la producción de paños con la técnica del **ikat**. Sirve para elaborar el **fleco** de las prendas. Entre los dibujos más llamativos están los geométricos, flores, árboles, aves, escudos, fechas. Con esta misma técnica se elaboran **maceteros** colgantes, **bolsos**, chalecos. El **hilo** usado es sintético. Esta **práctica artesanal** se desarrolla sobre todo en la provincia del Azuay. (Tejeduría).

**Madeja.** (Nombre español). F. **Hilo** emparejado y con **torción en Z**. (Tejeduría).

**Madejador.** (Nombre español). M. Otra designación para la **madejera**. v. Infra. (Tejeduría).

**Madejera.** (Nombre español). F. Instrumento que sirve para formar **madejas** con el **hilo de lana**. Consiste en un bastidor de **madera**. Se amarra el hilo en un extremo y se lo lleva en forma diagonal. Otra forma de madejera se presenta como una cruz de dos brazos. Recibe también la designación de **madejador**. (Tejeduría).

**Madera.** (Nombre español). F. La parte sólida de los árboles, cubierta por la corteza. La madera que se va a utilizar en la talla debe ser sana, de poro fino, sin nudos ni grietas, seca. La tala debe ser hecha en luna creciente para preservarla de la polilla. Se debe eliminar la savia, sustituyéndola con agua, que luego debe ser evaporada. Las maderas preferidas para trabajar en **carpintería** y **talla** son el **nogal**, **cedro**, **sisín**, **platuquero**,

**aliso**, **guayacán**, **caoba**, **laurel**. Para la talla se prefieren el cedro, el nogal y el platuquero.

**Madera aglomerada.** (Nombre español). F. Especie de tablero elaborado con residuos de **madera**, compactados y aglutinados. Recibe también la designación de **madera contrachapada**. v. Infra. (Mecánica industrial, carpintería).

**Madera contrachapada.** (Nombre español). F. Variedad de **madera** procesada y formada por finas capas encoladas. v. Madera tríplex, madera aglomerada. (Carpintería).

**Madera de cerro.** (Nombre español). F. Cualquier árbol maderable que crece en los lugares elevados de la cordillera andina, como el **pumamaqui**, **el guarango**. Cfr. Paja de cerro. (Carpintería).

**Madera tallada.** (Nombre español). F. v. Talla.

**Madera tríplex.** (Nombre híbrido de español y un elemento facticio). F. Otra designación para la **madera contrachapada**. Se llama tríplex por tener, ordinariamente, tres capas aglomeradas. (Carpintería).

**Madre.** (Nombre español). F. Cada uno de los travesaños (son dos) que forman el marco de la **marimba**. (Instrumentos musicales).

**Madrina.** (Nombre español). F. Parte central de la **alforja**, y que sirve para unir los sacos de carga. (Tejeduría).

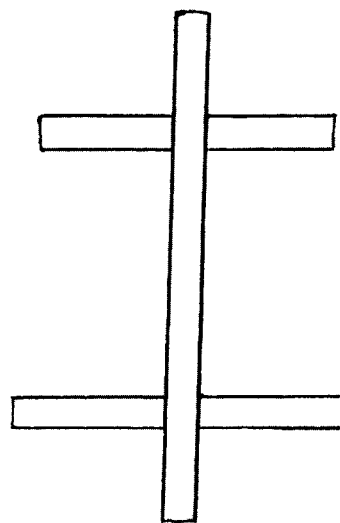
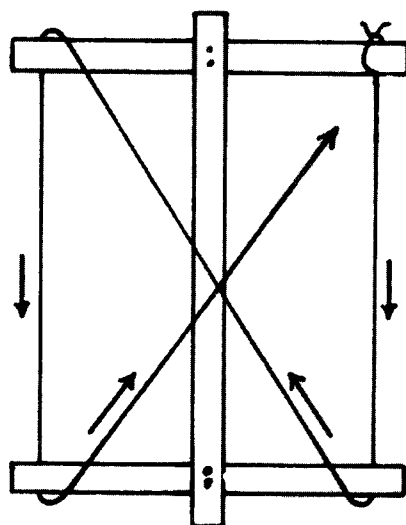

Madejeras

**Maestro.** (Nombre español). M. Jefe de un taller artesanal. Es la persona de mayor conocimiento en una **práctica artesanal**. v. Oficial, jefe. (Relaciones).

**Majahua.** (Nombre de origen antillano). F. v. Tamajagua.

**Makich.** (Nombre shuar, cascabel). M. Especie de árbol que produce una pepa usada en el **shakap**. // 2. Nombre de una especie de ajorca (**idiófono**) hecha con las pepas de este árbol, amarradas con **kumai** y una cinta. Es una especie de shakap pequeño que va atado en los tobillos de los danzantes. Cfr. Shakap, tirinkias. (Instrumentos musicales).

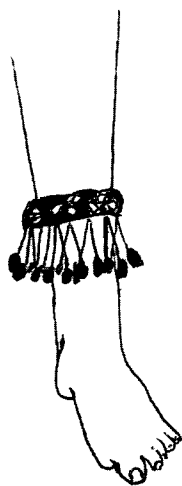

**Makich**

**Maleabilidad.** (Nombre español). F. Propiedad de algunos **metales** de poder convertirse en láminas muy delgadas. (Joyería).

**Maleta.** (Nombre español). F. Pieza de **cuero** o de material sintético, que sirve para guardar y trasla-

dar objetos o ropa durante un viaje. (Marroquinería).

**Maletero de «conscripto».** (Nombre español). M. Especie de caja de **madera** del tamaño de una maleta. Se denomina así porque son los conscriptos (los que hacen el servicio militar) quienes la usan. Tiene una tiradera y aldabas para colocar un candado. (Carpintería).

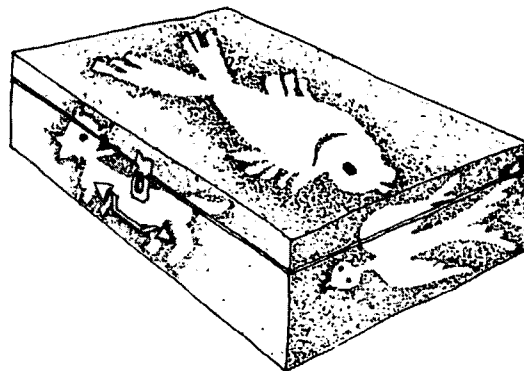

**Maletero de «conscripto»**

**Malilla.** (Nombre español, de mala). F. Los pedazos de piedras, palos u otros materiales que deben sacarse de la tierra con que se va a trabajar la pieza de **barro**. Es palabra usada en la provincia de Loja. (Alfarería).

**Malla.** (Nombre español). F. Diseño ornamental producido sobre la **tela encauchada**. Es el resultado del cruzamiento de varias líneas delgadas. Se las hace con un peine. v. Labores. (Artesanía en caucho).

**Mama callua.** (Nombre híbrido de español (en la semántica quichua la palabra española *mama* significa grande, en oposición a *huahua*) y quichua. v.

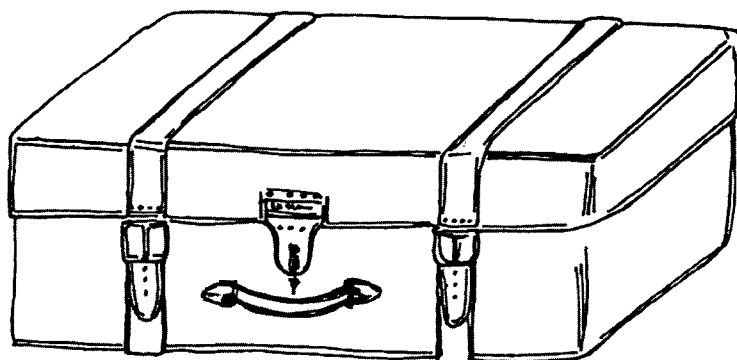

**Maleta de suela**

Callua). F. Instrumento para tejer en el **telar de cintura**. Es una especie de **machete** de **madera** muy dura, que sirve para apretar el **tejido**. Cfr. Huahua callua, kachui. (Tejeduría).

**Mama chumbi**. (Nombre híbrido de español y quichua *chumbi* = faja. Faja grande. v. Supra). F. Especie de **faja** ancha, tejida en **telar de cintura** y con hilo de **algodón** u **orlón**. Es prenda de la indumentaria femenina en algunas comunidades indígenas de Imbabura y Chimborazo. Las mujeres la llevan debajo de la **huahua chumbi**. La **urdimbre** es de algodón u orlón, y la trama es de hilos de **cabuya**, de modo que se trata de un **tejido** muy resistente. Suele medir 1 m. de longitud y 13 cm. de ancho. El tejido está hecho en **tafetán**, y no tiene adorno de ninguna clase. Suele ser de color rojo. (Tejeduría).

**Mama churana**. (Nombre híbrido de español y quichua, *churana* = vestuario, ropero, vestido mayor. v. Mama callua. ). F. La línea más gruesa del diseño que adorna una **mucagua**. (Alfarería).

**Mama piedra**. (Nombre español. v. Mama callua). F. Especie de piedra de mayor tamaño que otra. v. Molino, piedra para moler azufre. Cfr. Cuchara mama, huahua piedra. (Paja toquilla).

**Mama pingullo**. (Nombre híbrido de español y quichua. v. Pingullo, mama callua). M. Instrumento musical (**aerófono**) hecho de **sade**. Es una especie de pingullo grande (de ahí el nombre) de 80 cm. de largo y 10 cm. de diámetro. Se lo toca acompañado por el **bombo**. Cfr. Chuchi pingullo. (Instrumentos musicales).

**Mamuta**. (Nombre shuar). M. Especie de amuleto hecho con vainas de vainilla y cáscaras secas. Lo usan las mujeres en los pechos. (Tocados y adornos).

**Mandibulín**. (Nombre español, de mandíbula). M. Especie de instrumento musical (**idiófono**) formado por una mandíbula de burro a la que se le han aflojado los dientes. Se toca sacudiéndola o raspando los dientes con un pequeño palo. Se lo usa en la provincia de Imbabura. (Instrumentos musicales).

**Mandil**. (Nombre español). M. Prenda a modo de abrigo de tela ligera- generalmente blanco- que se usa sobre la ropa, para evitar que se manche. Lo usan los niños de escuela sobre el uniforme, y algunos profesionales. (Tejeduría).

**Mandolina**. (Nombre español). F. Instrumento musical de **madera** (**cordófono**) parecido a una bandurria de menor tamaño. Tiene ocho cuerdas pareadas. (Instrumentos musicales).

**Mandrill**. (Nombre español). M. Especie de barra metálica acanalada usada en hojalatería y en otras **prácticas artesanales**. (Hojalatería).

**Manga**. (Nombre quichua, olla). F. Designación que se da a la **olla** para cocinar, en el Nororiente ecuatoriano. (Alfarería).

**Mangle**. (Nombre español). M. El árbol *Rizophora mangle*, que es usado para el **curtido con vegetales**. (Talabartería). // 2. Su **madera** era usada por los **zapateros**, en lugar de **clavos**, en la confección y compostura de los **zapatos**. (Zapatería).

**Mango de hoz**. (Nombre español). M. Especie de artesanía que se fabrica con cuerno. El mango para coger la **hoz** puede ser hecho de **madera** o de cuerno de res. En este último caso únicamente se recorta la punta y se pule. (Artesanía en cacho).

**Manilla**. (Nombre español). F. Especie de **joya** en forma de cadena, que se usa en las muñecas. Cfr. Pulsera, esclava, colgante. (Joyería).

**Manilla para reloj**. (Nombre español). F. Pieza pequeña de **cuero**, que sirve para asegurar el reloj a la muñeca. (Talabartería).

**Mano**. (Nombre español). F. Primera ejecución de un proceso artesanal que requiere de repetición. En el caso de la pintura, la primera capa es la primera mano. v. Encauchado.

**Manta**. (Nombre español). F. Medida para adquirir **totora**. El largo puede ser de seis a siete metros (la manta pequeña) y de 12 a 18 metros (la manta larga). El ancho es variable. (Cestería).

**Manta para caballo**. (Nombre español). F. Variedad de **tejido** grueso, parecido a una alfombra. Se lo usa en las cabalgaduras después del **sudadero** y antes de la **montura**. Cfr. Jerga de lana. (Tejeduría).

**Manteca vegetal**. (Nombre español). F. Sustancia química obtenida de la industrialización de ciertos aceites vegetales. Se utiliza en pirotecnia. v. Hilo encerado (Pirotecnia).

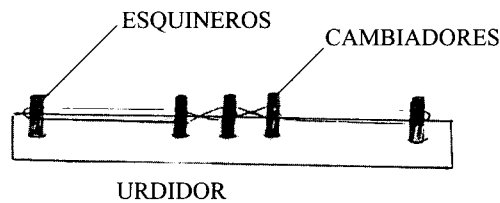
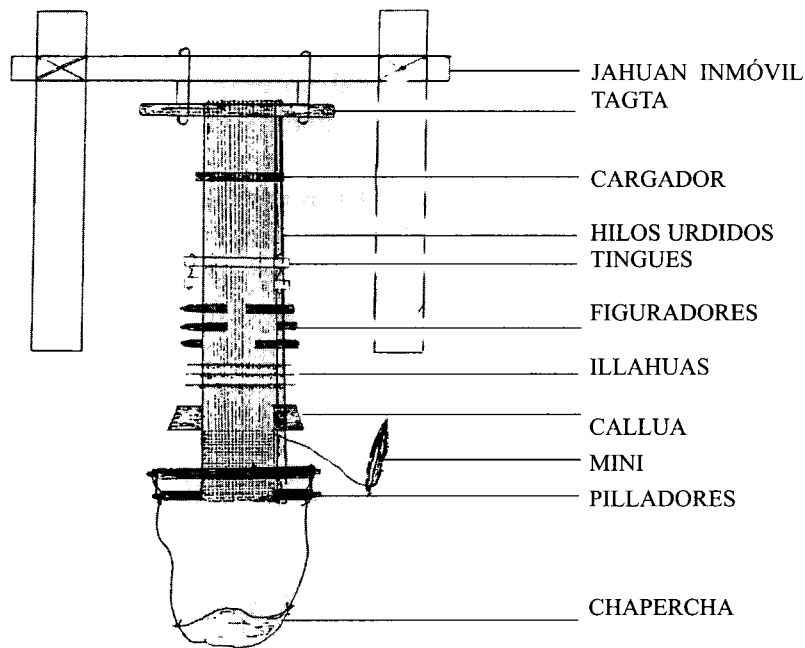

**Maquiahuana**

**Manteco.** (Nombre español, de manteca). M. Color **habano claro**. Es designación usada en la provincia del Cotopaxi para el **teñido** de la lana. (Tejeduría).

**Mantel.** (Nombre español). M. Pieza de tela (hay también manteles de **plástico** o tejidos) que puede ir bordada. Sirve para cubrir la mesa. (Bordado).

**Manzana caspi.** (Nombre híbrido de español y quichua *caspi* = palo. Palo de la manzana). F. v. Piñán.

**Maquiahuana.** (Nombre quichua y compuesto de *maqui* = mano, y *ahuana* = telar, tejer. Telar de mano). M. Especie de pequeño **telar de mano** usado en la provincia del Cañar. En él se tejen las **fajas**. Entre los elementos que se diferencian de los otros telares están los **tingues**, los **figuradores** y los **pilladores**. v. Arma 2, ahvano. (Tejeduría).

**Maqui huatarina.** (Nombre quichua y compuesto de *maqui* = mano, y *huatarina* = amarrar, unir). F. Especie de **manilla** que la mujer indígena de la provincia de Imbabura usa como adorno. (Tocados y adornos).

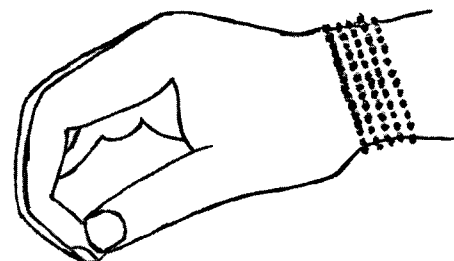

**Maqui Huatarina**

**Máquina de coser.** (Nombre español). F. Artefacto que, movido por pedales que impulsan una rueda, o por electricidad, sirve para coser. A las máquinas manuales se las puede acoplar un motor. (Corte y confección).

**Máquina para pestañar.** (Nombre español). F. Instrumento de **hierro**, que sirve para doblar el filo de las láminas, y cerrar un borde alrededor de un **alambre**. El filo sobresaliente de una chapa recibe la designación de pestaña. (Hojalatería).

**Maquipuca.** (Nombre quichua y compuesto de *maqui* = mano, y *puca* = rojo. Rojo de la mano). M. Variedad de color que se consigue al **teñir** con

**cochinilla** y algunas plantas. v. Puca claro. (Tejeduría).

**Maraca.** (Nombre español). F. Instrumento musical (**idiófono**) que funciona por sacudimiento. Son dos. Se las hace de calabazas pequeñas, en cuyo interior se introducen pepas de **achira**. En el extremo alargado, por donde se introducen las semillas, se coloca un pequeño mango para poder sacudirlas. (Instrumentos musicales).

**Marco para espejo.** (Nombre español). M. Pieza de **hojalata** que sirve como ornamento de algunos espejos. v. Talla. (Hojalatería).

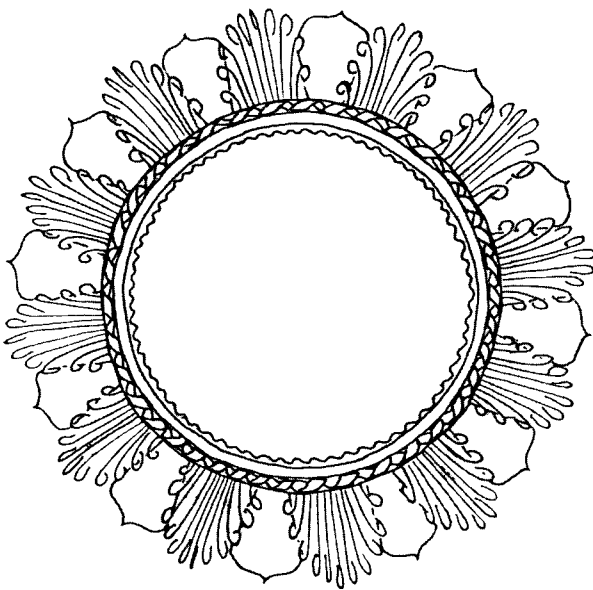

Marco para espejo

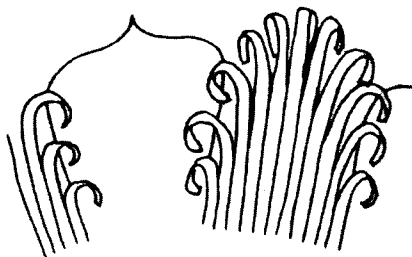

Detalle

**Marimba.** (Nombre de origen africano). F. Instrumento musical (**idiófono**) usado básicamente en las provincias de Esmeraldas y Pichincha. Está compuesto de la siguiente manera: un marco formado por dos travesaños, llamados **madres**, que se juntan con dos marcos laterales de diferente tamaño. Estos reciben el nombre de **cabeceras**.

Los travesaños reciben también el nombre de **bu-rrros**, y van forrados con **damajagua** o con lona. Sobre los travesaños (construidos de **pambil** o de **cedro**) van las teclas de **chonta**, que pueden ser entre 19 y 24. Las teclas son rectangulares y van desde las de mayor tamaño, hasta las más pequeñas. A veces terminan en forma de lanza. Se amarran las teclas sobre los travesaños mediante fibras vegetales o **hilos**.

A cada tecla le corresponde un **resonador** (llamado **tarro** entre la población afroesmeraldeña) colocado de mayor a menor tamaño, tanto en su longitud como en su diámetro. Cada resonador tiene un agujero diametral por donde pasa una varilla de chonta, que sirve de soporte y para templar los resonadores. Esta varilla va asegurada en los marcos laterales o cabeceras.

Los resonadores son de **caña guadúa**, y tienen la parte superior descubierta, y la inferior, tapada por el nudo de la caña. Cada resonador está ligeramente separado de su correspondiente tecla.

La música se obtiene golpeando las teclas con varillas de chonta en cuyos extremos van bolas de **caucho**. Estas varillas reciben el nombre de **tacos**. Una marimba la tocan dos personas, de modo que son cuatro tacos.

Por lo general la marimba se utiliza colgada, por lo que en los marcos laterales hay abrazaderas. (Instrumentos musicales).

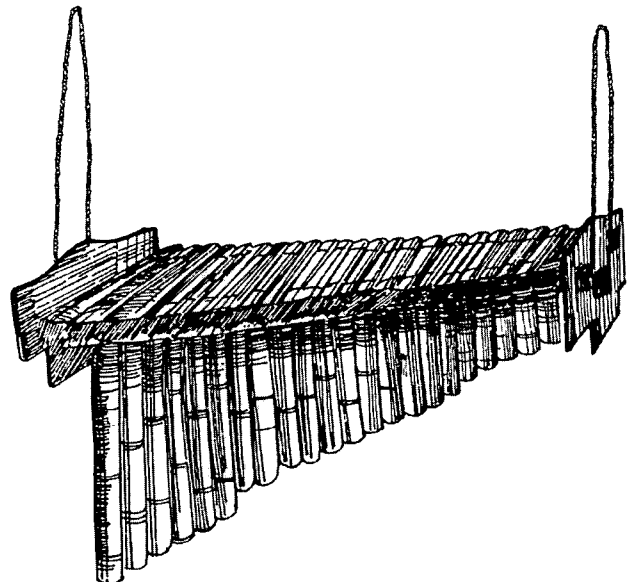

Marimba

**Mariposa.** (Nombre español). F. Juguete de **hojalata**, propio de la provincia del Tungurahua. Se la vende, junto con otros juguetes de **hojalata** y

**madera** en las fiestas de difuntos (noviembre), en la llamada «navidad de los pobres». (Juguetería).

**Marmolina.** (Nombre español, de mármol). F. Mármol triturado en forma de pequeños granos. Sirve para preparar el barniz. v. Barnizado, vidriado, cuarzo. (Alfarería).

**Marquetería.** (Nombre español). F. v. Ebanistería y taracea.

**Marquetero.** (Nombre español). M. Otra designación para el **armazón de sierra**. (Joyería).

**Marroquinería.** (Nombre español). F. **Práctica artesanal** que usa como materia prima fundamental el **cuero**, y con él fabrica **carteras, bolsos, mochilas, maletas, neceseres, gorras, cinturones**. En nuestro medio el nombre más usado es el de **peletería**. Además del cuero se utilizan **herrajes, hilos, pegamento plástico, cierres**. Como herramientas se usan **cuchillas, máquina de coser** cuero, **martillo**. v. Pequeña peletería.

**Martillo.** (Nombre español). M. Instrumento con mango de **madera** o de **metal** y con una cabeza de acero. Se usa para clavar, golpear, enderezar, remachar, etc. en muchas **prácticas artesanales**. Hay martillos de diferentes formas y tamaños. En tala-bartería se usan de tres clases, que son: martillo de peña, martillo de bola y martillo de oreja. En zapatería se usan martillos especiales cuya parte posterior tiene un gancho que sirve para extraer las **hormas** de los **zapatos**. (Herrería).

**Masa.** (Nombre español). F. Uno de los palos (**tacti**) en el que se cruza el hilo de la **urdimbre**. v. Banco de urdir. Cfr. Crucero. (Tejeduría). // 2. Piezas (son dos) del **telar de cintura**, hechas de **madera**, de ancho variable -según el **tejido**- que reemplazan a las estacas o **tagtas**, que sirvieron para formar la urdimbre. Reemplazan a las estacas del centro y de la derecha. v. Almarada, formación de las sogas. (Tejeduría).

**Masa mayor.** (Nombre español). F. Una de las dos **masas**. Está hecho de **carrizo**. v. Infra. (Tejeduría).

**Masa menor.** (Nombre español). F. Una de las dos **masas**. Está hecho de **madera**. v. Supra. (Tejeduría).

**Masapán.** (Nombre español, de mazapán). M. Pasta elaborada con **harina de trigo**, agua y **anilina**.

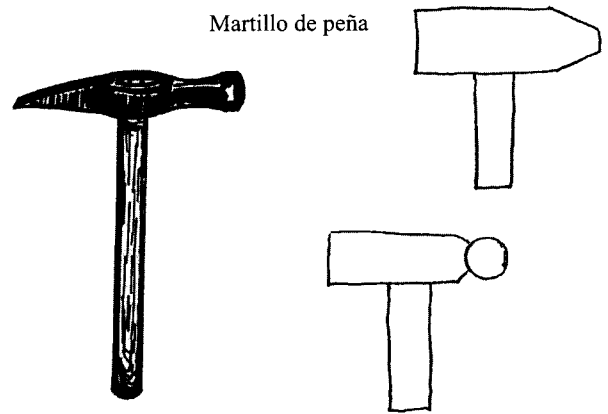

Martillo de joyero

Martillo de bola

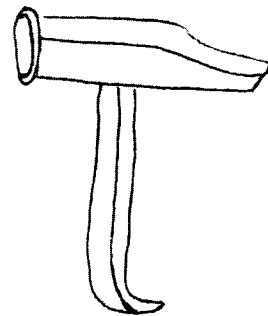

Martillo de zapatero

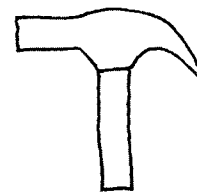

Martillo de oreja

#### Variedades de martillos

El proceso de preparación es el siguiente: se mezcla la harina y el agua y se comienza a amasar hasta formar una pasta lo suficientemente plástica. Se procede a dividir esta masa en partes, una para amoldar las partes que deben quedar del color original, y otra, que servirá para el decorado. A esta se agregan las anilinas de diferentes colores. Luego se pasa al coloreado, el mismo que se realiza en la siguiente proporción. A una libra de masa preparada se añade una cuchara de anilina. Los colores preferidos son los encendidos. Para obtener un color blanco intenso se utiliza una sustancia química llamada **flores de zinc**. Para el color fucsia se utiliza el **solferino**. Se debe amasar aproximadamente por 15 minutos hasta lograr una mezcla perfecta. El masapán ya coloreado se guarda en fundas plásticas para mantenerlo suficientemente fresco como para usarlo en diferentes fases del trabajo.

Luego se pasa a realizar el **modelado** de la pieza, y después al **pasado del hilo**. Una vez que se ha modelado el cuerpo se procede a vestirlo. Se pasa **hilo de chillo** desde atrás hacia adelante, donde se anudan las puntas. En la parte posterior se forma una argolla con el hilo, la que debe sostener la pieza. Otra técnica para colocar el soporte de hilo es pegar las puntas del hilo de chillo con un poco de masapán en la parte posterior. Este procedimiento no ofrece mucha seguridad porque se puede desprender la masa.

De inmediato se pasa al **modelado de la decoración**, que consiste en formar cada uno de los elementos decorativos que entrarán en la figura. Algunos de estos elementos pueden ser círculos, cilindros, puntos, tiras, **escamas**. Para modelar estas figuras se utilizan **cuchillos, agujas, peinillas, bolillos**. Terminados los elementos decorativos se pasa al encolado, que consiste en pegar cada elemento en el lugar adecuado. Para esto se usa **pega blanca**, agua y un **pincel**. Seguidamente se pasa al decorado, que recibe el nombre de **bordado**, que consiste en colocar los adornos en la base del vestido de las figuras femeninas. Algunos de estos adornos son: **churillo, e repetitiva, colgante o lágrima, cortado, rosas, claveles**. Terminada la decoración se deja secar la pieza a temperatura ambiente y en el interior de las habitaciones. Este proceso dura entre cuatro o cinco días. Deben estar bien secas las piezas antes de entrar al horno para que no sufran agrietamientos por la humedad.

Ya secas las piezas se pasa al horneado, proceso en el cual las figuras adquieren consistencia y dureza suficientes, lo que facilitará el trabajo de terminado.



Figura de masapán

Finalmente se pasa al **barnizado**. Se sacan las figuras del horno, y todavía calientes se les aplica una capa de **barniz**, que da brillo e impermeabiliza la pieza e impide que los insectos y la humedad la destruyan. Una vez que el barniz se ha secado - proceso que dura algo más de una hora - la pieza está terminada.

La artesanía del masapán se desarrolla sobre todo en la provincia del Pichincha. Se elaboran figuras humanas (indígenas), animales, jinetes, etc. Se asegura que esta **práctica artesanal** fue enseñada por los miembros del Cuerpo de Paz, una organización norteamericana de asistencia. v. Juguete de masapán.

**Máscara.** (Nombre español). Artículo de adorno que se elabora con **chatarra**. Suele ir colocado en las paredes de las habitaciones (Chatarra). // 2. Pieza de **madera** tallada, que tiene facciones de seres humanos como también zoomorfas. Una máscara se trabaja en una sola pieza de madera. Las orejas se tallan por separado y se pegan después con **cola** al cuerpo central de la máscara. Terminado el trabajo en madera se pasa una **mano** de cola y **yesso**, y luego se la pinta con colores llamativos. (Talla y escultura).

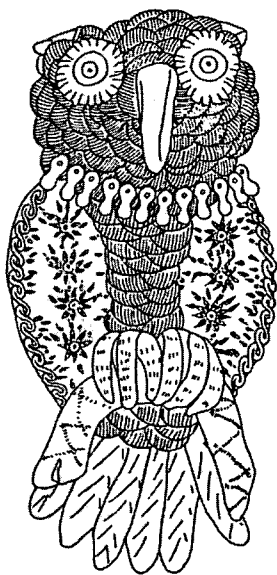
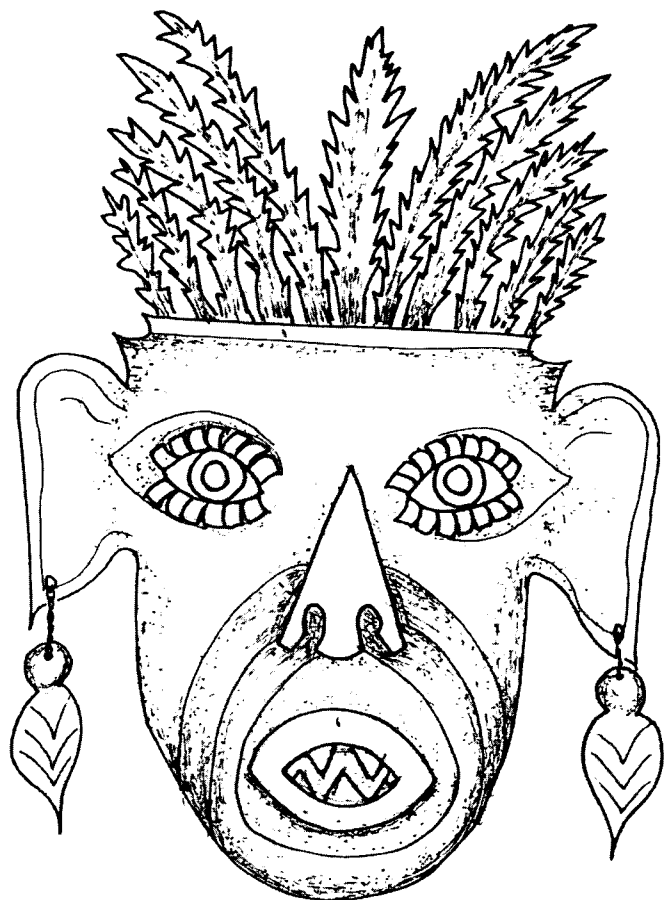

Máscara de metal



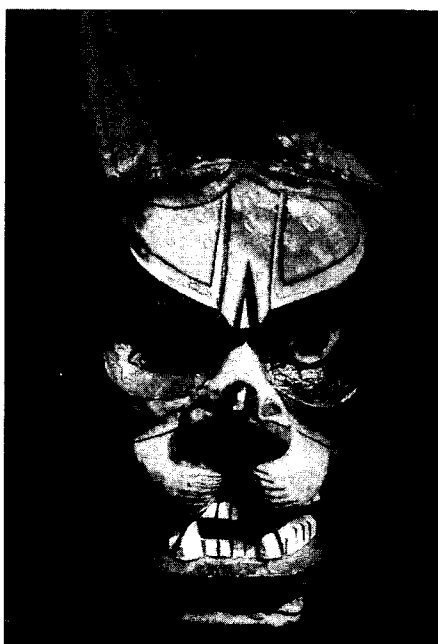

**Máscara de madera**

**Mascarilla de plomo.** (Nombre español). F. Aditamento que se coloca sobre el rostro de una **talla**, para darle mayor realismo. En esta mascarilla se colocan **ojos de vidrio**. (Talla y escultura).

**Masilla.** (Nombre español, de masa). F. Pasta hecha con **cola** y **tiza**. Sirve para rellenar hendiduras y fallas en la **madera**. v. Emparejar. (Talla y escultura).

**Matara.** (Nombre cañari). F. Variedad de **totora** más gruesa y basta, que los indios usaban para formar la primera cubierta de las casas, llamada **taca**. Cfr. Zhullín. (Cestería).

**Mate.** (Nombre quichua, *mati* = calabaza). M. Especie de calabaza usada para alisar y formar las piezas de **barro**. Es producida por el árbol de la costa llamado *Lagenaria siceraria*. v. Técnica del modelado, jalado y raspado, técnica del acordelado, huihuishcu. (Alfarería). // 2. Recipiente vegetal que se obtiene de este árbol. Sirve para mantener o transportar líquidos. Hay de diversas formas y tamaños. v. Tsapa o mati, poto. (Recipientes vegetales).

**Matear.** (Nombre español, de mata). V. Acción de echar hijuelos una planta, como la **paja toquilla**, el **carrizo**. (Paja toquilla).

**Materias preciosas.** (Nombre español). F. Sustancias minerales u orgánicas usadas en **joyería**, como el marfil, el azabache, el ámbar, la concha y el nácar. (Joyería).

**Mayto.** (Nombre quichua, de *maytuna* = envolver). M. Conjunto de pañales con que las madres campesinas visten a los niños recién nacidos. Algunas piezas son confeccionadas de **bayeta**. Forman el mayto: el **pupero**, **pañoleta**, **cungapaño**, **culero** y **faja**. (Tejeduría).

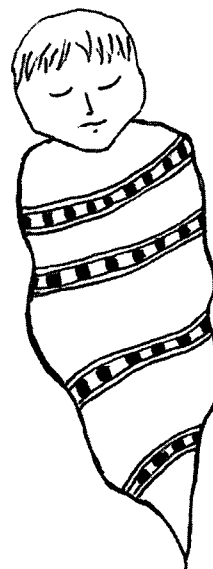

**Mayto**

**Mazo.** (Nombre español). M. Especie de herramienta de **hierro**, semejante a un **martillo** grande. Recibe también la designación de **combo**. (Herrería). // 2. Unidad de comercialización de la **paja toquilla**. Es un conjunto que tiene de 12 a 16 **cogollos**. Esta unidad es empleada básicamente en la provincia de Manabí. v. Ocho, peseta. (Paja toquilla). // 3. Instrumento parecido a un martillo grande; pero de **madera**. Sirve para **macetear**. v. Pisón. v. Infra. (Paja toquilla).

**Mazo de madera.** (Nombre español). M. Instrumento que sirve para taquear la **pólvora** en los

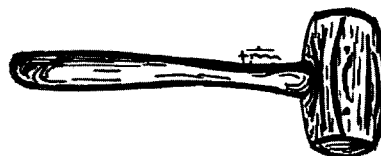
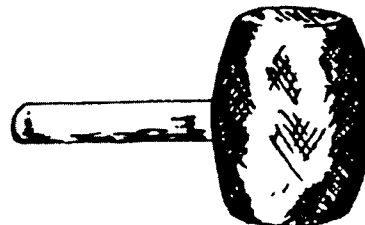

**Mazos de madera**

**cohetes.** Sus dimensiones aproximadas son 15 cm. de altura y 10 cm. de ancho. Recibe también el nombre de **maceta**. (Pirotecnia).

**Mazo para cangrejos.** (Nombre español). M. Especie de **mazo** de **madera** usado para romper el caparazón de los cangrejos, en la mesa. Se lo usa sobre una tabla. v. Tabla para cortar. (Talla y escultura).

**Mazo para la carne.** (Nombre español). M. Especie de **mazo** de **madera** usado en la cocina para ablandar la carne a golpes. Una de sus caras es irregular, con una especie de dientes. Cfr. Gusarda. (Talla y escultura).

**Mecánica industrial.** (Nombre español). F. **Práctica artesanal** que trabaja con **metales**. Se puede considerar como una evolución tecnológica de la **herrería**.

En un taller de mecánica industrial se producen **puertas, ventanas, protecciones, escaleras, pasamanos, cerramientos, candelabros, lámparas, sillars, taburetes tapizados, mesas con tablero de madera aglomerada**. Los materiales usados son las planchas de metal (tool), planchas de hierro, perfiles, tubos. Entre las herramientas que se usan están la **sierra eléctrica o manual, soldadora eléctrica, varillas de suelda, pulidora, esmeril, taladro, dobladora, cizalla, amoladora, compresor, yunque, martillos, tijeras, lima, soplete**.

**Mecedora.** (Nombre español). F. Especie de **silla** asentada sobre listones curvos, lo que permite mecerse. (Carpintería).

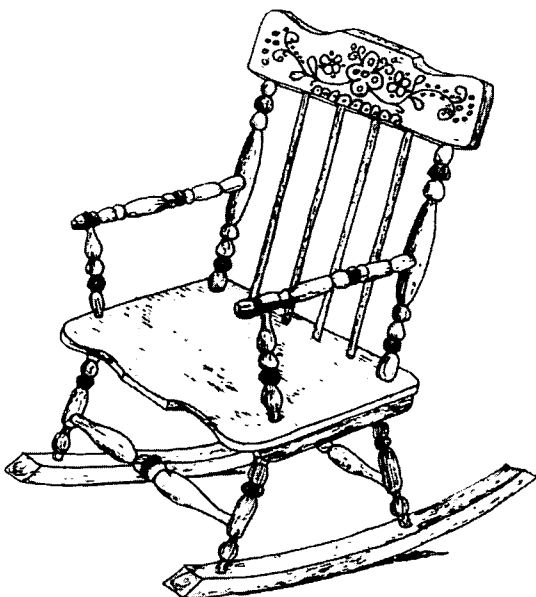

Mecedora

**Mecha.** (Nombre español). F. Serie de **hilos** que se atan al **fleco** de la **macana**. Suelen medir entre 10 y 20 cm. (Tejeduría). // 2. Especie de cuerda que se obtiene de la siguiente manera: se disuelve una cantidad de **goma** en agua hirviendo. Luego se agrega **pólvora** hasta obtener una pasta consistente. Finalmente se aplica el **hilo de chillo**. Luego se lo tiende y seca al sol, sobre armazones de **carrizo**. Sirve para encender y conducir el fuego hasta los depósitos de pólvora. (Pirotecnia). // 3. Especie de cuerda hecha con trapos viejos, y que se coloca en los **candiles** o **mecheros**, para que al quemarse, produzcan la iluminación requerida. (Hojalatería). // 4. Pabilo. v. Infra. (Artesanía en cera).

**Mecha del globo.** (Nombre español). En algunas regiones del centro y el Norte del país se hace la **mecha** para el globo de la siguiente manera: se elabora una pelotilla de algodón y se la empapa en alguna sustancia inflamable como diésel, **parafina**, kérex o alcohol. v. Globo. v. Supra. (Pirotecnia).

**Mechero.** (Nombre español). M. Pequeño recipiente de **hojalata**, provisto de un cuello delgado por donde sale la **mecha**. En el recipiente va el combustible (aceite, kérex, kerosene, etc.). Recibe también la designación de **candil**. (Hojalatería).

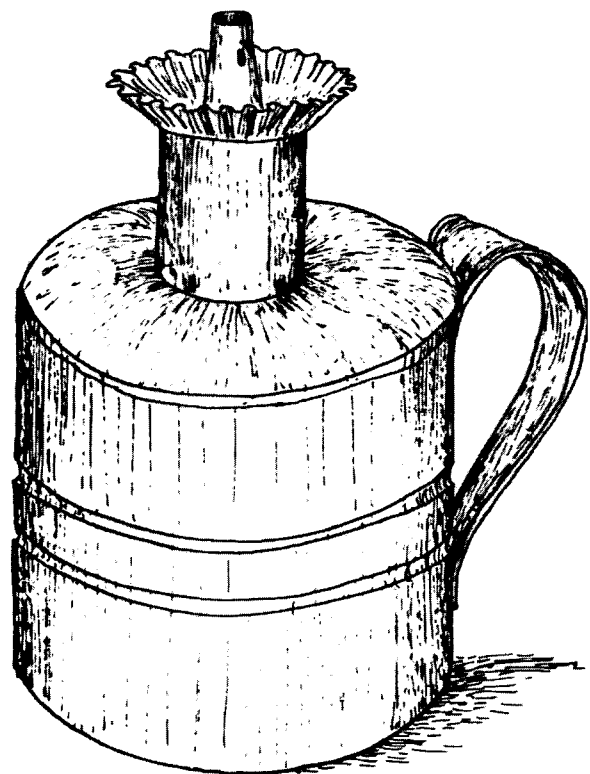

Mechero

**Medallón.** (Nombre español). M. Parte anterior y superior del **zapato**. (Zapatería).

**Mediano.** (Nombre español). M. Especie de recipiente de **barro**, en forma de un **plato** grande y hondo. (Alfarería).

**Media suela.** (Nombre español). F. En el proceso de reparación del **calzado** es una pieza de **suela** menor que la llamada **suela corrida**. Abarca desde la punta del zapato hasta el inicio del empeine. La reparación entera implica la suela corrida. (Zapatería).

**Medida de entrada.** (Nombre español). F. Valor que resulta de medir desde el talón hasta la parte anterior del pie. v. Medidas del zapato. (Zapatería).

**Medida del empeine.** (Nombre español). F. Valor que resulta de medir el contorno del empeine. v. Medidas del zapato. (Zapatería).

**Medidas.** (Nombre español). F. Piezas hechas de **carrizo**, que sirven para medir las cantidades de las diferentes sustancias explosivas que se han de utilizar en la fabricación de los diferentes artefactos pirotécnicos. (Pirotecnia).

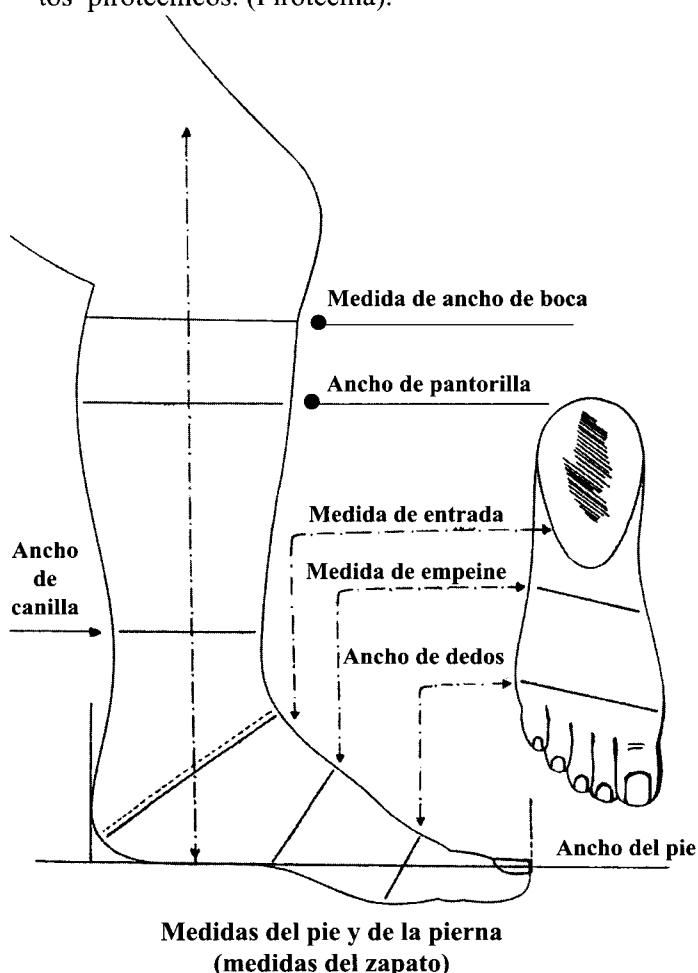

**Medidas del zapato.** (Nombre español). F. Las dimensiones del pie y la pierna del cliente, antes de confeccionar el calzado. Las principales medidas son: la **cara plantar**, **ancho de dedos**, **medida del empeine**, **medida de entrada**, **ancho de canilla**, **ancho de pantorrilla**, **ancho de boca**, **largo del pie**. (Zapatería).

**Medidas para el pantalón.** (Nombre español). F. Para confeccionar un **pantalón**, sea de hombre o de mujer, se deben tomar las siguientes medidas: **cintura**, **cadera**, **ancho de basta**, **tiro**, **largo de pierna**. (Corte y confección).

**Medidas para el saco.** (Nombre español). F. El **saco** de hombre o de mujer - y también las **blusas** y **camisas**- tienen las siguientes medidas: **cuello**, **ancho de pecho**, **ancho de espalda**, **contorno del pecho**, **cintura**, **cadera**, **largo del brazo**, **largo del talle delantero**, **largo del talle posterior**, **ancho de manga**. (Corte y confección).

**Membranófono.** (Nombre facticio, compuesto del español membrana, y el griego *fono* = sonido). M. Género de **instrumentos musicales** que producen el sonido por la vibración de una membrana que es golpeada. v. Bombo, tambor, tamboril, redoblante, caja de carnaval, cununo. (Instrumentos musicales).

**Mercurio.** (Nombre español). M. **Metal** líquido de color blanco y brillo plateado (su símbolo es Hg, de hidrargirio, que significa plata de agua o plata líquida) Se lo usa para la obtención del **oro** por **amalgamación**. v. Trituración de la roca. (Metalistería).

**Mesa.** (Nombre español). F. Mueble de **madera**, provisto de un tablero liso, y, generalmente, de cuatro patas. (Carpintería)

**Mesa de centro.** (Nombre español). F. Especie de **mesa** pequeña que se coloca en el centro de una sala. Sirve para que en ella se coloquen adornos, floreros, etc. v. Juego de sala. (Carpintería).

**Mesa para niños.** (Nombre español). F. Especie de **mesa** pequeña apropiada para que los niños coman en ella. Generalmente va pintada de blanco con adornos de flores de varios colores. Se complementa con la **silla para niños**. (Carpintería).

**Metal.** (Nombre español). M. Cada uno de los elementos químicos que se caracterizan por ser

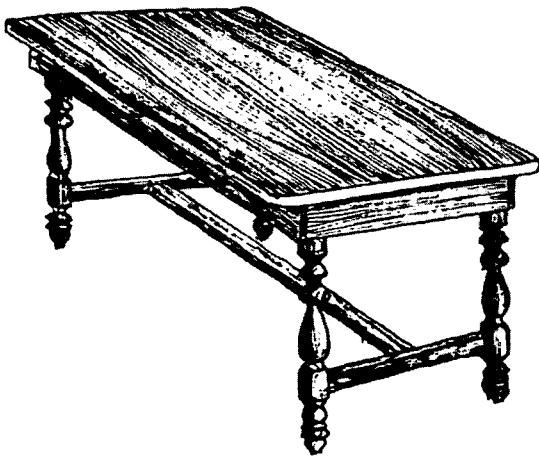

Mesa de centro

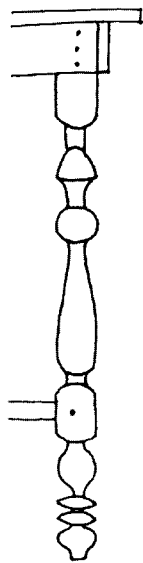

Detalle de la pata

buenos conductores del calor y la electricidad. Tienen brillo característico y son sólidos a temperatura ordinaria, a excepción del mercurio, que es líquido. (Metalistería).

**Metal amarillo duro.** (Nombre español). M. v. Latón. (Metalistería).

**Metal amarillo suave.** (Nombre español). M. Especie de **bronce**. (Metalistería).

**Metal blanco.** (Nombre español). M. Aleación que reúne **cobre** en un 60%, **níquel** en un 14 % y **zinc** en un 26 %. Con este **metal** se fabrican **hebillas** para **correas** y objetos de adorno como ceniceros, crucifijos, cenicero. etc. (Metalistería).

**Metalistería.** (Nombre español). F. Arte y técnica de trabajar en metales.

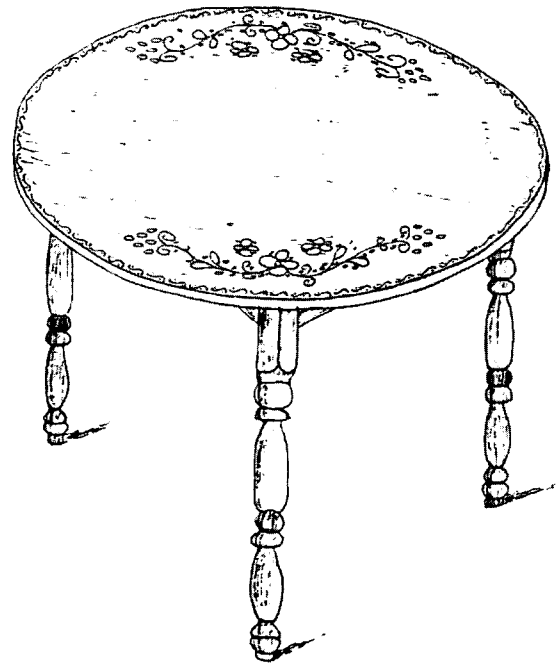

Mesa para niños

**Metal noble.** (Nombre español). M. Otra designación para los **metales preciosos**. Se les dice nobles por su resistencia a la oxidación, por no combinarse con el **azufre** y por su gran resistencia a la mayoría de los ácidos. v. Infra. (Joyería).

**Metal precioso.** (Nombre español). M. Designación que se da a **metales** como el **oro**, la **plata**, el **platino**. Se los llama también **metales nobles**. v. Supra. (Joyería).

**Metro.** (Nombre español). M. Instrumento de medida, que tiene 100 cm. Es usado en muchas **prácticas artesanales**.

**Millma.** (Nombre quichua, lana). F. v. Lana. (Tejeduría).

**Mimbre.** (Nombre español). M. Especie de **bejuco** conocido impropriamente como mimbre. Es un arbusto de la familia de las salicáceas. De este arbusto se utilizan las ramas jóvenes, descortezadas, para la fabricación de muebles y también para el **tejido** de **canastas** y otras formas de **cestería**. Esta especie vegetal antes abundaba en la provincia de Manabí; pero hoy prácticamente está extinguida por efectos de la sequía y la tala indiscriminada. Se la obtiene ahora en la provincia de Esmeraldas. Debido a la escasez del material algunos artesanos utilizan las fibras de **mocora**, fibras de **plástico** y hasta una imitación de mimbre que se hace de **cartón** torcido.

El proceso de producción de un mueble de mimbre pasa por dos momentos: 1) Trabajo de **mecánica industrial**. En este momento se fabrican las estructuras metálicas. 2) El **tejido** del mimbre, que puede ser de varios estilos como el **compacto, calado, esterillado o pimienta, tejido de tres puntos, trenzado**. En el tejido se utilizan las siguientes herramientas: **tijeras** (para cortar las esterillas), **punzón** (para aflojar o apretar el tejido), **cuchillo** (para cortar las hebras), **taladro** y **escofina** (cuando se trabaja sobre estructuras de madera).

Los principales muebles que se producen con mimbre son **mecedoras, juegos de comedor** para jardín y sala, artículos decorativos para bar, **silla china** y **silla reina**.

Al mimbre se lo prepara de la siguiente manera: se quita la cáscara y con un cuchillo se parte la fibra en varias tiras de igual espesor. Con el mismo cuchillo se lijan las tiras para eliminar las partes cortantes que podrían obstaculizar el trabajo del tejido. (Cestería).

**Mine.** (Nombre quichua, v. Mini). M. En **cestería** son dos **carrizos** o **dudas** que van en forma horizontal dando la vuelta al **canasto**. Los mines son más delgados que los **parantes**. v. Telar de cintura. mini. (Cestería).

**Minería.** (Nombre español). F. Técnica de trabajar en las minas para obtener minerales como los **metales preciosos** y otros. (Metalistería).

**Mini.** (Nombre quichua, trama). M. Trama. // 2. Palito largo en el cual se envuelve el **hilo** de la **trama**. v. Cargador del mine, cargar el **mine**. (Tejeduría). // 3. Trama en los artículos tejidos con **tatora**. (Cestería).

**Mocarro.** (Nombre español). M. Designación que se da a las figuras de **barro** elaboradas -como réplicas- en la población de La Pila. v. Cerámica de La Pila. (Alfarería).

**Mocasín.** (Nombre de origen inglés, *moccasin*). M. Especie de **zapato** sin **lengüeta** y sin **cordones** para ajustar. (Zapatería).

**Mochila.** (Nombre español). F. Especie de **bolsa** de **cuero** u otro material sintético, que se usa para cargar a la espalda, mediante **correas**. Es prenda de uso generalizado entre los estudiantes (Cfr. Carril). Hay también pequeñas mochilas-cartera que suelen llevar las adolescentes. (Marroquinería).

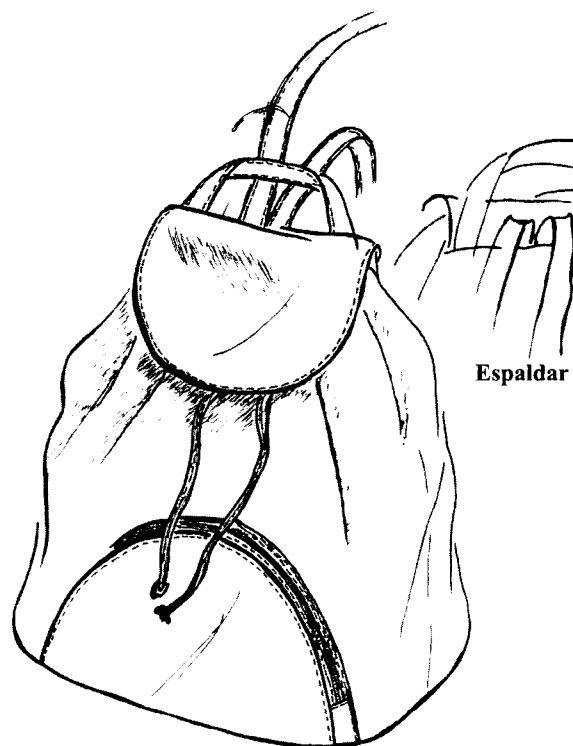

Dimensiones  
cm. 26x32.5x15.5

Mochila

**Mocora.** (Nombre de origen desconocido). F. La palma *Mauritia flexuosa*, de tronco espinoso, de 8 a 10 m. de altura. Crece en los mismos lugares que la **paja toquilla**. Recibe también la designación de **chambira** en el oriente ecuatoriano. Con las fibras de sus hojas se tejen **hamacas, sombreros, petates, cintillos**. La técnica del **tejido** es similar a la de la **paja toquilla**. v. Sombrero de paja mocora. (Cestería, cordelería).

**Modelado.** (Nombre español). M. Proceso mediante el cual -en la artesanía del **masapán**- se da forma a las figuras que se desea obtener. Se trabaja con el masapán sin colorear. (Masapán). // 2. Técnica de elaborar una ocarina. Una vez que el **barro** ha sido cernido y mezclado con agua (v. Colado) se hace una masa y se trabaja en ella hasta conseguir la forma que se desea. (Alfarería).

**Modelado de la decoración.** (Nombre español). M. Proceso por el cual se elaboran los diferentes elementos decorativos que entran en la fabricación de las figuras de **masapán**. (Masapán).

**Modelado o elaboración del relieve.** (Nombre español). M. Proceso por el cual el **artesano** tallador da forma a las figuras en la **madera**. (Talla y escultura).

**Modelo.** (Nombre español). M. En el proceso de **fundición** los modelos son cuerpos sólidos que reproducen las características del objeto que se desea reproducir. v. Molde. (Metalistería).

**Modista.** (Nombre español, de moda). F. Persona especializada en **modistería**. Una modista casi siempre trabaja en su propia casa, y cumple también labores hogareñas. (Corte y confección).

**Modistería.** (Nombre español, de moda). F. Rama de la **práctica artesanal** conocida como **corte y confección**. Es una ocupación básicamente femenina en nuestro país. La modista confecciona de manera principal, ropa para mujer, aunque también puede hacer **camisas** y **pantalones** para hombre. (Corte y confección).

**Moisés.** (Nombre español). M. Especie de cuna tejida con **duda blanca** y **cáscara**. Tiene forma rectangular y en uno de sus extremos una prolongación a manera de mínimo techo. Sirve como cama para los niños recién nacidos. (Cestería).

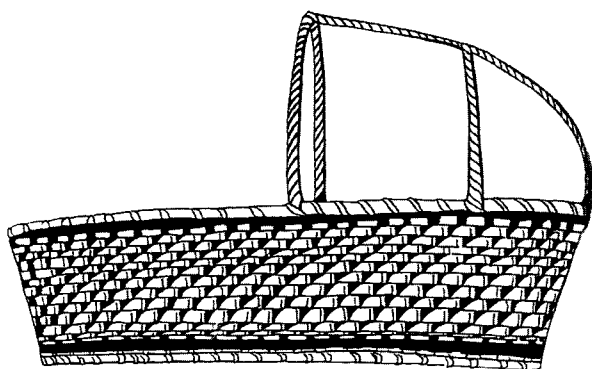

Moisés

**Molde.** (Nombre español). M. Espacio o impresión que ha dejado un **modelo** en la **tierra de moldear**. Este espacio reproduce la forma del modelo, y al ser rellenado con el metal líquido proporciona un nuevo objeto semejante al modelo. Hay tres clases de moldes: los permanentes, que son metálicos. Los semipermanentes, que se hacen de **barro cocido** o **cerámica**, y los moldes perdidos, que pueden prepararse con modelo o sin él. (Metalistería). // 2. Técnica de trabajo en vidrio, que usa un molde para obtener las piezas. v. Soplado. (Vidrio). // 3. Pieza que sirve como patrón para dibujar las diferentes partes de un **zapato**. Los moldes se obtienen con el **pantógrafo**, y están hechos de **cartón** o **suela**. Reciben también la designación de **trazos**. (Zapatería, talabartería). // 4. Pieza de **madera** que sirve para elaborar las diferentes clases de **ladrillo**. (Alfarería). // 5. Instrumento de **hierro**, de forma trapezoidal y de 2 cm. de alto. Consta de una parte superior llamada asiento o pata, que mide 37 cm. La parte inferior llamada cabeza mide 26 cm., y los bordes, costados o «largos» tienen una dimensión de 47 cm. Se usa en la fabricación de la **teja**. v. Montera. (Barro).

**Moldeador.** (Nombre español). M. **Artesano** que da forma a las **tejas**. (Alfarería).

**Molde de madera.** (Nombre español). M. En algunas regiones de la costa ecuatoriana se utilizan moldes de **madera** para el **vaciado**. La madera utilizada es el **guasango**, que es muy resistente. En la madera está cincelada la impronta del objeto que se ha de reproducir. (Metalistería).

**Molde para huahua de pan.** (Nombre híbrido de español y quichua *huahua* = niño, pequeño). M. Pieza de **barro** usada para la elaboración de un panecillo llamado huahua de pan. Son figuras antropomorfas que se comen con la colada morada en la fiesta de difuntos (2 de noviembre). Se fabrican en la provincia de Bolívar. (Alfarería).

**Molduradora.** (Nombre español, de molde). F. Máquina eléctrica que mediante una serie de **cuchillas** de diferente forma y tamaño hace molduras y vaciados. Recibe también la designación de **tupi**. (Talla y escultura).

**Molido de la tierra.** (Nombre español). M. Luego de haberse extraído la tierra y de haberla secado se procede a molerla o triturarla a golpes, con un **pisón**, sobre el suelo. (Alfarería).

**Molinillo.** (Nombre español, de molino). M. Instrumento de **madera** provisto de un mango largo. En un extremo tiene una especie de aspas. Al ser movido el mango, con las dos manos, agita y mezcla algunos líquidos como el chocolate. v. Sauce. (Talla y escultura).

**Molino.** (Nombre español). M. Artefacto para moler. En la artesanía del **sombrero** el molino va asentado sobre un armazón resistente de **madera**. El molino propiamente dicho está formado por la **mama piedra**, que es de mármol, cóncava y en parte de superficie plana. En sus orillas hay un canal para que salga la **lechada**. Esta piedra es inmóvil. Sobre ella va la **huahua piedra**, que

también es convexa y en parte plana. La huahua piedra tiene un mango de madera para hacerla gira. Además hay en ella un agujero para verter el **azufre**, la **cola** y el agua, materiales que, al ser molidos, producen la lechada. v. Molino de piedra. (Paja toquilla).

**Molino de piedra.** (Nombre español). M. Instrumento para moler el **plomo**, el **estaño**, el **cobre** en los procesos de **barnizado** de la **cerámica**.

Este molino está formado por una piedra redonda y cóncava, de más o menos 80 cm. de diámetro, sobre la cual se construye una especie de paredes de ladrillo, como si fuera el brocal de un pozo. En el centro de la piedra hay un orificio para un eje de **hierro**, que termina en una manivela, en la parte superior; y en un brazo, en la inferior. A este brazo va sujeta con **vetas**, la **piedra voladora**, que es la parte que se mueve por el impulso de la manivela. Su movimiento circular tritura los elementos. El extremo superior del eje va incrustado en un tronco, que, a su vez, está sostenido por dos pilares de **madera** clavados en el suelo. (Alfarería).

**Molle.** (Nombre quichua, *mulli*= el árbol *Schinus molle*). M. Árbol cuyas hojas y ramas cortadas en pedazos pequeños sirven para **teñir** de color **amarillo fuerte**. Se necesita usar **mordiente**. v. Ñáchag, zorro quihua, pacunga. (Tejeduría).

**Mollejón.** (Nombre español, de molleja). M. Especie de piedra que sirve para pulir las bases de las piezas de vidrio. (Vidrio).

**Monedero.** (Nombre español). M. Pequeño estuche o **bolso** de **cuero** acondicionado para guardar monedas. Las adolescentes usan monederos con correas, en bandolera. v. Chauchera, putunga. (Pequeña peletería).

**Montecristi.** (Nombre híbrido de español y latín *Christi*= de Cristo). M. Variedad de **sombrero** fino, de tejido **liso**, **llano** o **calado**, que se confecciona en el cantón de este mismo nombre, en la provincia de Manabí. v. Cayo. (Paja toquilla).

**Montera.** (Nombre español). F. En la **técnica del molde y torno** es la primera parte de la pieza de **barro**, la que constituirá la parte inferior. Se la forma sobre un **molde**. (Alfarería).

**Montura.** (Nombre español). F. Artefacto que, colocado sobre el ganado caballar, sirve para sostener al jinete. Una montura está formada por el **fuste**, que es un armazón de **madera**, que va forrado con **lana** y tela, y sobre él van las diferentes piezas de **cuero** que forman la montura. Esta se complementa con **rudones**, **pretales**, **retranca**, **baticola** o **gurupera**, **estribos**, **pellón**, **cojines**, **alforjas**, **almohadilas**, **guarda encauchado**, **jaquimón**, **freno**, **cincha**, **correas**, **chucubo**, **riendas**. Como adornos se usan **perillas** y **tachones**.

El corte de las piezas se hace usando **moldes** diferentes. Hay algunas clases de monturas como **montura corte carola**, **montura corte camisa**, **montura de vaquería**, etc.



Molle



Detalle de las hojas y los frutos

La montura propiamente dicha está formada por **carola, silla, pellón y accesorios**. v. **Apero**. // 2. Juguete que representa en miniatura una montura. Se elabora en cuero y se utilizan moldes para cada pieza. En algunas ocasiones se combina el cuero con **plástico de tapizar**. (Juguetería). // 3. Especie de paleta de **latón** que se utiliza para dar forma a la **teja**. Cfr. Galápagos, charlenaje. (Barro).

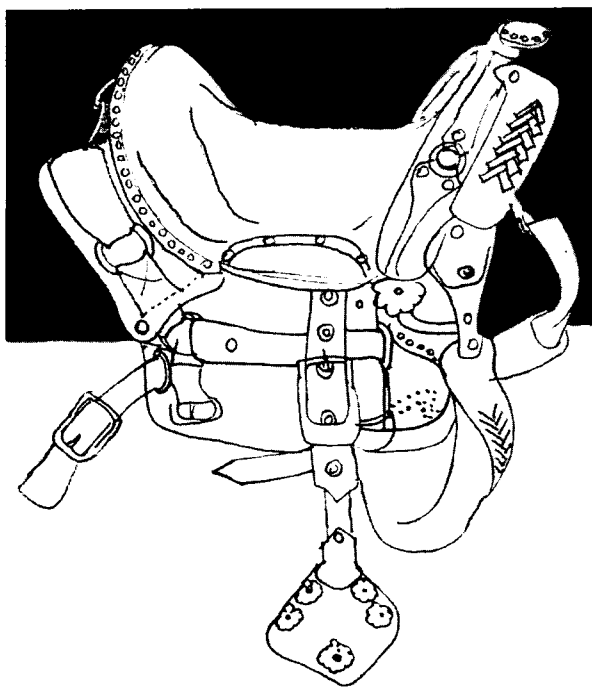

Montura

**Montura corte americano**. (Nombre español) F. Variedad de **montura**. (Talabartería).

**Montura corte camisa**. (Nombre español). F. Variedad de **montura**. (Talabartería).

**Montura corte carola**. (Nombre español). F. Variedad de **montura**. (Talabartería).

**Montura corte galápagos**. (Nombre español). F. Variedad de **montura**. (Talabartería).

**Montura Cuenca**. (Nombre español, en alusión a la ciudad de Cuenca, capital de la provincia del Azuay). F. Especie de **montura** para paseo. Se la confecciona en la provincia del Cañar. Se la llama también montura de paseo. (Talabartería).

**Montura de paseo**. (Nombre español). F. v. **Montura Cuenca**. (Talabartería).

**Montura de salto**. (Nombre español). F. Variedad de **montura**. (Talabartería).

**Montura de vaquería**. (Nombre español). F. Variedad de **montura** que tiene más **correaes** que las otras. Recibe también la designación de **montura vaquero**. (Talabartería).

**Montura en miniatura**. (Nombre español). F. Variedad de **montura** fabricada como un juguete. v. **Caballo en miniatura**. (Talabartería, juguetería).

**Montura para picar**. (Nombre español). F. Variedad de **montura**. (Talabartería).

**Morado**. (Nombre español). M. Color violado que se obtiene con el **piñán** concentrado, con **anilina** y **cochinilla**. En la costa se usaba un caracolillo marino. Se extraía al animal del caparazón y se lo guardaba durante tres días en una calabaza, con **jugo de limón** para que despidiera la hiel. Luego se batía, y con el líquido resultante se teñía. (Tejeduría).

**Mordaza**. (Nombre español). F. Instrumento semejante a unas **pinzas** de brazos algo curvos. Sus extremos libres se juntan, mientras que los otros extremos están clavados en una **cuña de madera**. Sirve para sujetar el **cuero**, para perforarlo o coserlo. (Talabartería).

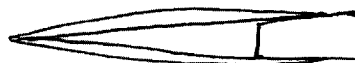

Mordaza

**Mordiente**. (Nombre español, de morder). M. En los procesos de **teñido**, sustancia que sirve como intermediario eficaz para fijar los colores. Como mordientes se puede usar **jugo de limón, orina, cromo de potasio, alúmina**. En el Austro del país se usa como mordiente el **piri gullán** verde, jugo de limón y asientos de las hojas de **penco negro**. El resultado que se obtiene es una sustancia agria. En el centro y Norte del país se usa **sal** de cocina, **alumbre**, tallos de **chulco, sulfato de cobre, sulfato de hierro, bicromato de potasio**. v. **Ácido oxálico**. (Tejeduría).

**Morón**. (Nombre español, de moro). M. Variedad de **ladrillo** que se fabricó en Cuenca, cuando se construía la catedral nueva. Eran ladrillos



cuadrados con cabezas. Servían para ser colocados en la paredes, a manera de gárgolas. (Barro).

**Mosaico.** (Nombre español). M. Especie de artículo decorativo que se fabrica con placas pequeñas de **cacho**, recortadas de acuerdo con un plan previo. Se las coloca sobre una base de **madera** y se las pega. Terminada la fase de pegado se alisa con **lija** fina y luego se impermeabiliza con fibra de vidrio, para protegerlo del polvo y evitar que el descenso de temperatura dañe el material (Artesanía en cacho)./ 2. Especie de diseño ornamental practicado sobre la **tela encauchada**. v. Labores. (Artesanía en caucho).

**Motivos ornamentales en el bordado.** (Nombre español). M. El **bordado** suele representar hojas, flores, plantas, aves, elementos del paisaje rural. En el caso de la etnia salasaca (provincia del Tungurahua) podemos clasificar los motivos por el tipo de prenda. Por ejemplo en las **fajas** el elemento dominante es el **quingo** o **wingo**.

En los **calzones** predominan escenas que representan festividades como Corpus Christi, corridas de toros, escenas de cacería de venados, de peleas o juegos entre animales, como toros y perros; escenas de aves como colibríes y pavos reales.

En la **ucupachalina** predominan las frutillas, cruces, castillos, ramitas. En la **lista** van elementos como ramitas y quingos. Las aves tienen el nombre genérico de **pishco**. Los animales que se representan son venados o **tarugas**. (Bordado).

**Motor de pulir y abrillantar.** (Nombre español). M. Máquina eléctrica que tiene en uno de sus extremos giratorios una especie de cono de acero donde van colocados tanto el **cepillo** de cerdas (para pulir) como el cepillo de abrillantar. (Joyería).

**Motor para engastar piezas.** (Nombre español). M. Máquina eléctrica que permite colocar con mayor rapidez y precisión las **pedras preciosas** en las **joyas**. (Joyería).

**Moya.** (Nombre de origen desconocido). F. Especie de **gramínea fibroleñosa**, *Moya Spc.*, que vive entre los 2600 y 3000 m. Las cañas de moya son más gruesas que las del **suro**, y a veces alcanzan los 10 metros de largo y 10 cm. de diámetro. Se la aprovecha para la construcción de techos, tum-bados, cerramientos, paredes de bahareque, etc. También se propaga por medio de rizomas. v. Matear.

**Moyuyo.** (Nombre de origen desconocido). M. Árbol de la costa ecuatoriana. Es el *Cordia lutea*, que crece fácilmente como planta silvestre. Su **madera** es muy apetecida para trabajos en **barrilería**.

**Mucahua.** (Nombre de origen desconocido). F. Especie de **plato** de **barro** algo hondo que sirve para beber chicha. Puede ser reemplazado por un **pilche**. La mucahua se elabora con la **técnica del acordelado**. Los bordes se alisan con hojas de maíz (**sarapanga**). Este tipo de cerámica va adornada con figuras estilizadas de animales de la selva. La línea más gruesa del diseño se llama **mama churana**. Las líneas más finas se llaman **catina** o **aisana huasca**. La confeccionan en la región nororiental del país. v. Shilquillu. (Alfarería).

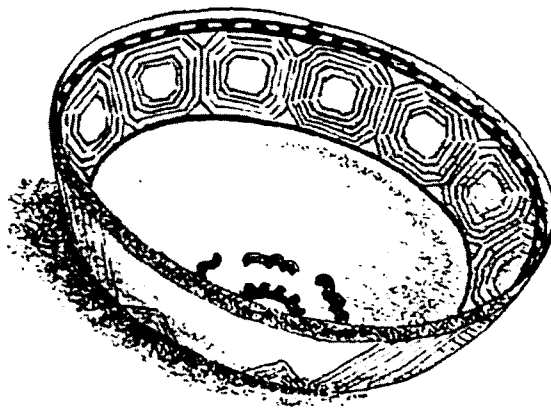

Mucahua

**Muchachero.** (Nombre español). M. v. Muchacho bailador.

**Muchacho.** (Nombre español). M. Armazón de **madera** o **hierro** para sostener la **bolsa para**



Muchacho

**pasar café.** // 2. v. Muchacho bailador. (Carpintería).

**Muchacho bailador.** (Nombre español). M. En los telares que confeccionan **bayetas** se denomina así a un instrumento como una especie de jaula de **madera** que da vueltas sobre un eje, con lo que se puede hacer ovillos en un **carrizo**. Recibe también los nombres de **muchacho** o **muchachero**, **abridor** o **devanador**. (Tejeduría).

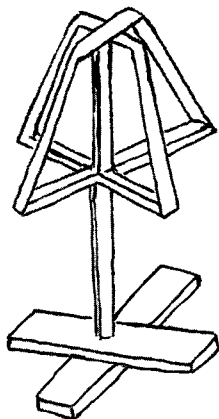

**Muchacho bailador**

**Muelle.** (Nombre español). M. Especie de barra larga de **metal**, que sirve para mover los **crisoles** de **metal** fundido. Hay de varios tamaños y grosores. (Metalistería).

**Muits.** (Nombre shuar, olla grande). M. Especie de **tinaja** de **barro** que sirve para fermentar la chicha. (Cerámica shuar).

**Mula.** (Nombre español). F. Unidad de comercialización de la **duda**. Está formada por dos **bultos**. (Cestería).

**Mula de trago.** (Nombre español). F. Cantidad de aguardiente contenida en dos **perras**, y que son transportadas por una acémila. (Artesanía en caucho).

**Mulatear.** (Nombre español). V. Estado que adquiere la **teja** al secarse. (Barro).

**Mulito.** (Nombre híbrido de quichua (v. mulo) y español *-ito*, sufijo de diminutivo). M. Recipiente de **barro**, más pequeño que el **mulo**, y sin orejas. (Alfarería).

**Mullo.** (Nombre quichua, *mullu* = chaquira). M. Chaquira usada con frecuencia en la elaboración de adornos corporales. v. Chapawik, mupish. (Tocados y adornos).

**Mulo.** (Nombre quichua, *mulu* = plato de barro). M. Especie de **plato de barro**, algo más grande que el ordinario, con orejas muy pequeñas. v. Cazuela. (Alfarería).

**Muñeca de trapo.** (Nombre español). F. Juguete elaborado con telas de diferentes colores y calidades. Se usa **hilo** para coser las diferentes piezas, y para bordar los ojos. Esta **práctica artesanal** se desarrolla sobre todo en las provincias de Imbabura (Otavalo) y Pichincha (Quito). Generalmente una muñeca se elabora por partes. El tronco y las piernas van unidos. Los brazos son rollos de tela. A veces se diferencian también las manos. Se rellena el cuerpo con trapos o con esponja. Se viste a la muñeca con retazos. Con otro tipo de tela se confecciona la cara y se dibujan con **lápiz** los rasgos. Luego se pasa con hilo negro las cejas y los ojos. A veces se les pinta con delineador y se ponen chapas. El pelo se hace con media **naïlon** vieja, sea negra o café. Se les hace un partido en la mitad para que queden peinadas.

En Otavalo se fabrican muñecas de una sola pieza, sin dividir las partes. Algunas muñecas van vestidas como otavaleñas, a las que la gente llama *longas*.



**Muñecas de trapo**

Además de hacer muñecas se elaboran también muñecos, payasos. En algunos lugares se fabrican muñecas con tela roja o negra (las de tela negra pueden ser usadas para prácticas de brujería). En Otavalo se pintan las caras de las muñecas con **anilina** roja. Antes las cabezas de las muñecas eran hechas de **madera**.

Las muñecas folclóricas de Otavalo están rellenas de serrín. Las manos, pies y cabeza son hechos de **yeso**, para lo cual se utilizan **moldes**. Se las barniza y se las pinta al óleo. (Juguetería).

**Muñeco.** (Nombre español). M. Especie de juguete hecho de **madera**. Son dos tiras unidas por el centro. En el extremo superior va un hilo en el que está colocado un muñeco, también de madera. Al presionar con las manos la parte inferior de las tiras, el hilo se tensa y el muñeco realiza movimientos acrobáticos. (Juguetería).



**Muñeco**

**Muñequilla.** (Nombre español). F. Instrumento empleado para realizar trabajos finos de redondeado y pulido. Recibe también la designación de **guilleta** o **bastrén**. v. Barril. (Talla y escultura).

ción de **guilleta** o **bastrén**. v. Barril. (Talla y escultura).

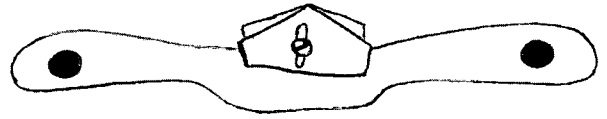

**Muñequilla o bastrén**

**Mupish.** (Nombre shuar). M. Especie de **collar** formado por un gran número de **mullos**. Estos mullos son obtenidos de las ramas de un árbol del mismo nombre del collar. Se cortan las ramas en pedazos diminutos, de un milímetro de ancho. (Tocados y adornos).

**Muyuyo.** (Nombre de origen desconocido). M. v. Moyuyo.



# N

**Náatip.** (Nombre shuar de una especie de recipiente). M. Variedad de recipiente vegetal que se obtiene del árbol llamado **Kuiship**. Se corta la parte inferior y se obtiene una especie de taza pequeña. Se usa para consumir el **natem**, el tabaco (**tsaanku**), el ají (**jimia**). v. Tseas náatip. Cfr. Natipia. (Recipientes vegetales).

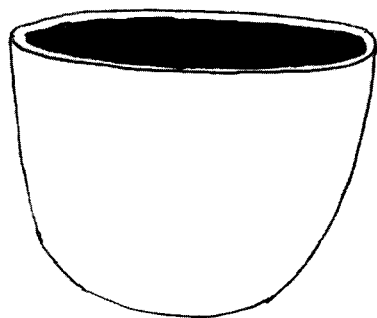

Náatip

**Naco.** (Nombre de origen desconocido). M. Especie de **cuero** usado en la fabricación del **calzado**. (Zapatería).

**Naí.** (Nombre shuar, diente). M. Especie de **collar** hecho con dientes de monos o jaguares. Es ornamento de guerreros. (Tocados y adornos).

**Nailon.** (Nombre facticio). M. Sustancia sintética nitrogenada. Se usa para la elaboración de **hilos**, y también para confeccionar los **tacos** de los **zapatos de mujer**. Se los forra con el mismo **cuero**

con que se fabrica el **zapato**. Cfr. Neolyte. (Zapatería).

**Nanamtin nunká yujaú ainiana aú iniaptai.** (Nombre shuar y compuesto. Se reconocen los siguientes elementos: *nanamtin* = alado; *nunká* o *nungá* = tierra). M. Especie de **trampa** para pájaros grandes que andan sobre la tierra. Del mismo modo que la trampa llamada **tukcha**, se clava en el suelo un palo de **tukús**, en su extremo libre se amarra con una **piola** de **kumai** un palito que hace de gatillo. A cierta distancia se clava otro palo y una horqueta. Entre ambos va un palo horizontal sostenido en esa posición por la presión del gatillo. Con el mismo kumai se forma un nudo corredizo que descansa sobre el palo horizontal. El pájaro, al tocar este palo, hace que el gatillo accione y queda atrapado. (Trampas y artes de pesca).

**Nanki.** (Nombre shuar, lanza). M. Lanza para matar hombres. Mide alrededor de 2 m. y 1,50 cm. de diámetro. Suele ir adornada con plumas de **tucán** y con **hilos**. Se fabrica de **madera** de **chonta**, y rara vez de **remu**.

Ocasionalmente también se puede amarrar un cuchillo a un palo para obtener una especie de lanza. (Armas).

**Napa.** (Nombre de origen inglés, de *nappa leather* = cuero de napa. Nappa es un condado en California, Estados Unidos, donde se preparaba esta clase de cuero de calzado, que se caracterizaba por ser suave al tacto). F. Variedad de **cuero** delgado

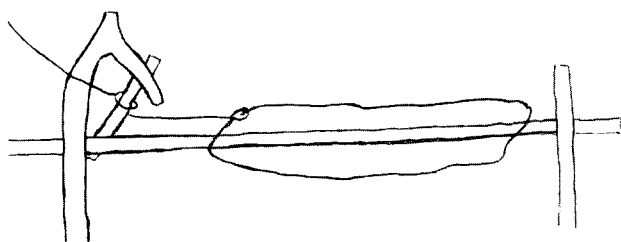

**Nanamtin nunká yujaú ainiana aú iniaptai.**

que sirve básicamente para confeccionar **zapatos de mujer**. Es piel curtida con **chromo**. Cfr. Novuk. (Zapatería).

**Naplak.** (Nombre facticio, compuesto de **napa** y **laca**. v. Supra). M. Variedad de **piel** abrigantada con **laca**; pero con arrugas en el acabado. (Talabartería).

**Naranja agria.** (Nombre español). F. Variedad de naranja sumamente agria -parecida al **limón**-. Se la usa para el sistema de **curtido** llamado **picle**. v. Bombo, piquelado. (Talabartería).

**Naranja.** (Nombre español del árbol que produce la naranja, *Citrus aurantium*). M. **Madera** que se obtiene de este árbol. Es muy resistente y se la utiliza en la fabricación del **trompo**. (Juguetería).

**Naricita.** (Nombre español). F. Parte del **cabezote** en el **apero** de las caballerías. (Talabartería).

**Natem.** (Nombre shuar). M. Especie de **bejuco** con el cual los shuar preparan una bebida narcótica para tener alucinaciones. v. Náatip. (Recipientes vegetales).

**Natipia.** (Nombre shuar). M. Especie de pequeño vaso de **barro** en el que los shuar beben algunas sustancias consideradas como medicinales o alucinógenas. Cfr. Náatip. (Cerámica shuar).

**Naveta.** (Nombre español, de nave). F. Especie de **aguja** bifurcada que sirve para devanar el **hilo de chillo** y elaborar el **rodapié**. (Tejeduría).

**Navideña.** (Nombre español). F. Pequeño **cesto** de **duda** utilizado sobre todo en época navideña (de ahí su nombre) para agasajos, como también para compras en los mercados. Tiene forma redonda, rectangular, cuadrada u ovalada. (Cestería).

**Necesar.** (Nombre de origen francés, *necessaire* = necesario). M. Pieza o estuche de **cuero** u otro

material, que sirve para que las mujeres guarden artículos de tocador o de costura. Cfr. Costurero. (Marroquinería).

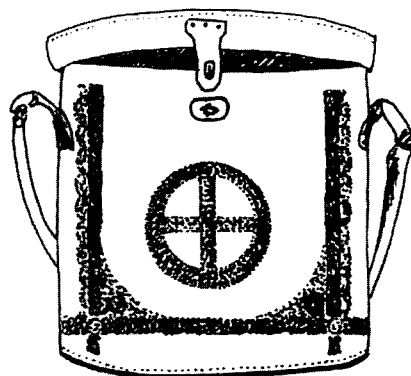

**Necesar**

**Negro.** (Nombre español). M. Color que se obtiene con **anilina**. (Tejeduría).

**Negro al agua.** (Nombre español). M. Colorante negro que se diluye fácilmente en agua ( de ahí su nombre). Se lo usa en **zapatería** para lustrar el **calzado**, en el **encauchado**, para obtener **tela encauchada** negra. (Artesanía en caucho).

**Neka.** (Nombre shuar, red de bejuco). F. Especie de **red** hecha con **kumai** o **wasake**. Se la usa en los ríos que no son muy correntosos. Tiene mallas romboidales de 3 o 4 cm. de lado. En el punto de encuentro de los **hilos** va un nudo simple. La red tiene una altura de 30 a 40 cm. y su largo puede alcanzar de 10 a 12 m. Tanto arriba como abajo va una **piola** más gruesa, que da mayor consistencia a la red. Paralela a la piola superior va otra, más delgada. Cada 30 o 40 cm. da algunas vueltas alrededor de pedazos de madera liviana (**balsa** o **guarumbo**) que sirven de flotadores. Estos pedazos de madera tienen un diámetro de 2 o 3 cm. Para que el flotador no resbale se le hace una ranura por donde pasa el hilo.

En la parte inferior, de la misma manera que en la superior, va otra piola; pero se amarran piedras cada 4 o 5 cm. con la finalidad de tener templada la red. Para evitar que la piola resbale en contacto con las piedras, se le cubre con una capa de cera negra del monte, llamada **sekat**. (Trampas y artes de pesca).

**Neolyte.** (Nombre facticio). M. Sustancia sintética derivada del petróleo, que por su solidez es usada para confeccionar **tacos** de **zapato**. Cfr. Nailon. (Zapatería).

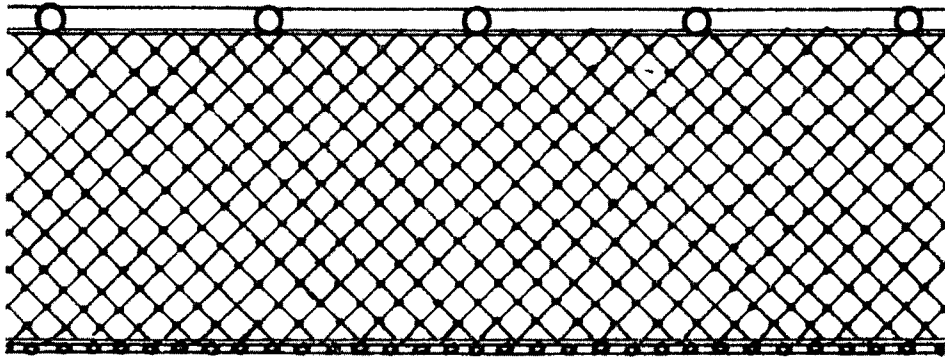

Neka

**Níquel.** (Nombre español). M. Elemento químico (símbolo Ni) de número atómico 28. Es duro y resistente a la corrosión. Tiene brillo y color de **plata**. Se lo usa en diversos utensilios y en la elaboración del **tupo**. (Metalistería).

**Nitrato.** (Nombre español). M. Sustancia química formada por la combinación de **ácido nítrico** con una base. Se lo utiliza en la elaboración de artefactos pirotécnicos. (Pirotecnia).

**Nitrato de plata.** (Nombre español). M. Sustancia química que resulta de la combinación de **ácido nítrico** con **plata**. v. Plateado. (Joyería).

**Nitrato de potasa.** (Nombre español). M. Sustancia química que sirve para purificar el **oro**. Se lo funde con el **metal**, con lo que se hace **dulce** y de fácil manejo. (Joyería).

**Nogal.** (Nombre español). M. El árbol *juglans nigra*, llamado impropriamente así, puesto que se

trata del **tocte**. Su **madera** es usada en **ebanistería** y en calados muy finos. Se apolilla con facilidad. Se la usa también para la confección del **trompo**. (Talla y escultura, juguetería). // 2. Con las hojas y cortezas del fruto (el tocte) cuando está verde se tiñe de **café oscuro**. v. Habano. (Tejeduría).

**Noque.** (Nombre español). M. Fosa donde se mezcla, aglutina y reposa el **barro** con que se han de fabricar las **tejas** y **ladrillos**. Usualmente el noque es el agujero de donde se ha extraído el material de trabajo. (Barro).

**Novuk.** (Nombre facticio, del inglés *Nubuck*, de *new* = nuevo, y *buck* = gamo). M. **Piel** generalmente curtida con **romo**. Tiene aspecto aterciopelado. Sirve para confeccionar **zapatos de mujer**. Cfr. Napa. (Zapatería).

**Nudo.** (Nombre español). M. Otra designación para la **patita**. (Tejeduría).

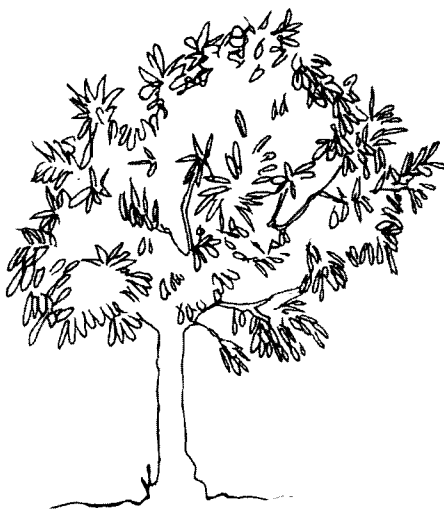

Nogal o tocte

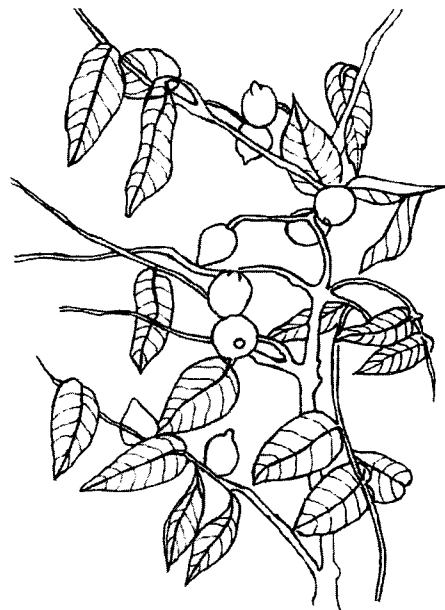

Detalle de las hojas y los frutos

**Nudo de simple envoltura.** (Nombre español). M. Técnica de amarre de los **hilos** en la elaboración de una **alfombra**. (Tejeduría).

**Número.** (Nombre español). M. Designación con la que se conocen los diferentes grosores del **alambre**, como también los diferentes tipos de **lija**, según el grosor de su grano. (Carpintería, metalistería).

**Número ocho.** (Nombre español). M. Especie de diseño ornamental practicado sobre la **tela encauchada**. El dibujo recuerda un número ocho repetido. v. Labores. (Artesanía en caucho).

**Nupi.** (Nombre shuar) M. Especie de árbol que produce unas pepas brillantes, que son usadas en la elaboración de tocados como el **akiamu**, y también en la confección del **shakap**. v. Wauwau. (Tocados y adornos).

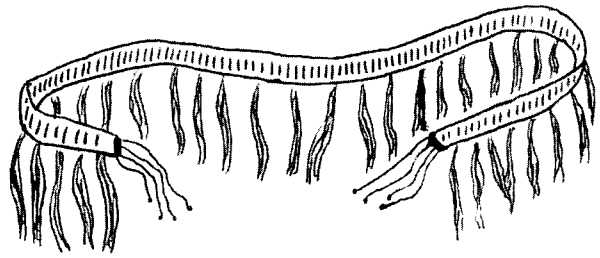

**Nutsun**

**Nutsun.** (Nombre shuar de una cinta de adorno). M. Especie de cinta de adorno confeccionada con cabello humano. Se elabora una cinta, y cada 8 cm. aproximadamente se introducen mechones de cabellos unidos con **sekat**. Esta cinta sirve para sostener el **itip**, a manera de **cinturón**. v. Akachu. (Tocados y adornos).



# Ñ

**Ñaccha chumbi.** (Nombre quichua y compuesto de *ñaccha* = peine, porque presenta una serie de dibujos que parecen peines alternados, y *chumbi* = faja. Faja adornada con varios diseños). F. Especie de **faja** usada en la provincia del Cañar, y que, según los usuarios, tiene poderes mágicos pues sirve de protección contra el mal aire o contra la presencia del diablo. (Tejeduría).

**Ñachag.** (Nombre quichua). F. La planta *Bidens humilis* H.B.K., que tiene flores amarillas, las que, picadas en pequeños pedazos, sirven para teñir de color **amarillo**. Se necesita usar **mordiente**. Combinada con **zorro quihua** produce el color **amarillo fuerte**. Se la usa también para



Ñachag

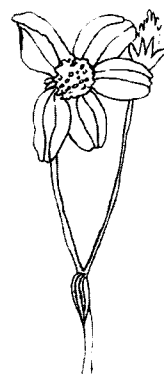

Detalle de la flor

teñir con la **cochinilla**. v. Puca claro, aliso, retama, chinchín.  
Se pronuncia también como ñaccha. (Tejeduría).

**Ñahui**. (Nombre quichua, cara; suave). M. Fondo de **hilos** blancos que sirven para tejer la faja llamada **faja rayas**. Cfr. Cabuya ñahui. (Tejeduría).

# O

**Ocarina.** (Nombre español). F. Otra designación para la **quipa (aerófono)**. Se usa también como sinónimo de silbato.

La ocarina se elabora de **barro**, con dos técnicas: **modelado** y **colado**. El número de huecos de la ocarina varía según el tamaño y la forma de la pieza, entre 3 y 10. (Instrumentos musicales).

**Ocho.** (Nombre español). M. Unidad de cosecha y comercialización de la **paja toquilla**. Cada ocho tiene, en la costa, 112 **cogollos**; y en la sierra, 96. Esta diferencia en el número está determinada por los efectos perjudiciales del transporte, que provoca el ajamiento o quebradura de los cogollos, que, al llegar a la sierra, deben ser desechados como inútiles.

El nombre de ocho hace referencia al antiguo sistema monetario español, que estuvo en vigencia en el país -al menos como nombre- hasta la década de los años 70. Un real, dos reales o peseta. La unidad era el peso, que equivalía a ocho reales. Un ocho de paja es equivalente a ocho reales de paja. Cada real equivalía a 14 cogollos. Una peseta tiene 28 cogollos. Al multiplicar 14 x 8 obtenemos 112, que es el número de cogollos que tiene un ocho. La diferencia en el número de cogollos en la sierra parece deberse a una utilización del numeral ocho como medida. Pues se restan 16 cogollos (dos veces ocho), con lo que quedan 96 cogollos. v. Peseta, mazo. (Paja toquilla).

**Oficial.** (Nombre español, de oficio). M. Aprendiz de una **práctica artesanal**. Se lo llama así por-

que está en proceso de aprender un oficio. v. Maestro. (Relaciones).

**Ojal.** (Nombre español). M. Pequeño accesorio metálico que tiene un agujero en el centro. Cfr. Ojalillo. (Talabartería).

**Ojaleador.** (Nombre español, de ojal). M. Otra designación para el **sacabocados**. (Talabartería).

**Ojalillo.** (Nombre español, de ojal). M. Pequeña pieza metálica circular, con un agujero en el centro por donde pasan los **cordones**. Cfr. Ojal. (Zapatería).

**Ojipollo.** (Nombre español). M. Otra designación para el **sacabocados** o sacabocado. (Talabartería).

**Ojo de vidrio.** (Nombre español). M. Aditamento que se incorpora a la **mascarilla de plomo**. Puede ser una esfera sólida o de cascarón. En el caso del cascarón se lo obtiene por fundición de un pedazo de vidrio colocado sobre un **molde de ladrillo**.

Una vez frío se lo pinta por el interior y se lo pega en la mascarilla. (Talla y escultura).

**Olla.** (Nombre español). F. Recipiente de **barro**, de forma globular. Sirve para cocinar. (Alfarería). / 2. Especie de **cesto tejido con duda**, con la forma de una olla de barro (de ahí el nombre). No tiene una utilidad definida. (Cestería).

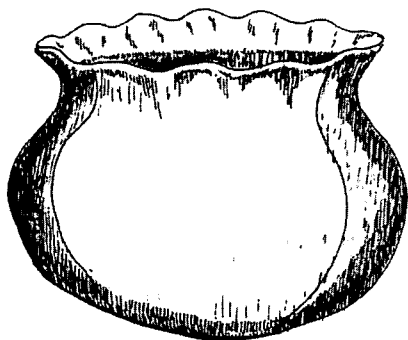

Olla (alfarería)

**Olla de jalar.** (Nombre español). F. Otra designación para la **aisana olla**. (Alfarería).

**Olla del baño.** (Nombre español). F. Olla de mayor tamaño que la **chuctuna**. Sirve para preparar el **teñido**. Se la usa en la provincia del Azuay. (v. Ikat). Cada inmersión de los **hilos** recibe el nombre de **boca**. (Tejeduría).

**Olleta.** (Nombre español). F. Especie de olla de barro más pequeña que las ordinarias. Es una vasija de asa y pico. v. Shila. (Alfarería).

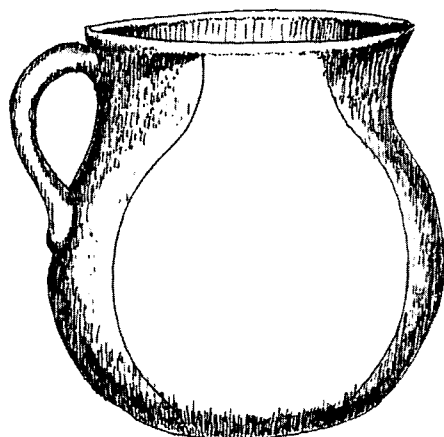
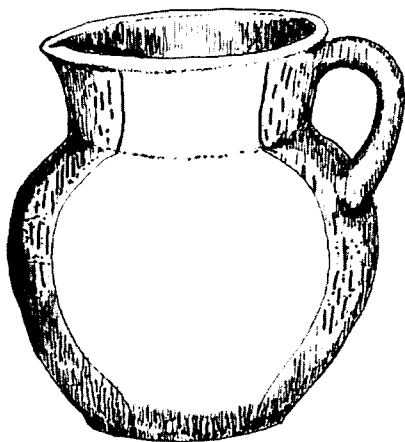

Olletas

**Olletón.** (Nombre español, aumentativo de olla). M. Artefacto pirotécnico de forma esferoidal. «Tiene 14 cm. de diámetro y 10 cm. de ancho. En su elaboración se utiliza un **molde** de **madera** para formar sus mitades cóncavas; para darles mayor consistencia se utilizan láminas de **papel** pegadas con **engrudo**. En la una mitad del olletón se colocan **bombas de colores, luces de bengala** o una **paragüilla**, y todo se tapa con una **cartulina** de forma circular. En la otra mitad cóncava se hace un orificio en la parte inferior donde se coloca un pequeño impulsor llamado **espoleta**. Se agrega además una cucharada de pólvora que sirve para activar las bombas de colores y las luces de bengala. Con una tapa de cartulina se cubre esta segunda mitad, luego se unen las dos partes con una tira de papel con el fin de formar una especie de pelota. Luego la **mecha** es debidamente forrada con papel de despacho y colocada a un extremo de la espoleta. El otro extremo que va en la parte superior se usa para su encendido. Una vez encendida la mecha se introduce el olletón en un **cañón de hierro** de 50 cm. de largo por 20 cm. de ancho que lo despedirá a varios metros de altura, en medio de una ruidosa explosión; el olletón en el aire producirá una segunda explosión, activando las bombas de colores, las luces de bengala, formándose una lluvia de colores» (Galindo; 1989;26) (Pirotecnia).

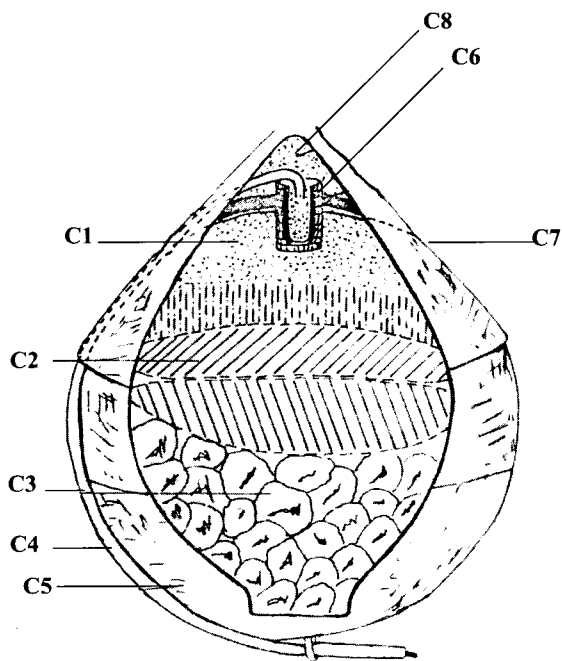

Olletón

C1: Pólvora C2: Cartulina C3: Bombas de colores  
C4: Mecha C5: Envoltura de cartón C6: Espoleta  
C7: Cartucho de cartulina C8: Pólvora

**Operario.** (Nombre español). M. Persona que desarrolla una **práctica artesanal** bajo la dependencia y vigilancia de un **maestro**. No es lo mismo que un **oficial**, que es un aprendiz. Un operario tiene ya conocimientos. Cuando puede independizarse y poner su propio taller, se volverá un maestro. v. Trabajador. (Relaciones).

**Oreja.** (Nombre español). F. Otra designación para la **agarradera**, la parte del **canasto** que sirve para levantarlo y llevarlo colgado del brazo o de la mano. Para construir la oreja se usan los **fallos**. Recibe también la designación de **jaladera** o **huato**. El nombre de oreja designa también los mecanismos - a manera de ganchos o aldabas- que sirven para cerrar y asegurar las **petacas**, **pañaleras** y otros objetos con tapa. (Cestería).

**Orfebre.** Nombre español). M. v. Joyero.

**Orfebrería.** (Nombre español). F. v. Joyería.

**Orillador con arandela dentada.** (Nombre español). M. Instrumento formado por un mango de **madera** y un brazo de **hierro**, en cuyo extremo libre va una arandela dentada, que gira alrededor de un eje central. Sirve para marcar puntos sobre el **cuero** al hacerlo girar de atrás hacia adelante. (Talartería).

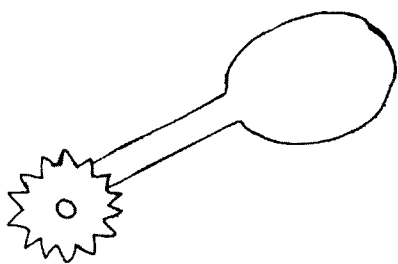

**Orillador con arandela dentada**

**Orillador o palo de orilla.** (Nombre español). M. Instrumento de **madera** usado para acanalar y abrillantar la **suela**, en los márgenes. v. Uñeta de hierro. (Talartería).



**Orillador o palo de orilla.**

**Orina.** (Nombre español). F. Sustancia orgánica, humana, que a veces es usada como **mordiente** en algunos procesos de **teñido**. v. Lejía, quena. (Tejeduría).

**Orlón.** (Nombre facticio, a imitación de nailon). M. Fibra sintética usada para la elaboración de diversas prendas. Está presente en el país desde 1955. v. Cortina, faja. (Tejeduría).

**Oro.** (Nombre español). M. **Metal** ( su símbolo es Au de *aurum*, su nombre en latín) cuyo número atómico es 79. Es brillante y de color amarillo. Es el más maleable de todos los metales. En estado puro es tan blando como el **plomo**, y no puede ser trabajado. En este estado sirve para el enchapado, y para ser usado bajo la forma de láminas muy finas, en lo que se conoce como **pan de oro**.

La calidad del oro se mide en **quilates**. Si se divide un objeto en 24 partes, las 14 o 18 corresponden al metal puro, para las **joyas** llamadas de 14 o 18 quilates.

Para que el oro tenga mayor dureza se lo **liga** con **plata** o **cobre**. Su punto de fusión es 1063 grados C. v. Maleabilidad, copelación. (Joyería).

**Oro al agua.** (Nombre español). M. Manera de aplicar el **pan de oro** o de **plata** a la **talla**. Sobre la superficie húmeda de la capa de **bol de Armenia** se coloca el oro o la plata; luego se bruñe la superficie hasta igualar los sectores no uniformes. v. Pan de oro. (Talla y escultura).

**Oro al barniz o a la mixtión.** (Nombre español). M. Manera de aplicar el **pan de oro** o de **plata** a la **talla**. Se pule la superficie seca de la talla, luego se pasa una **mano de barniz**, que sirve para fijar el pan de oro o de plata.

Antes de iniciar el proceso de la **policromía** se aplica una mano de **hiel de buey**, lo que permitirá que la pintura se adhiera con facilidad a la talla. (Talla y escultura).

**Ovillo.** (Nombre español). M. Envoltorio más o menos circular de **hilo**. v. Fiche, cororo. (Tejeduría).

**Oxidarse.** (Nombre español). V. Proceso por el cual, en la artesanía del **caucho**, el **látex** comienza a endurecerse. (Artesanía en caucho).

**Óxido de cobre.** (Nombre español). M. Sustancia química (combinación de oxígeno y **cobre**)

usada en alfarería para obtener el color verde en las piezas. v. Vidriado. (Alfarería).

**Óxido de hierro.** (Nombre español). M. Sustancia química (combinación de **hierro** y oxígeno), que, unida a la llamada **pedra ocre**, sirve para dar color café a las piezas de **barro**. v. Vidriado. (Alfarería).

**Óxido de zinc.** (Nombre español). M. Sustancia blanca, con apariencia de polvo, que resulta de la

combinación del oxígeno con el **zinc**. Se usa en la elaboración de la **bomba**. (Artesanía en caucho).

**Ozhota.** (Nombre quichua, *uzhuta*). F. Especie de sandalia fabricada con el **caucho** de las llantas viejas de los vehículos. Es una variedad de **calzado** que está desapareciendo frente a la competencia de las **botas** de caucho o **plástico**. (Artesanía en caucho).

# P

**Pabilo.** (Nombre español). M. La **mecha** de las **velas de cera**. (Artesanía en cera).

**Pacarcar.** (Nombre cañari). M. Especie de árbol de **madera de cerro** muy resistente, propio de las zonas altas de la cordillera. Es el *Osteomeles ferruginea* H.B.K. Recibe también la designación de pacarcay. v. Teja, galápago. (Barro).

**Pacchar.** (Nombre híbrido de quichua *pacchana* = voltear, colocar hacia abajo, y español *-ar*, sufijo

de infinitivo). V. Proceso de colocar los objetos de **barro**, en posición boca abajo, para secarlos. (Alfarería).

**Pacunga.** (Nombre quichua de la planta rastrera *Bidens tridentatus*) F. Planta cuyas hojas, ramas y flores cortadas en pedazos pequeños sirven para teñir de **amarillo fuerte**. Se necesita usar **mordiente**. Recibe también la designación de amor seco. v. Molle, ñáchag, zorro quihua. (Tejeduría).



**Pacunga**



**Detalle de la flor**

**Pagchado.** (Nombre híbrido de quichua *pacchana* = voltear, colocar hacia abajo, y español *-ado*, sufijo de participio. Volteado). M. Variedad de **sombrero** cuyas puntas van viradas hacia abajo. (Paja toquilla).

**Pailone.** (Nombre de origen francés). M. Técnica para realizar el **esmaltado**. Consiste en usar adornos metálicos que deben ser cubiertos de **esmalte** fundente, que deja fijas las piezas. Sobre ellas se coloca una o más capas de esmalte translúcido. (Joyería).

**Paja de cerro.** (Nombre español). F. Planta propia de los lugares muy altos de la cordillera. Es la *Stipa ichu*. v. Globo, adobe. Cfr. Puca ugsha, madera de cerro. (Pirotecnia, barro).

**Pajanak.** (Nombre shuar, de *pakanak* = plano). M. Especie de trampa para peces, cuando crecen los ríos. Se la construye en la desembocadura de un afluente, cuando el río principal está bajo. Se plantan cuatro postes en las orillas de la desembocadura, luego se amarran dos travesaños y se enrejan los costados con tiras de **chonta**. Se deja una abertura al centro para que, al crecer el río principal, los peces suban al afluente. Cuando el río comienza a bajar se cierra la trampa y los peces quedan atrapados. (Trampas y artes de pesca).

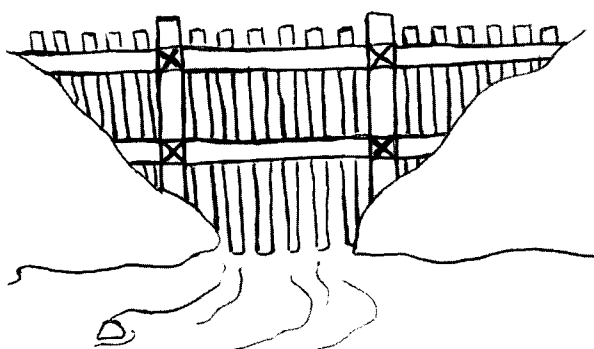

**Pajanak**

**Paja toquilla.** (Nombre español). F. Especie de palmácea sin tronco, cuyo nombre científico es *Carludovica palmata* (en honor a los reyes de España Carlos y Luisa, latinizados como Carolus y Ludovica), pertenece a la familia de las ciclantáceas. Esta palmera produce hojas en forma de abanico, que salen desde el suelo y se sostienen por largos pecíolos. Las hojas son anchas y pueden alcanzar de 2 a 3 m. de largo. La parte exterior de la hoja es de color verde, mientras que el centro tiene color

blanquecino, y es la parte de donde se extrae la paja para la fabricación de los **sombreros**.

Esta planta crece en forma silvestre en las regiones húmedas y cálidas de la costa y el oriente. Con la paja toquilla se confeccionan sombreros, **carteras**, **individuales**, **juguets de paja**, zapatillas, servilletas, abanicos, adornos navideños, y otros artículos para el hogar. v. Mazo, ocho, peseta.

En la lengua shuar se la conoce con el nombre de *pumbuná*, y de una raíz lingüística semejante a esta se han obtenido nombres como bombonaje (en Perú) y bombonassa (en Brasil). Sus tallos también son utilizados para construir la trampa de peces llamada wáshim. Vid.



**Paja toquilla**

**Pajera.** (Nombre español). F. Persona intermedia en el negocio de la **paja toquilla**. Es quien la vende a las **tejedoras**. (Paja toquilla).

**Pajuela.** (Nombre español). F. Término usado en la costa, engloba al **lizo** y al **contralizo**. Cfr. Empajuelar. (Tejeduría).

**Pala.** (Nombre español). F. Parte anterior y lateral del **zapato**. (Zapatería). // 2. Pieza metálica más grande que la **lampa**. La fabrican los **herrerros**. Lleva mango de **madera** y sirve para transportar, para desalojar tierra u otros materiales. (Herrería).



**Palacio.** (Nombre español). M. Cada uno de los agujeros por donde pasa el hilo de **oro**, cuando es necesario adelgazarlo. v. Hilera. (Joyería).

**Palillo.** (Nombre español, de palo). M. Instrumento de **madera, metal** o **plástico**, de alrededor de 25 cm. y de diámetro variable. Sirve para fabricar las mallas del **rodapié**. Recibe también la designación de **tachuela**. Además sirve para tejer, manualmente, **chompas, gorras**, etc. (Tejeduría).

**Palito para cruzar la comida.** (Nombre español). M. Designación que se da en la costa a la **lanzadera**. Cfr. Cargador del mine, comida. (Tejeduría).

**Pallca.** (Nombre quichua, bifurcación). F. Pequeño juguete y arma al mismo tiempo. Está formada por una horquilla de **madera** en cuyos brazos van amarrados con **hilo de chillo** o **piola**, dos tiras de **caucho**, llamadas **jebes**. En el extremo los jebes se unen en un pedazo de **cuero**, que es donde se deposita la piedra -u otro proyectil-. Sirve para cazar pájaros. Recibe también la designación de **catapultita**. v. Infra. (Juguetería).

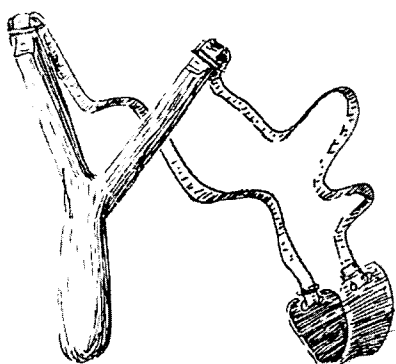

**Pallca**

**Pallca del setenario.** (Nombre español. F. Especie de pequeña **pallca** usada en las noches del setenario cuencano. Se la construye con cable para electricidad, lo suficientemente grueso como para doblarse. De **jebes** se usan los hilos obtenidos de un resorte. Con esta **pallca** se lanzan los típicos **piropos** del setenario. Quienes reciben los piropos (pequeños pedazos de papel doblado) son las muchachas, sobre todo en las piernas. Actualmente se ha degenerado la costumbre y se lanzan grapas como piropos. v. Supra. (Juguetería).

**Palleta.** (Nombre de origen desconocido). F. Partículas metálicas que se cortan de la **suelda**, y sirven precisamente para **soldar**. Son colocadas

en los **cargadores**. v. Soldadura. v. Pinzas. (Joyería).

**Palma.** (Nombre español). F. Armazón de **madera** donde se colocan cardos para sacar pelo a la **cobija** o el **poncho**. v. Sacada de pelo. (Tejeduría).

**Palma real.** (Nombre español). F. Variedad de palma de gran tamaño ( es la *Inesa colenda O.F. Cook*). Sus hojas son utilizadas en una gran variedad de **tejidos**. (Cestería).

**Palmo.** (Nombre español). M. Otra designación para la llamada **cera de betún**. (Batanería).

**Palo del armamento.** (Nombre español). M. v. Lambo. (Tejeduría).

**Paloma.** (Nombre español). F. Artefacto pirotécnico en cuya elaboración se utiliza **carrizo** cortado en forma de dos ruedas sobrepuestas, de diámetro aproximado de 10 y 15 cm. Se hallan sujetadas por tres **cohetes** impulsores, conectados a su vez a una **luz de bengala** y a una **mecha** forrada con **papel** de despacho. Los cohetes impulsores van colocados en forma vertical para elevar el objeto

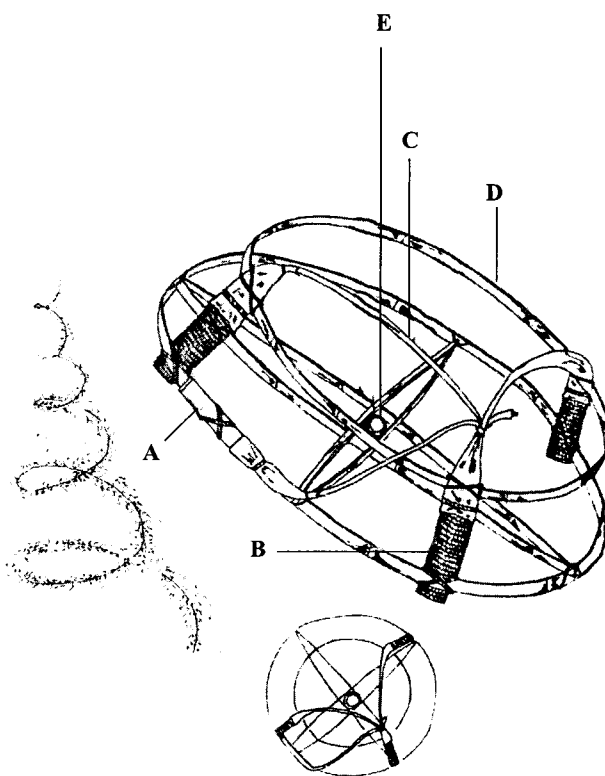

**Paloma**

A: Luz de bengala B: Cohete impulsor  
C: Mecha D: Carrizo E: Eje

en el aire. Este, al ganar altura, irá dando vueltas y despidiendo un chorro de luz blanca (de la luz de bengala). v. Luces.

La paloma puede ser usada de manera individual, haciéndola volar desde un soporte. La otra manera es colocarla como remate de un **castillo**. Esta paloma puede ser de mayor diámetro que las individuales. (Pirotecnia).

**Paltana.** (Nombre quichua, poner una cosa encima de otra). M. Nombre que se da en la provincia del Cañar a los palos de labor en el **telar de cintura**. (Tejeduría).

**Pambil.** (Nombre de origen desconocido). M. La palma *Iriartea corneto*. Sus tallos sirven para la construcción de casas rústicas, y sus hojas, por ser fibrosas, son utilizadas en una gran variedad de **tejidos**. Su madera es muy dura. v. Marimba. (Cestería).

**Pan de oro.** (Nombre español). M. Hoja muy delgada de **oro**, o de **plata**, hecha a golpe de **martillo**, y cortada, que sirve para dorar. El pan de oro puede ser aplicado de dos maneras: 1) **oro al agua**. 2) **oro al barniz o a la mixtión**. Antes de la colocación del pan de oro, - o de plata- se debe pasar una **mano de bol de Armenia**, disuelto en agua tibia. v. Dorado, esgrafiado. (Talla y escultura).

**Panelados.** (Nombre español). M. Elementos decorativos hechos de **madera tallada**, para cubrir parte de las **puertas**, paredes, tumbados, etc. (Talla y escultura).

**Panera.** (Nombre español). F. Recipiente para guardar pan o ponerlo en la mesa. Es una especie de bandeja hecha de **madera** o de otros materiales como **duda**. Sirve también para recibir las ofrendas en los altares durante la misa. (Cestería, alfarería). // 2. Pieza de tela que sirve para cubrir el pan. Suele ir bordada. (Bordado).

**Panga caspi.** (Nombre quichua y compuesto de *panga* = hoja, y *caspi* = palo. Palo de hoja). M. Pieza del **telar de cintura**, que en el Sur del país corresponde al **cargador superior**. (Tejeduría).

**Pantalla.** (Nombre español). F. Especie de recipiente hecho con **duda**, de forma esférica o acampanada. Sirve para que la luz de los focos no alumbré directamente. (Cestería). También se las puede hacer de hojalata. (Hojalatería).

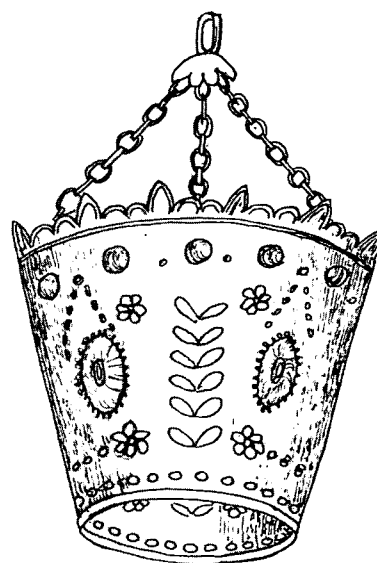
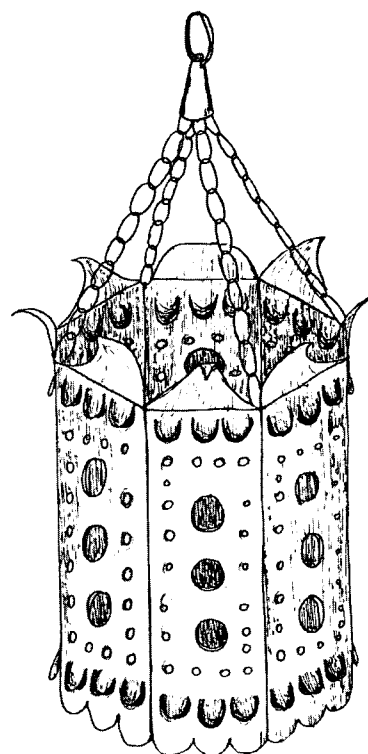

**Pantallas de hojalata**

**Pantalón.** (Nombre español). M. Prenda de uso común entre hombres y mujeres. Cubre desde la cintura hasta los tobillos, aproximadamente. (Tejeduría).

**Pantógrafo.** (Nombre español). M. Instrumento que sirve para reproducir dibujos y trasladarlos, ampliarlos o reducirlos. Se lo usa en **zapatería** para confeccionar los **moldes**. (Zapatería). En **joyería** se lo usa para reproducir en menor tamaño los diseños que serán grabados. v. Grabado. (Joyería).

**Pañal.** (Nombre español). M. Pieza de tela que sirve para cubrir y vestir a los niños pequeños. (Tejeduría).

**Pañalera.** (Nombre español). F. Especie de **cesto** hecho con **duda**. Está formado por tres cuerpos. Cada uno de ellos semeja un **canasto** rectangular. El superior va con tapa. En sus esquinas se usan cuatro **parantes** que sirven para unir los cuerpos y dar firmeza al conjunto, y adicionalmente sirven como patas. Se la teje con **duda blanca** y tiesa. Sirve para guardar ropa de niño, sobre todo **pañales**, de ahí el nombre. v. Aliar. (Cestería).

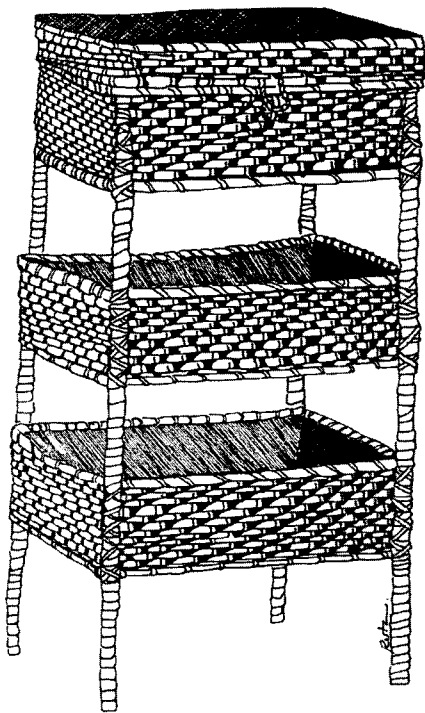

**Pañalera**

**Paño.** (Nombre español). M. Pieza cuadrada de seda o **tela espejo**, de varios colores. v. Cullqui cruz. Es prenda de fiesta entre los salasacas, provincia del Tungurahua. (Tejeduría).

**Paño alverjilla.** (Nombre español). M. Especie de paño teñido con la técnica del **ikat**, en la provincia del Azuay. v. Macana. (Tejeduría).

**Paño cachemira.** (Nombre español). M. Variedad de paño teñido con la técnica del **ikat**, en la provincia del Azuay. v. Macana. (Tejeduría).

**Paño cachemira o trama de colores.** (Nombre español en ambos casos). M. Variedad de paño

teñido con la técnica del **ikat**, en la provincia del Azuay. v. Macana. (Tejeduría).

**Paño caracol.** (Nombre español). M. Variedad de paño teñido con la técnica del **ikat**, en la provincia del Azuay. v. Macana. (Tejeduría).

**Paño de campo blanco.** (Nombre español). M. Variedad de paño teñido con la técnica del **ikat**, en la provincia del Azuay. v. Macana. (Tejeduría).

**Paño de campo oscuro.** (Nombre español). M. Variedad de paño teñido con la técnica del **ikat**, en la provincia del Azuay. v. Macana. (Tejeduría).

**Paño imitación al peruano.** (Nombre español). M. Variedad de paño teñido con la técnica del **ikat**, en la provincia del Azuay. v. Macana. (Tejeduría).

**Pañoleta.** (Nombre español, de paño). F. Prenda que se coloca en la cabeza de los niños, sobre el **cungapaño**. v. Mayto. (Tejeduría).

**Pañolón.** (Nombre español, de paño). M. Especie de **chalina** más grande que las ordinarias. Es pieza del vestuario de la mujer campesina. (Tejeduría).

**Paño zhiru.** (Nombre híbrido de español y quichua *zhiru* = gris). M. Variedad de paño teñido con la técnica del **ikat**, en la provincia del Azuay. v. Macana. (Tejeduría).

**Papank.** (Nombre shuar, balsa). M. Balsa hecha con troncos precisamente de **balsa** (v. Wawa) o **kutsa** (v. Damajagua). Se la construye en la zona suroriental del país. Los palos van sostenidos con estacas de **chonta** y unidos con travesaños. (Carpintería).

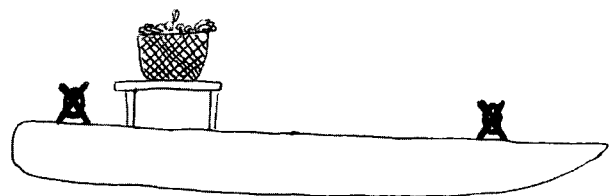

**Papank**

**Papá trueno.** (Nombre español). M. Otra designación para la **camareta**. Se la llama también **tronante** o **ruidoso**. (Pirotecnia).

**Papel.** (Nombre español). M. Sustancia orgánica elaborada a partir de fibras vegetales. En

pirotecnia se utilizan algunas variedades como el papel de seda (llamado así por su suavidad al tacto), papel de despacho (por ser usado para envolver los artículos comprados) y papel periódico (por ser el que se utiliza en la impresión de los periódicos). (Pirotecnia).

**Papel de estroza.** (Nombre español). M. Variedad de **papel basto**, sin **cola** y sin blanquear. Se lo utiliza en la confección de los **globos**. (Pirotecnia).

**Papelera.** (Nombre español). F. Especie de **cesto** hecho de **duda**. Tiene forma cilíndrica, y sirve en los hogares y oficinas, como basurero de escritorio. (Cestería).

**Par.** (Nombre español). M. Cantidad de hilos apriados por la **cuenda**, en la técnica del **ikat**. v. Chulla. (Tejeduría).

**Paracaídas.** (Nombre español). M. Especie de **cohetes de luz** que, al explosionar, lanza luces que caen lentamente como si estuvieran sostenidas de un paracaídas. Cfr. Paragüilla. (Pirotecnia).

**Paradero.** (Nombre español). M. En un **canasto**, son las piezas que sirven para levantar el **tejido**

desde el **asiento** hacia las partes superiores. v. Parantes, mine. (Cestería).

**Parador.** (Nombre español). M. **Artesano** que recibe y coloca las **tejas** para secarlas al sol. (Barro).

**Parafina.** (Nombre español). F. Sustancia química obtenida de la destilación del petróleo. Es sólida, fácilmente fusible, de color opalino, e inodora. Se la utiliza en varias **prácticas artesanales** como en **cerería**, **pirotecnia**. v. Globo.

**Paragüilla.** (Nombre español, de paraguas). F. Artefacto pirotécnico llamado así porque contiene un pequeño paracaídas (paragüilla). Se lo elabora de la siguiente manera: «Con una **cartulina** se forma un cartucho en el cual se introduce un **cohetes impulsor**, una cucharada de **pólvora**, un tapón de **papel periódico** y la **paragüilla**. Se tapa el cartucho con papel de seda y se lo sujeta a un **carrizo** de 85 cm.

El cohete impulsor elevará este objeto, hasta que a cierta altura, por acción de la pólvora se despedirá la **paragüilla**. En el día se usa una piedra como peso, envuelta en papel, y en la noche se usa una **luz de bengala** que desciende encendida» (Galindo; 1989;37). Cfr. Paracaídas, globo de canastilla. (Pirotecnia).

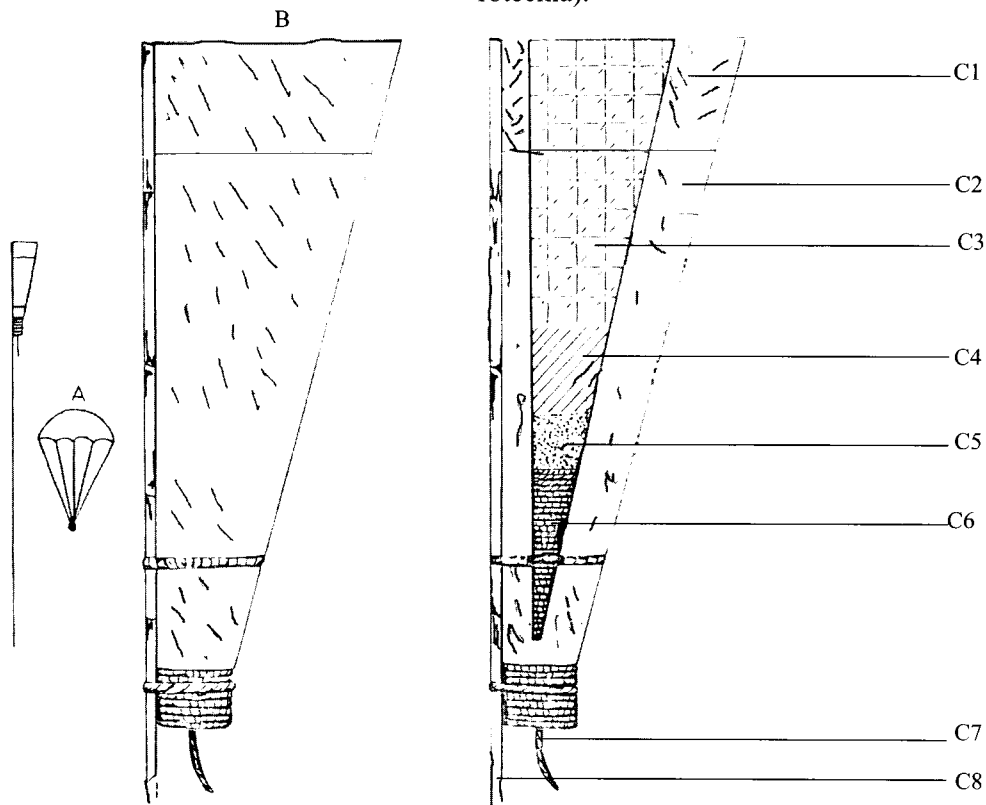

**Paragüilla**

A: Paragüilla B: Producto terminado C1: Tapa de papel de seda C2: Cono de cartulina C3: Paragüilla envuelta C4: Tapa de papel C5: Cuchara de pólvora C6: Impulsor C7: Mecha C8: Carrizo

**Parantes.** (Nombre español. M. Otra designación para el **paradero**. A veces se los llama también **parados**. v. Mine. (Cestería).

**Parrilla.** (Nombre español). F. Hilera de **ladrillos**, con un espacio de 5 cm. entre cada uno, para que por ellos caiga la ceniza de la quema. v. Horno para tejas y ladrillos. (Barro).

**Partición de la paja.** (Nombre español). F. Proceso por el cual se divide cada fibra en dos partes más delgadas. Para hacerlo se usa la uña del dedo pulgar. Las dos partes deben ser del mismo grosor. Cuando una fibra resulta muy pequeña, se la llama **tripita**.

Antes de hacer la partición, con la misma uña se elimina la parte áspera de los bordes. A las fibras ya preparadas se las conserva en lugares húmedos y frescos, para evitar que el calor y la sequedad las vuelvan duras e inútiles para el trabajo. v. Chillpir. (Paja toquilla).



**Partición de la paja**

**Pasado.** (Nombre español). M. Variedad de puntada que se usa para **bordar**. v. Punto. (Bordado).

**Pasado del hilo.** (Nombre español). M. En la artesanía del **masapán**, acto de colocar un pedazo de **hilo de chillo** en la figura, desde atrás hacia adelante, donde se anudan las puntas. En la parte posterior se forma una argolla con el hilo. Sirve para sostener a la figura. (Masapán).

**Pasadores de paja.** (Nombre español). M. v. Reemplazo de pajas. (Paja toquilla).

**Pasamanos.** (Nombre español). M. Especie de balastrada metálica o de **madera**. Los trabajan los **herreros**, mecánicos industriales y los **carpinteros**.

**Paso.** (Nombre español). M. Medida para adquirir **tatora**. Tiene aproximadamente 80 cm. de ancho. (Cestería).

**Pasta de esmeril.** (Nombre español). F. Sustancia usada para el **pulido**. Contiene polvo de **esmeril**. (Joyería).

**Pasta de pólvora.** (Nombre español). F. Sustancia pastosa que se obtiene de disolver cierta cantidad de **pólvora** en agua engomada. v. Cohete, mecha. (Pirotecnia).

**Pasta para pulir.** (Nombre español). F. Sustancia usada para **pulir**. Se utiliza un producto comercial llamado **brasso**, aunque también se emplea **sebo de res** mezclado con gasolina y polvo de **pie-dra pómez**. (Joyería)

**Pata de cabra.** (Nombre español). F. Especie de barra de **hierro**. Su extremo es curvado y tiene una bifurcación como la de los martillos. Sirve para sacar clavos grandes, y como palanca. Se parece a la herramienta conocida como **hierro para retorcer**. (Carpintería).

**Pataki.** (Nombre shuar, brazalete de las mujeres). M. Especie de brazalete que las mujeres llevan atado alrededor de los brazos y en las muñecas. Se supone que hace más fuertes los brazos. Son delgadas bandas de **algodón**. Cfr. Sunday. (Tocados y adornos). // 2. Especie de tira de **madera** que se usa en la cama shuar, y que sirve para apoyar los pies. v. Peaka, jeéncham nanchik. (Carpintería).

**Pataque.** (Nombre quichua, *pataqui* = cama). M. Masa extendida de **barro**. v. Técnica del molde invertido, acordelado y paletado. v. Piedra de pataquir. (Alfarería).

**Pataquidora.** (Nombre híbrido de quichua (v. Supra) y español. *-dora*, sufijo de agente, en femenino). F. Especie de piedra pequeña, de mano, que sirve para **pataquir**. v. Piedra de pataquir. (Alfarería).

**Pataquir.** (Nombre híbrido de quichua (v. Pataque) y español *-ir*, sufijo de infinitivo. Ensanchar). V. Proceso por el cual se extiende la masa de **barro**

sobre el **pataque**. v. Técnica del molde invertido, acordelado y paleteado. (Alfarería).

**Patita**. (Nombre español). F. Designación que se da a los **nudos** más distanciados en el **fleco** de la **macana**. Cfr. Cordón. v. Anudado de los hilos sueltos. (Tejeduría).

**Patu nanki**. (Nombre híbrido de español, pato, y shuar *nanki* = lanza). M. Lanza apropiada para cazar patos. Termina en una punta romboidal. Cfr. Wachi nanki (Armas)

**Pava**. (Nombre español). F. Variedad de **sombreiro de paja toquilla**, de tejido **llano**. Se lo fabricaba en la provincia de Manabí, hasta el siglo XIX. (Paja toquilla).

**Payanku**. (Nombre shuar, telar). M. Las piezas que corresponden al jahuan móvil y jahuan inmóvil. Se los hace de **wawa**. Cfr. Tagta inmóvil, jahuan inmóvil. v. Telar shuar. (Tejeduría).

**Payashnya**. (Nombre shuar). M. Especie de ornamento para los hombros, pecho y espalda. Está hecho con una gran cantidad de semillas fragantes ensartadas en varias hileras. (Tocados y adornos).

**Peaka**. (Nombre shuar, cama). M. Especie de tarima hecha con tiras de bambú, que sirve como asiento durante el día, y como **cama**, en la noche. El largo ordinario es de 1,50 m. A 20 o 30 cm. de la tarima se encuentra un palo cruzado, llamado **pataki**, que sirve para apoyar los tobillos al dormir. El Peaka tiene una ligera inclinación. La cabecera es más alta en unos 10 o 15 cm. Estas tarimas se colocan alrededor de la casa, por la parte interior. (Carpintería).

**Pechiche**. (Nombre de origen desconocido). M. Variedad de árbol corpulento de la costa. Es el *Vitex gigantea*. Produce un pequeño fruto comestible. Su **madera** es utilizada en algunas **prácticas artesanales**, como en **barrilería** y **carpintería**.

**Pecho jerguilla**. (Nombre español y compuesto; pero con sintaxis quichua. Jerguilla para el pecho). F. Especie de camisa sin mangas, sujeta en el hombro y por delante por medio de alfileres llamados **rigra tupus**. El material con que está hecha es jerga más delgada. (Tejeduría).

**Pecho tupu**. (Nombre híbrido de español y quichua *tupu* = alfiler, prendedor). M. v. Tupo. (Joyería).

**Peem**. (Nombre shuar). M. Especie de instrumento musical (**aerófono**), muy parecido al **pinkui**, hecho con el mismo material; pero más delgado. Tiene seis agujeros. (Instrumentos musicales).

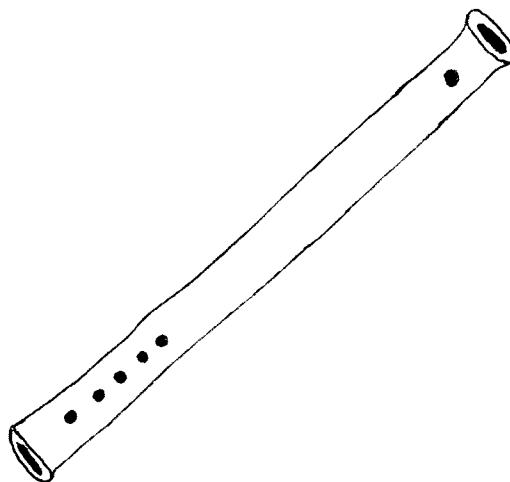

Peem

**Pega blanca**. (Nombre español). F. Sustancia química que sirve como pegamento. Es de color blanco, y recibe también la designación de **cola plástica**. Se la usa en diferentes **prácticas artesanales**, como el masapán. v. Encolado.

**Pegado de corridas**. (Nombre español). M. Acto de colocar la **suela corrida**, lo que se consigue con cemento plástico. Este proceso se da después de colocar el **cercos** y la **suela**. (Zapatería).

**Pegamento plástico**. (Nombre español). M. Sustancia adherente que está formada por **látex** y líquidos diluyentes. Se la llama también solución. Puede ser fabricada industrialmente mediante sustancias sintéticas. v. Cola. (Artesanía en caucho).

**Peinado**. (Nombre español). M. Acción y efecto de peinar. // 2. Pasar la paja toquilla aún humedecida sobre una tabla con clavos para que las hojas se conviertan en hebras. (Paja toquilla).

**Peinar**. (Nombre español). V. Proceso para eliminar **chambas** o piedras del **barro** con el que se ha de elaborar la **teja** o el **ladrillo**. Este proceso recibe también la designación de **cocinar**. (Barro).

**Peine**. (Nombre español). M. Variedad de adorno con que se elabora la **shigra**. Consiste en un dibujo hecho con **hilos** de colores, que semejan un peine. v. Shuyo. (Tejeduría). // 2. Especie de tira grande de **duda** que sirve en el **telar de pie**, para cruzar los hilos. (Tejeduría).

**Peine de cacho.** (Nombre híbrido de español y quichua *cachu* =cuerno). M. Especie de peine fabricado con cuerno de res. Cuando la plancha de cacho está terminada se procede a abrir los dientes, mediante azuelas muy finas. Cfr. Peine de pindo. (Artesanía en cacho).

**Peine de pindo.** (Nombre híbrido de español y quichua v. Pindo). M. De la caña de **pindo**, de entre dos nudos se obtienen unas tiritas de 2 mm. de ancho y 1 mm de espesor. Se les saca punta en un extremo.

Del mismo pindo se extraen dos tiras de 4 mm. de ancho y 10 o 15 cm. de largo, y se abren dos ranuras en las puntas. Estas tiras servirán de eje horizontal del peine. Entre ellas se colocan las primeras tiras y se las amarra. Luego se colocan dos tiras más, como ejes horizontales, dejando un espacio con las primeras. En este espacio se tejen y forman dibujos, llamados **aremu, chinkium**.

Es artesanía shuar, en cuya lengua recibe el nombre de **temásh**. Es también parte del tocado en el adorno de la cabeza masculina. (Tocados y adornos).

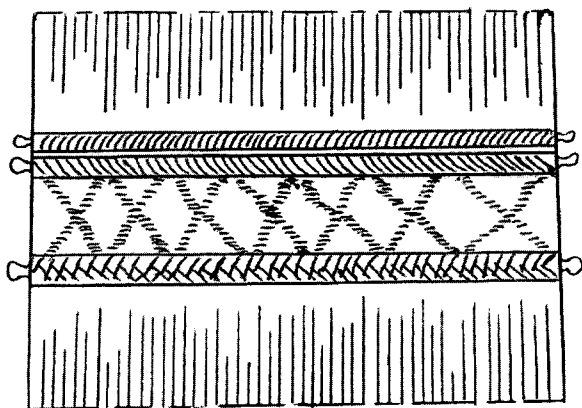

**Peine de pindo o temásh**

**Peini.** (Nombre español, de peine). M. Pieza del **telar de pie**, que sirve para sostener los hilos de la **urdimbre**. (Tejeduría).

**Peipán.** (Nombre de origen desconocido). M. Especie de **trampa** hecha a manera de corral de troncos gruesos, que era accionada al entrar en contacto la presa con la carnada. Está ya en desuso. Se la construía en la provincia de Esmeraldas. (Trampas y artes de pesca).

**Peletería.** (Nombre español, de piel). F. Designación con la que se conoce en nuestro país a la marroquinería.

**Pella.** (Nombre español). F. Pedazo de **barro** que se coloca sobre el **plato del torno**, para trabajar las piezas. v. Técnica del torno. (Alfarería).

**Pellón.** (Nombre español). M. Implemento de la **montura**, que se confecciona con **cuero** de borrego o **ruso**, y va forrado con **percal**. Se lo acolchona y adorna con **tejidos de tucumán** o **tejido pluma**. (Talabartería).

**Pelota de agua.** (Nombre español). F. Especie de juguete pequeño hecho con **caucho** ( v. **bleris**), sobre un **molde de madera**. Se la llena de agua y se le pone un elástico. Se las hace de diferentes colores. (Juguetería).

**Pelota de caucho.** (Nombre híbrido de español y quichua v. Caucho). F. Artículo ya desaparecido de la **práctica artesanal**. Se la fabricaba de la misma manera que una **bomba**; pero haciéndola más grande. Cuando ya estaba seca se la inflaba con un émbolo y se le agregaban capas de tiras encauchadas, como se fabrican las **caretas**. Se envolvía de manera que quedara redonda. Estas pelotas han sido desplazadas por los artículos de **plástico**. (Artesanía en caucho).

**Penca.** (Nombre español). F. La **cabuya**. Suele llamarse también penco. (Cestería)

**Penco blanco o pita.** (Nombres españoles en ambos casos). M. Variedad de **cabuya** más delgada y de hojas menos oscuras que el **penco negro**. v. Alanga. (Tejeduría).

**Penco negro.** (Nombre español). M. Variedad de **cabuya** de hoja más grande, gruesa, y de color verde oscuro. En quichua se conoce como yana chahuar (*yana* = negro, y *chahuar* = penca). Se la usa también para formar cercas vivas. v. Indigotina. (Tejeduría).

**Pequeña peletería.** (Nombre español). F. Designación con que se conoce a la **marroquinería**, que elabora pequeños objetos de **cuero** o material sintético, como **cigarreras, monederos** o **chaucheras, agendas, billeteras, guantes**, etc.

**Percal.** (Nombre de origen español). M. Especie de tela utilizada como forro en los trabajos de talabartería. v. Montura, pellón.

**Percha.** (Nombre español). F. **Hilo** o **piola** que sujeta un conjunto de hilos en el proceso del **tejido** en el **telar de pie**. (Tejeduría).

**Perchero.** (Nombre español). M. Pieza metálica de diferentes tamaños y formas, que sirve para sostener algunas prendas de vestir. Las fabrican los **herreros**. (Herrería).

**Perdiz.** (Nombre español). M. Variedad de **sombrero** tejido con una hebra teñida de negro, y otra de color natural. Se lo llama también **zhiro** o **chispeado**. v. Torcer. (Paja toquilla).

**Perezosa.** (Nombre español). F. Especie de **silla** de descanso. El asiento y el espaldar son tejidos con **hilo** de **algodón** o de otros materiales. (Carpintería, tejeduría).

**Perfil.** (Nombre español). M. Técnica especial para **bordar**. v. Punto. (Bordado). // 2. La altura de un **taco**. (Zapatería).

**Perilla.** (Nombre español). F. Pequeña pieza metálica, a manera de un **clavo** de cabeza ancha, que sirve como elemento de adorno en la construcción de una **montura**. (Talabartería).

**Perinola.** (Nombre español). F. Especie de **trompo** de cuatro lados. Sirve para jugar apuestas. En cada cara va pintada una letra (D-S-P-T. Las letras significan P = pon; T = todo lleva; D = doble, pon, y S = saca). Puede ser hecha de **madera** o **tagua**. La perinola es el resultado de la combinación de un trompo con un dado. "Fue introducida en América por los judíos sefarditas» (Cuvi; 1994; 162) (Juguetería).



**Perinola**

**Perla.** (Nombre español). F. Sustancia formada por la secreción de una ostra perlífera. Hay perlas naturales, perlas cultivadas y perlas falsas o de imitación. v. Bambalina, engastado. (Joyería).

**Perol.** (Nombre español). M. Especie de **olla de barro** de fondo plano. Se lo utiliza y fabrica en la costa. (Alfarería).

**Perra.** (Nombre español). F. Envase cuadrangular hecho con **tela encauchada**. Sirve para transportar líquidos, sobre todo, aguardiente. Era muy usada en tiempos de la prohibición de la venta pública de alcohol. Los contrabandistas conducían el licor por los caminos de la cordillera trayéndolo desde los «calientes» (lugares calientes) de la costa. Este transporte se lo hacía a lomo de mula. Dos perras formaban una **mula de trago**.

La perra se fabrica uniendo por el borde dos tapas de tela encauchada. Entre las dos telas va una capa de **caucho**. En una esquina hay un pitón hecho del mismo material, el cual se dobla y amarra para evitar que se riegue el líquido. También puede llevar picos de botella para usar tapas; pero tienen la desventaja de que cuando se rompen, perforan la perra. (Artesanía en caucho).

**Perro.** (Nombre español). M. Diseño usado como ornamentación de la **macana**. (Tejeduría). // 2. **Subcomisionado** o **comisionista** que compra directamente el **sombrero**. Recorre usualmente el campo, y en su búsqueda explota las necesidades imperiosas de las **tejedoras**, pagándoles precios exiguos. De esta actitud deriva el nombre peyorativo de perro. Son trabajadores de un exportador. A veces trabajan con dinero propio o del exportador. (Paja toquilla).

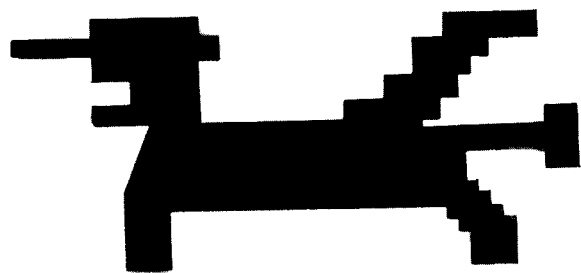

**Perro (tejeduría)**

**Peseta.** (Nombre español, de peso). F. Unidad de comercialización de la **paja toquilla**. Es el conjunto de 28 **cogollos**. v. Ocho, mazo. (Paja toquilla).

**Pespunte.** (Nombre español). M. Técnica especial de **bordado**, que consiste en que el **hilo** retrocede al punto por donde ya pasó. Se conoce



también como puntada atrás. v. **pespunte de relieve**, **pespunte cruzado**, **punto**. (Bordado).

**Pespunte cruzado**. (Nombre español). M. Técnica especial de **bordado**. v. **Pespunte**, **punto**. (Bordado).

**Pespunte de relieve**. (Nombre español). M. Técnica especial de **bordado**. v. **Pespunte**, **punto**. (Bordado).

**Petaca**. (Nombre español). F. Especie de **cesto** grande hecho de **duda**, usado en las panaderías, para recoger el pan. // 2. Caja hecha de **duda**. (Cestería).

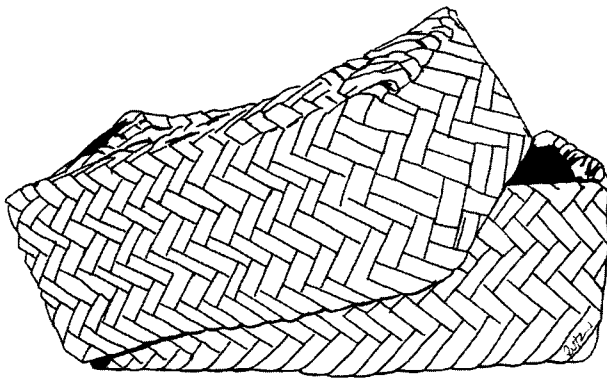

**Petaca**

**Petate**. (Nombre de origen nahua). M. Especie de **tejido** llano hecho con **duda** o paja mocora (usado como colchón en la provincia de Manabí). Sirve como alfombra o para el adorno de las paredes. v. **Tagua**. (Cestería).

**Piat**. (Nombre shuar). M. Especie de silbato (**aerófono**) que sirve para llamar a la guatusa. Se lo confecciona con la corteza del **pitiuk**. Tiene forma de cono truncado. Interiormente se abre un agujero con un cuchillo, y otro agujero más pequeño en la parte superior y hacia el centro. (Instrumentos musicales).

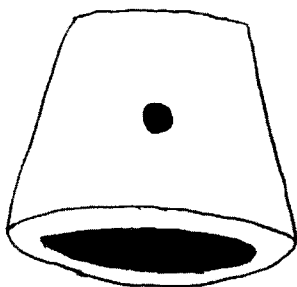

**Piat**

**Picado**. (Nombre español). M. Proceso por el cual se abren incisiones en los troncos para obtener el **látex**. (Artesanía en caucho).

**Picle**. (Nombre de origen inglés, *pickle* = encurtido). M. Sistema de **curtido** que utiliza **ácido sulfúrico**, **alumbre**, **sal**, **naranja agria** o **limón**. v. **Piquelado**, **bombo**. (Talabartería, instrumentos musicales).

**Pico**. (Nombre español). M. Aféresis de zapapico, herramienta que sirve para cavar. (Herrería, barro). // 2. Juguete de **hierro**, que constituye una réplica en pequeño del zapapico verdadero. (Juguetería).

**Pie**. (Nombre español). M. Parte inferior de la **cama** o **catre**. Cfr. **Cabecera**. (Carpintería).

**Piedra de afilar**. (Nombre español). F. Variedad de piedra usada para afilar instrumentos de corte. Es de color castaño rojizo. La venden en forma de pedazos circulares. Las herramientas que han sido afiladas en esta piedra deben pasar a otra piedra para **asentar los filos**. Cfr. **Lima**. (Talabartería, carpintería).

**Piedra de ágata**. (Nombre español. Deformación de piedra de ágata). F. v. **Piedra de tope**. (Joyería).

**Piedra de moler**. (Nombre español). F. Instrumento compuesto de dos partes. La primera es una piedra grande, plana o con alguna concavidad. La segunda es más pequeña, y de forma semicircular. Sirve para moler las diferentes sustancias empleadas en la **pirotecnia**. También sirve para moler ají

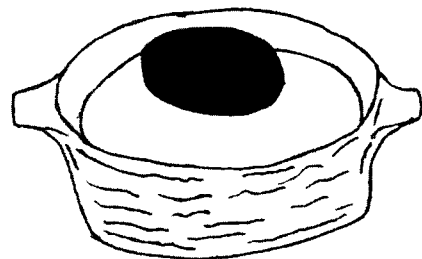

**Piedra de moler**

**Piedra de pataquir**. (Nombre híbrido de español, quichua y español. v. **Pataquir**). F. Piedra plana usada para formar la tortilla de **barro** o **pataque**. Cfr. **Plancha de pataquir**. (Alfarería).

**Piedra de tope**. (Nombre español. Deformación de piedra de toque). F. La piedra de toque es un instrumento muy útil para conocer los **quilates** de

una **joya**. Se trata de un jaspe granoso, generalmente de color negro. Se frota una arista de la joya en la piedra. En el sitio del toque se coloca un poco de **ácido nítrico** combinado con **sal**. Si el ácido se mantiene claro como una gota de agua, la joya tendrá 18 quilates. A medida que la gota de ácido ennegrece disminuirán también los quilates de la prenda. v. Piedra de ágata. (Joyería).

**Piedra dura.** (Nombre español). F. Nombre que se aplica a ciertas piedras usadas en **joyería**. v. Piedra preciosa. (Joyería).

**Piedra gris.** (Nombre español). F. Otra designación para la **andesita**. (Talla y escultura).

**Piedra ocre.** (Nombre español). F. Especie de piedra de color amarillo, que, molida y mezclada con **óxido de hierro**, sirve para dar color café a las piezas de **barro**. (Alfarería).

**Piedra para moler azufre.** (Nombre español). F. Instrumento de piedra que sirve para moler **azufre**. Está formado por la **mama piedra** y la **huahua piedra** (v. Molino). La mama piedra tiene forma hueca, como de recipiente, y la huahua piedra es redondeada. Esta especie de molino sirve únicamente para pulverizar el azufre, luego de lo cual pasa al molino. (Paja toquilla).

**Piedra pómez.** (Nombre español). F. Especie de piedra de origen volcánico, usada en **joyería** para sostener las piezas que van a soldarse, como también las piezas destinadas a servir como **moldes**. Su polvo, mezclado con agua o gasolina y **sebo de res**, forma una pasta que sirve para pulir los metales. v. Pasta para pulir, tagua, vaciado. (Joyería).

**Piedra preciosa.** (Nombre español). F. Sustancia mineral fina, rara, dura, y que suele ser usada como adorno en **joyería**.

Las piedras preciosas pueden clasificarse en **gemas** y en **piedras duras**. Dentro de las gemas están el **diamante**, el corindón, espinela, rubí, esmeralda, zafiro, amatista, aguamarina, topacio, granate, turquesa, girasol de oriente, jacinto, berilo, crisoberilo. Entre las piedras duras están el ónix, jaspe, heliotropo, ágata, calcedonia, malaquita, ojo de tigre, sardónica, cristal de roca, diorita, labradorita, jade. v. Engastado. (Joyería).

**Piedra rosada.** (Nombre español). F. v. Escultura en piedra.

**Piedra voladora.** (Nombre español). F. Parte móvil de un **molino de piedra**. Cfr. Huahua piedra.

**Piel.** (Nombre español). F. Otra designación para el **cuero**. (Talabartería).

**Pífano.** (Nombre español). M. Instrumento musical (**aerófono**) hecho con el hueso principal del ala de un cóndor. Es un tubo con seis agujeros de obturación. La boquilla va taponada con un taco de madera que tiene una rendija para que pase el aire. Para confeccionar el pífano, el hueso del cóndor debe ser descarnado y hervido con agua y **sal**, para eliminar la grasa y blanquearlo. Actualmente, además de los huesos del cóndor se usan huesos de otras aves. (Instrumentos musicales).

**Pigchi.** (Nombre quichua, de *picchu* = cima). M. v. Pigchidor. (Tejeduría).

**Pigchidor.** (Nombre híbrido de quichua *picchina* (de *picchu* = cima) = rebasar, y español, *-dor*, sufijo de agente. Rebasador). M. Especie de **callua** delgada, semejante a un cuchillo. Sirve para apretar los tejidos al finalizarlos, y cuando ya no cabe la callua. Además se lo utiliza para raspar el **tejido**, a fin de que se iguale la tela. Recibe también la designación de **pigchi**. (Tejeduría).

**Pijuano.** (Nombre español, deformación de pífano). M. Otra designación para el **pingullo**. (Instrumentos musicales).

**Pilar.** (Nombre español). M. Pieza vertical, generalmente de **madera**, que une el **volante** y el **plato** del **torno**. (Alfarería).

**Pilares.** (Nombre español). M. Partes (son dos) del **cabezote** de una **montura**. (Talabartería).

**Pilche.** (Nombre quichua, *pilchi* = calabaza). M. Especie de recipiente hecho con la mitad de una calabaza (ocasionalmente también es la mitad de un coco). Sirve como plato o vaso. v. Mucahua. (Recipientes vegetales).

**Pileo.** (Nombre pansaleo del arbusto *Cassia tomentosa Mutis.*). M. Otra designación para el **chinchín** o **chanchilva**. (Tejeduría).

**Pillador.** (Nombre híbrido de quichua *pillana* = atraer, tirar, halar, y español *-dor*, sufijo de agente. Tirador). M. Nombre que se da en la provincia del Cañar a los palos mayores (son dos) del **telar de**

**cintura.** Sirven para sostener el **hilo** y organizar el **tejido**, y además ayudan a sostener hacia atrás, al tejedor, por medio de la **chapercha**. El pillador, por su posición se opone al **jahuán inmóvil**. v. Maquiahuana, chapais. (Tejeduría).

**Pimienta.** (Nombre español). F. Tipo de agujero o **calado** que se deja durante el **tejido** de un **sombrero de paja toquilla** o de una prenda de vestir. v. Mimbre. (Paja toquilla, tejeduría).

**Pincel.** (Nombre español). M. Instrumento utilizado por el artesano pirotécnico para pintar los diferentes diseños, leyendas o colores que van en los artefactos que elabora. Además se lo utiliza en otras **prácticas artesanales** como **masapán**, **pintura popular**, etc. Cfr. Brocha. (Pirotecnia).

**Pindo.** (Nombre quichua, *pin dug* = especie de carrizo de los lugares calientes). M. Variedad de **carrizo** más delgado que se usa para construir la **trampa** de peces llamada **waiakar**. (Trampas y artes de pesca). También para confeccionar el **peine de pindo**. (Tocados y adornos).

**Pingullo.** (Nombre quichua, *pingullu*). M. Instrumento musical (**aerófono**) de sopro. Es una especie de flauta vertical de 35 cm. aproximadamente, y de 2 cm. de diámetro. Se lo construye de **duda**, con una embocadura de **aliso**. Tiene tres agujeros y un orificio rectangular.

En la provincia de Imbabura los fabrican de **carrizo**, **tunda**, **sada** e incluso con huesos de ave. Los shuar lo hacen de carrizo o **caña guadúa**, y lo llaman **pinkui**. Para evitar que salga el aire por los extremos lo tapan con **sekat**. v. Huajuro, mama pingullo, chuchi pingullo. Cfr. Tamboril. (Instrumentos musicales).

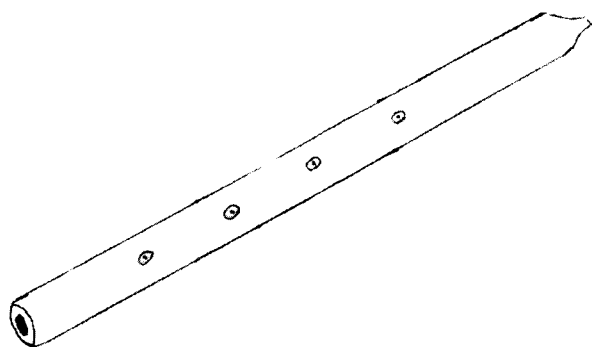

**Pingullo**

**Pinink.** (Nombre shuar). M. Especie de recipiente de **barro** que sirve para beber chicha. (Cerámica shuar).

**Pinkui.** (Nombre shuar, derivación de pingullo). M. v. Pingullo, peem, yakuch.

**Pinkui punu.** (Nombre shuar y compuesto (v. Pinkui), *punu* = calabaza. Flauta de calabaza). M. Especie de **pingullo** hecho con **carrizo**. En los extremos van colocadas las partes de una calabaza pequeña. Tiene cinco agujeros, cuatro para modular y uno para soplar. v. Punu. (Instrumentos musicales).

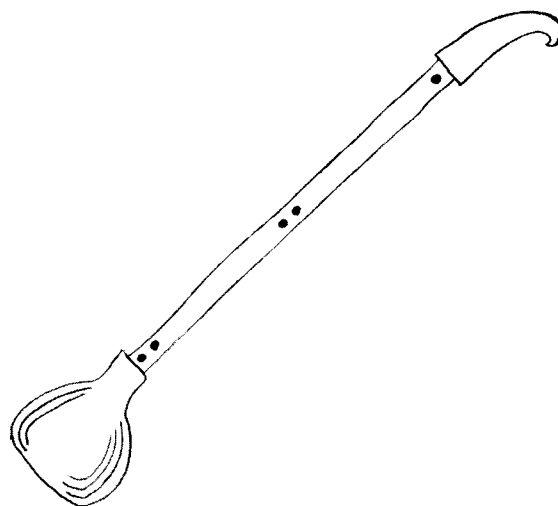

**Pinkui punu**

**Pino.** (Nombre español). M. Variedad de árbol con cuya **madera** se pueden construir muebles e instrumentos musicales como la **guitarra**. (Carpintería).

**Pinocho.** (Nombre de origen español, pino nuevo). M. Especie de **canasto** de forma rectangular, **tejido** con **duda**. (Cestería).

**Pintiu.** (Nombre shuar). M. **Madera** con la que se confecciona una parte del **telar shuar**. Recibe también la designación de **pitiuk**. v. Tambor. (Tejeduría).

**Pintura de caucho.** (Nombre híbrido de español y quichua. v. Caucho). F. Sustancia química colorante que no se disuelve con agua. Es utilizada en varias **prácticas artesanales** como parte del terminado.

**Pintura popular.** (Nombre español). F. En las comunidades de Tigua, Chame, Huanuloma, Toropata, Quilotoa (Provincia del Cotopaxi) se desarrolla actualmente una **práctica artesanal** que bien podría llamarse pintura popular o pintura artesanal. Esta pintura se la realiza sobre **cuero** de borrego.

Esta piel se debe dejar en remojo por tres días, cubierta con agua, **sal** y **cal**. Luego se la extrae, se le quita la lana y se la coloca en un **bastidor** de madera para que se seque.

Se coloca el cuero en un marco y se pinta. Los motivos de ornamentación son los del entorno, con plantas, animales, montañas, festividades como carnaval, Corpus Christi.

Es una especie de pintura primitivista sin profundidad ni perspectiva. Esta pintura va también en los parches de los **tambores**, y en los costados de las cajas y baúles.

La pintura popular se expresa también -aunque en mínima proporción- como pintura mural.



**Pintura popular sobre un tambor**

**Pinzas.** (Nombre español). F. Herramientas de puntas muy finas. Sirven para colocar las **palletas** de **suelda** en las piezas. (Joyería). // 2. Instrumento de **hierro**, de múltiples usos en diferentes **prácticas artesanales**. v. Engastado. Cfr. Mordaza. 1



**Pinzas**

**Piñán.** (Nombre quichua de la planta *Coriaria thymifolia*, llamada, en el Norte del país, **zhanzhi**, como también **quique** o **manzana caspi**). M. Planta que produce varios frutos pequeños y de color rojo oscuro, los cuales, molidos, sirven para **teñir** de **morado** o **azul oscuro**. (Tejeduría).

**Piola.** (Nombre español). F. Especie de cuerda delgada de **algodón** o de **kumai**. Es muy resistente, y se la usa en varias **prácticas artesanales**.

**Pipa.** (Nombre español). F. Especie de recipiente de **madera**, hecho con una sola tapa. v. Barril. (Barrilería).

**Piqué.** (Nombre de origen francés, picado). M. Tipo de **puntada** que se hace para adorno de lencería y **vestidos**. v. Punto. (Bordado).

**Piquelado.** (Nombre derivado del inglés *pickel* = encurtido, por la similitud entre el tratamiento de algunos alimentos y el tratamiento de las pieles maceradas con soluciones de ácido y **sal**, que generalmente precede al curtido con **romo**) M. Procedimiento para **curtir**. El piquelado es también un método de conservación de la **pieles**, pues luego de este tratamiento ya no pueden ser atacadas por bacterias ni polillas. v. Pickle. (Talabartería).

**Piquigua.** (Nombre híbrido de cayapa -colorado *pi* = agua, río, y quichua *quihua* = hierba. Hierba de agua). F. Especie de **bejuco** de la provincia de Esmeraldas y del oriente. Con sus raíces se hacen trabajos de **cestería**.

**Piri gullán.** (Nombre híbrido de quichua *piri* = pequeño, y cañari *gullán*, el taxo. Es la planta *Tacsonia manicata*). M. Especie de planta que produce un pequeño fruto que no se puede comer; pero que, cuando está tierno sirve como **mordiente**. (Tejeduría).

**Piropo.** (Nombre español). M. Especie de pequeño proyectil hecho ordinariamente de **papel** enrollado y doblado en ángulo. Ultimamente los jóvenes piroperos están usando también grapas metálicas. v. Pallca del setenario. (Juguetería).

**Pirotecnia.** (Nombre español). F. **Práctica artesanal** que utiliza el fuego y las materias explosivas con fines luminosos y sonoros. Es un elemento recreativo básico en muchas festividades religiosas o no. Se la suele designar también como

**fuegos artificiales.** Entre los principales artefactos de la pirotecnia están el **cohete**, el **ratón**, la **paloma**, **castillo**, **luz de bengala**, **olletón**, **bombarda**, **silbador**, etc.

Esta práctica artesanal se desarrolla en varias partes de la sierra, y en la región costera (provincias del Guayas y El Oro), últimamente; pero con la finalidad de, a través del ruido, ahuyentar a ciertas aves que perjudican las piscinas camaroneras.

**Piruan.** (Nombre shuar, derivación de peruana). M. Especie de **trampa** que usa una escopeta, de aquellas que funcionan con un fulminante. En la colocación se parece a la trampa llamada **akaru kampuntniunam aeprusar kuntín maatai**. Junto al palo de la culata se coloca otro palo al que va amarrado un **bejuco** que llega hasta la argolla puesta sobre el gatillo. (Trampas y artes de pesca).

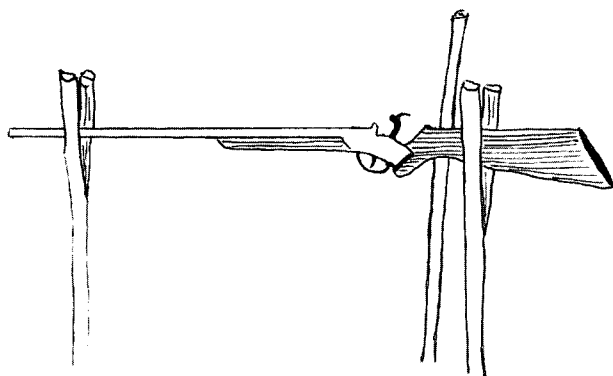

**Piruan**

**Pirulo.** (Nombre quichua). M. v. Piruro. (Tejeduría).

**Piruray.** (Nombre quichua). M. El **trompo**. (Juguetería).

**Piruro.** (Nombre quichua, *piruru* = tortero). M. Tortero de hueso o de otros materiales (como **barro** cocido, hoja de penca, etc.), que sirve de contrapeso en el **huso**. v. Toyo, tejeduría shuar. (Tejeduría).

**Piruru sígsig.** (Nombre quichua y compuesto (v. Piruro), *sígsig* = la planta *Arundo nítida*). M. Especie de **huso** hecho con los tallos de las flores del **sígsig**, en algunas regiones de la sierra. (Tejeduría).

**Pishco.** (Nombre quichua, *pishcu* = pájaro). M. Designación común a todas las aves en las prendas

bordadas de la etnia salasaca. v. Motivos ornamentales en el bordado. (Bordado).

**Pisón.** (Nombre español, de pisar). M. Especie de **horma** larga de mármol o piedra, que sirve para el **maceteado** del **sombrero**. En este instrumento se macetea la **plantilla** y la **falda**. Los artesanos macetean de uno en uno o en grupos de hasta diez sombreros. (Paja toquilla). // 2. Instrumento que sirve para golpear, moler o triturar la tierra. En la provincia de Imbabura se llama **mazo**. v. Molido de la tierra. (Alfarería).

**Pistola.** (Nombre español). F. Parte del **soplete de soldar**, que canaliza el fuego. (Joyería).

**Pita.** (Nombre español). F. Especie de **hilo** fuerte que se obtiene del llamado **penco blanco o pita**. Sirve para coser las partes de una artesanía en **cuero**. (Talabartería).

**Pitiak.** (Nombre shuar). M. Especie de **cesto** impermeable, hecho con **kaap**. Se lo teje del mismo modo que el **chankín**. Propiamente son dos chankín, el uno dentro del otro. En el espacio intermedio se colocan hojas de **apai** o de **pumpu**, que se las seca al fuego.

Se colocan las hojas en el primer chankín, y luego se acomoda el segundo. Este cesto lleva una tapa confeccionada con el mismo sistema. Finalmente se coloca una **piola** de **kumai**, para cargarlo al hombro. (Cestería).

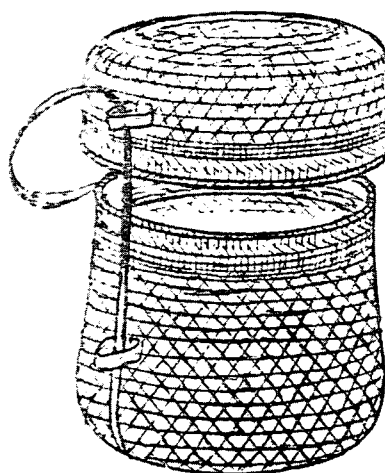

**Pitiak**

**Pitiak uyunt.** (Nombre shuar y compuesto (v. Pitiak), *uyunt* = bolso). M. Especie de recipiente pequeño de forma ovalada, que se usa para salir de cacería. v. Uyunt de lagarto. (Cestería).

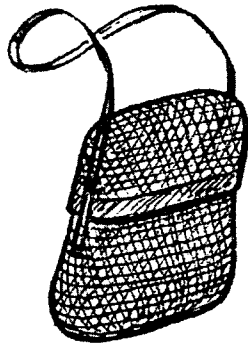

**Pitiak uyunt**

**Pitiuk.** (Nombre shuar). M. Variedad de un árbol del oriente ecuatoriano. v. Wémash, piat, pintiu. (Tejeduría).

**Pitsa.** (Nombre shuar, pava de monte). M. Especie de ave con cuyos huesos se puede elaborar el **tayu ukunch**. (Tocados y adornos).

**Pituto.** (Nombre español). M. Prolongaciones redondeadas de la **tapilla**, que sirven para que esta encaje en el **taco**. Cfr. Remache de patas. (Zapatería).

**Plancha.** (Nombre español). F. Especie de tablero de **madera** donde se coloca el **barro** con que se va a moldear la **teja**. (Barro).

**Plancha de pataquir.** (Nombre híbrido de español y quichua v. Pataquir). F. Piedra de forma rectangular de 50 cm. de largo, 30 cm. de ancho y 10 cm. de alto. En su superficie se amasan pequeñas cantidades de **barro**, llamadas **pataque**. Recibe también la designación de **piedra de pataquir**. (Alfarería).

**Planchado.** (Nombre español). M. Proceso por el cual se plancha el **sombrero**, lo que sirve para alisar el **tejido**. Se lo realiza luego del **hormado** y el **maceteado**. (Paja toquilla).

**Plantado.** (Nombre español). M. Proceso por el cual se coloca al **zapato** en la **horma**, lo que le dará la forma necesaria. Para sacarlo se usan las **pinzas**. El tiempo que se deja varía entre tres o cinco días. (Zapatería).

**Plantilla.** (Nombre español). F. Parte inferior de la **alpargata**, que está confeccionada con **cabuya**. (Tejeduría). // 2. Pieza delgada de **cuero** u otro material sintético, que se coloca en la parte interior

y superior del **zapato**. Cfr. Plantilla de armar. (Zapatería). // 3. Parte inicial - tiene forma circular- de un **sombrero**. Recibe también las designaciones de **coronilla** o **asiento**. Para tejer la plantilla hay diferentes técnicas como el **inicio circular en roseta**, **inicio lineal o anular con lazos**, **inicio ovalado**, **inicio circular en nudo**. En la provincia del Azuay al inicio de la plantilla se le da el nombre de **rosas** o **pupo**. v. Rapar, cimbra. (Paja toquilla). // 4. Inicio del **tejido** de un **canasto**. (Cestería)

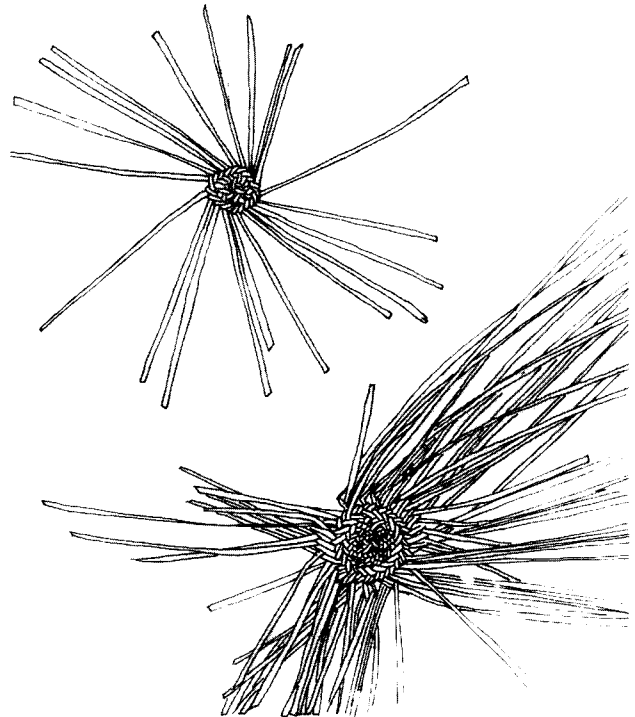

**Inicio de la plantilla de un sombrero**

**Plantilla de armar.** (Nombre español). F. Especie de **cuero** sobre el que se arma el **zapato**. Se confecciona generalmente de **cuero flex** o **descarনে**. v. Plantilla. (Zapatería).

**Plantillar.** (Nombre español, de plantilla). V. Acción de **macetear** la **plantilla** del **sombrero**, cuya parte interna está asentada en el **pisón**, mientras que la parte externa es golpeada con el **mazo**. (Paja toquilla).

**Plantillera.** (Nombre español, de plantilla). F. Persona encargada de cortar las partes sobresalientes de los **enjires**. (Paja toquilla).

**Plástico.** (Nombre español). M. Sustancia sintética que puede ser usada de múltiples formas y en varios procesos artesanales.

**Plástico de tapizar.** (Nombre español). M. Sustancia sintética semejante al **cuero**, que se usa para forrar asientos de **sillas** y otros trabajos llamados de tapizado, como los asientos de los vehículos. v. Caballito, caballo de palo.

**Plata.** (Nombre español). F. **Metal precioso** (su símbolo es Ag, de *argentum*, su nombre, en latín). Es de color blanco lechoso, muy maleable y dúctil. Su peso atómico es 47 y su punto de fusión, 960 grados C. v. Ductilidad, maleabilidad. v. Copelación. (Joyería).

**Plateado.** (Nombre español) M. Proceso por el cual se proporciona una delgada capa de **plata** a otro **metal**. Para realizar el plateado hay que disolver el **nitrate de plata** en agua destilada. Se usa también **cianuro de potasio**.

El plateado se realiza en un recipiente de loza. Los objetos van colocados sobre una red de **alambre**. Se calienta la solución y se la vierte sobre los objetos durante dos o tres minutos. Para el acabado se usa un baño de **cremor tártaro** y luego se usa **rojo de pulir**.

Hay otro procedimiento para el plateado, y consiste en disolver plata fina en igual cantidad de gramos de **ácido nítrico**. Se calienta hasta que se disuelve la plata, luego se agrega el cremor tártaro, hasta que se forma una pasta, que se puede aplicar con una franela sobre el metal que se desee. Cfr. Dorado. (Joyería).

**Platillero.** (Nombre español, de plato). M. Pequeño armazón de **madera**, acondicionado para reci-

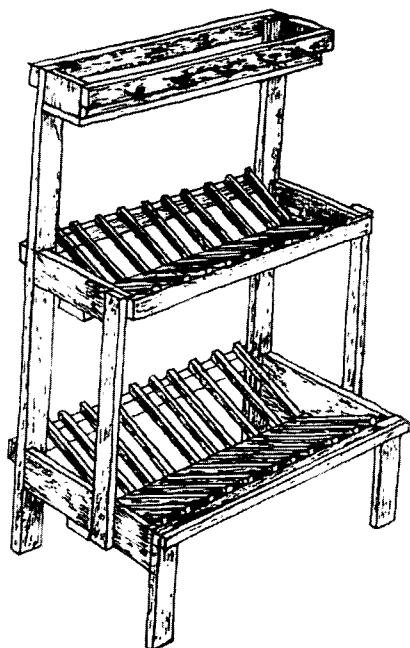

Platillero doble

bir los **platos** usados en los hogares. Puede tener uno o más servicios (el espacio para los platos). (Carpintería).

**Platino.** (Nombre español). M. **Metal precioso** (su símbolo es Pt). Es un metal de color blanco grisáceo, blando, maleable, muy dúctil y tenaz. Su número atómico es 71 y su punto de fusión, 1770 grados C. En **joyería** se **liga** con el iridio o con el  **cobre**. (Joyería).

**Plato.** (Nombre español). M. Pieza redonda y superior del **torno**, que es donde se coloca el **barro** para trabajar. Se une con el **volante**, por medio del **pilar**. (Alfarería). // 2. Pieza extendida de **barro** o de otro material. Sirve para comer. (Alfarería).

**Plato de ceja.** (Nombre español). M. Especie de recipiente de **barro** en forma de **plato** hondo y pequeño, de forma cónica y con una depresión circular en el fondo. Se lo fabrica en la provincia del Azuay. (Alfarería).

**Platuquero.** (Nombre de origen desconocido, quizá derivado de **plata**, por su color). M. Especie de árbol de **madera** blanca, muy apreciada para trabajos de **talla**. Crece en los lugares altos de la región serrana. v. Madera de cerro. (Talla y escultura).

**Playo.** (Nombre español, variación de playa). M. Especie de **plato de barro**, tendido, en que comen los adultos. Es designación que se usa en algunos lugares de la provincia del Guayas. Cfr. Barquito. (Alfarería).

**Plombagina.** (Nombre español, derivado de *plumbum*, el plomo, en latín). M. Mineral negro y agrisado, compuesto de carbono cristalizado y **hierro**. v. Crisol. (Metalistería).

**Plomo.** (Nombre español). M. **Metal** gris azulado, pesado, dúctil y maleable. Su número atómico es 82 (su símbolo es Pb, de *plumbum*, en latín). Se lo usa en el **barnizado** de las piezas de **cerámica**. Es altamente tóxico. Los artesanos consiguen el plomo de los almacenes o de las baterías viejas de los vehículos. v. Ductilidad, maleabilidad. (Alfarería). Mezclado con **estaño** sirve para **soldar**. v. Tierra de batería. (Hojalatería).

**Pluma de gallina.** (Nombre español). F. Especie de **pólvora** más fina y muy explosiva. (Pirotecnia).

**Pluma sombrero.** (Nombre español y compuesto; pero con sintaxis quichua. Sombrero de pluma). M. Especie de **sombrero** adornado en su **copa** con plumas y **quingos**. Las plumas son generalmente de colores llamativos. Es prenda del vestuario de fiesta entre los salasacas, provincia del Tungurahua. (Batanería).

**Plumilla.** (Nombre español). F. Tiras de **duda** pintadas, y que sirven para ornamentar los artículos producidos en **cestería**. v. Teñido de la duda. (Cestería).

**Podrido del barro.** (Nombre español). M. Acción de dejar reposar la tierra en agua, durante dos o tres días, antes de elaborar las piezas. (Alfarería).

**Polca.** (Nombre de origen quichua, de *pullcana* = cubrir, abrigar). F. Designación que se da, en el Austro del país, a la **blusa** bordada de la mujer. (Tejeduría).

**Policromía.** (Nombre español). F. Técnica mediante la cual se pinta y decora una **talla** o un relieve, con varios colores, utilizando para ello, procedimientos como el **encarnado**, **esgrafiado** y **estofado**.

La policromía del ropaje se suele hacer sobre fondo dorado o plateado.

Anteriormente el trabajo del policromado era diferente del actual. A la imagen tallada se le daba un baño con aceite crudo mezclado con albayalde, labor que se hacía con una **brocha**. Luego de que se había secado se untaba la imagen con una sustancia que se obtenía de masticar la parte interior de la vejiga del borrego. El artesano la tenía en su boca y esa saliva era aplicada con una brocha.

Actualmente el policromado se hace con pinturas aplicadas con **soplete** y **compresor**. v. Encarnado. (Talla y escultura).

**Poliuretano.** (Nombre español). M. Resina sintética que se obtiene por condensación de poliésteres. Sirve como **suela**, en la confección del **zapato** tanto de hombre como de mujer. Cfr. PVC. (Zapatería).

**Pollera.** (Nombre español). F. Especie de **falda** hecha con **bayeta**. El extremo inferior va bordado a máquina, con diseños de flores y hojas. En la cintura hay una franja de diversos colores, llamada **saya huato**.

Es prenda de la mujer campesina. Generalmente se usa más de una pollera. En cuanto a la extensión, se usan hasta el tobillo; pero hay también más cor-

tas, hasta la rodilla. v. Jahuanchi, ucunchi, centro, bolsicón. (Tejeduría).

**Polvo de cerámica.** (Nombre español). M. Sustancia obtenida de **cerámica** rota y molida. Se utiliza en **pirotecnia**.

**Pólvora.** (Nombre español). F. Sustancia explosiva que se obtiene de la mezcla de **salitre**, **carbón** y **azufre** en diferentes proporciones. Así, para una libra de salitre se añaden cinco onzas de carbón (que debe ser de sauce) y cinco de azufre. Estos elementos son mezclados y molidos en una **pedra de moler**.

Existen dos clases de pólvora. La ya descrita sirve para la carga del **cohetes** impulsor. La segunda es la llamada pólvora explosiva. Para su elaboración se agrega **clorato**, **aluminio** y **antimonio**, a más de las sustancias ya mencionadas. Los elementos deben ser mezclados y molidos hasta obtener un polvo muy fino. v. Pluma de gallina. (Pirotecnia).

**Pólvora de tiempo.** (Nombre español). F. Mezcla especial de **pólvora** que hace que el **volador** ascienda lentamente y explote con más fuerza. (Pirotecnia).

**Pomo.** (Nombre español). M. Recipiente de **barro**, más alto que ancho, y de boca grande. (Alfarería).

**Ponchera.** (Nombre de origen desconocido. v. Punchira). F. Especie de recipiente de **barro**, en forma de **olla** de boca ancha. (Alfarería).

**Poncho.** (Nombre español). M. Prenda de abrigo de uso generalizado entre los campesinos de la sierra. Se lo teje generalmente de **lana**. Está formado por dos **callos** que después se cosen, dejando una abertura para la cabeza. La razón de hacerlo en dos partes tiene que ver con el ancho de los telares, que no permiten tejerlo como una sola pieza. (Tejeduría).

**Poncho amarrado.** (Nombre español). M. Prenda de vestir teñida con la técnica del **ikat**. Se lo elabora en la provincia del Carchi en el llamado **telar vertical** o **telar de mujer**; y también en las provincias de Imbabura y Azuay. Está confeccionado con **hilo** de **lana**. (Tejeduría).

**Poncho de aguas.** (Nombre español). M. Especie de **poncho** confeccionado con **tela encauchada**. Sirve para protegerse de la lluvia. (Artesanía en caucho).



**Poncho de dos caras.** (Nombre español). M. Especie de **poncho** de dos colores. El haz y el envés son de tonalidades diferentes de azul. Es prenda que demuestra una situación económica elevada en la comunidad. Se lo teje en la provincia de Imbabura. (Tejeduría).

**Poncho de llamas.** (Nombre español). M. Otra designación para el **poncho amarrado**, en la provincia del Carchi. (Tejeduría).

**Poncho de novio.** (Nombre español). M. Prenda de vestir de uso ceremonial. Lo llevaban los padrinos y el novio, en la provincia de Imbabura. Era de color azul y blanco y estaba **tejido** de **algodón**. Se lo usaba durante la ceremonia religiosa del matrimonio. Es prenda en desuso. (Tejeduría).

**Poncho hualoto.** (Nombre híbrido de español y probablemente quichua). M. Especie de **poncho** usado en la provincia del Chimborazo. (Tejeduría).

**Pondo.** (Nombre quichua, *pundu* = tinaja de barro). M. Especie de **cántaro de barro**, sin asas. (Alfarería).

**Popotería.** (Nombre híbrido de nahua *popotl* = paja delgada, y español *-ería*, sufijo de derivación). F. **Práctica artesanal** recientemente introducida en la provincia del Azuay. Se usa la paja fina de trigo, con espiga. Se fabrican **faroles**, coronas, muñecas, pájaros, **sombreros**, paneras, tapetes, **macetas**, cajas con tapas. También se tejen cuadros pequeños y se usan **hilos** multicolores. (Cestería).

**Poroto puca.** (Nombre quichua y compuesto de *purutu* = el fréjol, y *puca* = rojo. Rojo de fréjol). M. Variedad de color que se consigue al teñir con **cochinilla** y algunas plantas. v. Puca claro. (Tejeduría).

**Portachequera.** (Nombre español). M. Especie de **cartera** pequeña de **cuero**, acondicionada para contener los libretines de cheques. (Marroquinería).

**Portadocumentos.** (Nombre español). M. Especie de pequeña **cartera** de **cuero**, donde se guardan los documentos personales, generalmente cuando se viaja. (Marroquinería).

**Portafolios.** (Nombre español). M. Especie de estuche de **cuero** o material sintético. Sirve para guar-

dar papeles, documentos, libros y otros objetos, y para trasladarlos.

Hay portafolios con llaves, con **cierres** y otras formas de seguridad. (Marroquinería).

**Portagafas.** (Nombre español). M. Pequeño estuche de **cuero** acondicionado para guardar gafas. (Marroquinería).

**Portallaves.** (Nombre español). M. Pequeño estuche de **cuero** apropiado para guardar llaves y transportarlas, generalmente en el bolsillo o la **cartera**. Cfr. Llaverero. (Marroquinería).

**Portamacetas.** (Nombre español). M. Pieza de **hierro** u otros materiales, que sirve para sostener las **macetas**. Pueden llevar una o más macetas. Es elemento decorativo. v. Macetero. (Herrería).

**Portamaquillaje.** (Nombre español). M. Pequeño estuche de **cuero**, acondicionado para guardar y transportar los objetos necesarios para el maquillaje de las mujeres. (Marroquinería).

**Poste.** (Nombre español). M. Otra designación para la **tagta inmóvil**, en la provincia del Azuay. Cfr. Sarín. (Tejeduría).

**Poto.** (Nombre quichua, *putu* = recipiente vegetal). M. v. Mate.

**Potrillo.** (Nombre español). M. v. Caballete de totora. v. Infra. (Artesanía en totora).

**Potro.** (Nombre español). M. Designación que se da a una **canoa** pequeña en la provincia de Esmeraldas. Se la llama también **potrillo**. (Carpintería).

**Pozuelo.** (Nombre español). M. Recipiente generalmente de forma semi esférica, hecho de **barro**. (Alfarería).

**Práctica artesanal.** (Nombre español). F. Cualquiera de las formas de manifestación del conocimiento y la tradición artesanal de un pueblo, cultura, región, etc. En nuestro país tenemos prácticas como las siguientes: herrería, alfarería, metalistería, joyería, tejeduría, etc. v. Artesanía.

**Prendedor.** (Nombre español). M. **Joya** que usan las mujeres, y que sirve para llevarla clavada en la parte superior y frontal de la ropa. Cfr. Tupo. Hay también un prendedor de corbata, de uso masculino. (Joyería).

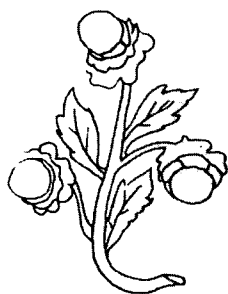

Prendedor de mujer



prendedor de corbata

**Prensa.** (Nombre español). F. Instrumento que va acoplado al **banco de carpintero**. Consta de un tornillo de **hierro** y dos topes, uno fijo y otro móvil a través del movimiento del tornillo. Cfr. Entenalla. (Carpintería). // 2. Máquina de presión, cuyo uso permite mejorar la unión de las partes del **zapato**. (Zapatería). // 3. Herramienta que sirve para **acuñar**. Consta de una base rectangular y una parte superior móvil, de forma circular, que es la que presiona sobre la **joya**, debajo de la cual se encuentra el **cuño**. Esta prensa puede ser de tornillo. El artesano da al manubrio el impulso necesario para que descienda el husillo de la prensa y se logre la acuñación. (Joyería).

**Prensado.** (Nombre español). M. Proceso en el cual el **zapato** es sometido a presión para conseguir una mejor unión de las partes, y una mayor durabilidad. v. Prensa. (Zapatería).

**Prensa en forma de G.** (Nombre español). F. Especie de **prensa** utilizada para trabajos pequeños y de precisión. Recibe también la designación de prensa de tornillo. (Carpintería).

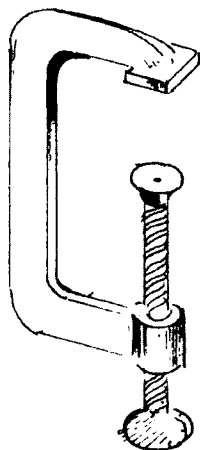

Prensa en forma de G o prensa de tornillo

**Prensa Olga.** (Nombre español). F. Especie de **prensa** manual, que sirve para ensamblar y acoplar piezas pequeñas o curvas. (Carpintería).

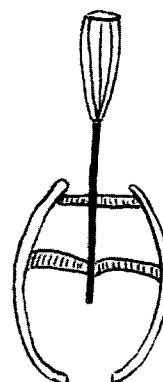

Prensa Olga

**Prensar.** (Nombre español). V. Acción de someter a cierta presión a los sombreros en una máquina que está formada por dos partes: la **tetona**, y el **ala**. La finalidad es dar mayor consistencia al **sombrero**. (Paja toquilla). // 2. Proceso de rellenar el **molde** con **barro** para fabricar la **teja**. (Barro).

**Pretal.** (Nombre español). M. Pieza de la **montura**, que va sobre el pecho del animal. (Talabartería).

**Previl.** (Nombre facticio). M. Especie de **cuero** sintético usado en **zapatería**.

**Primera quemada.** (Nombre español). F. Luego de que el objeto de **barro** o **cerámica** se ha secado convenientemente se pasa a cocerlo. En este proceso hay dos partes: la primera es el calentamiento (dura seis horas aproximadamente) y la segunda, dos horas de cocido, con calor constante. La quema puede hacerse en el interior de un horno o al aire libre. En este último caso, a veces se excava un pequeño espacio para colocar ramas, **boñiga** seca, que sirven de cama a las piezas. Igualmente las piezas deben precalentarse hasta que negreen. Algunos objetos no requieren de segunda quemada, como las **ollas**, **tiestos**. Los materiales usados como combustible son hojarasca, chamiza, **llashipa**, **madera**, leña. v. Segunda quemada, bizcocho. (Alfarería).

**Procesamiento del sombrero.** (Nombre español). M. El trabajo de las **tejedoras** concluye con el **rematado**. A continuación intervienen los



La primera quemada puede hacerse dentro de un horno,

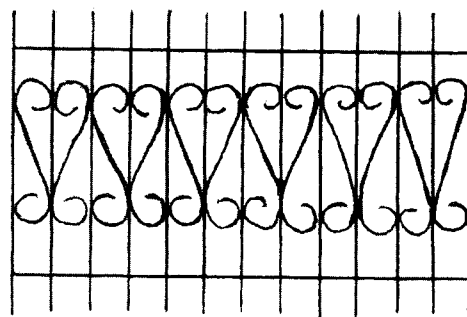
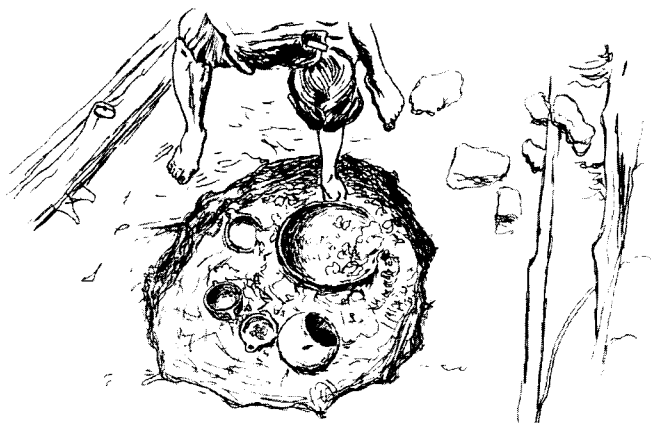

Protección

al aire libre y a ras del suelo, o al aire libre y dentro de un hoyo

**comisionistas** o **subcomisionados**, llamados **perros**, que compran los sombreros a las tejedoras y los revenden a los exportadores, quienes se encargan de realizar los últimos pasos para la elaboración del sombrero, que son: **azocado**, **compostura**, **reemplazo de pajas**, **teñido**, **clasificación del sombrero** y **empaque del sombrero**. (Paja toquilla).

**Protección**. (Nombre español). F. Especie de enrejado de **hierro**, que sirve para proteger **puertas**, **ventanas**, y como verjas de cerramiento. (Herrería, mecánica industrial).

**Púa**. (Nombre español). F. Pieza del **telar de cintura** llamado **arma 2**, que sirve para pasar la **trama** de un lado a otro del **tejido**. Cfr. Fúa. (Tejeduría).

**Puca angu**. (Nombre quichua y compuesto de *puca*=rojo, y *angu*=bejuco. Bejuco rojo). M. Plan-

ta usada para teñir con **cochinilla**. v. Infra. (Tejeduría).

**Puca claro**. (Nombre híbrido de quichua *puca*=rojo, y español. Rojo claro). M. Variedad de color **rojo** que se consigue al teñir con **cochinilla** y con plantas como la **chanchilva**, **colca**, **puca angu** y flores de **ñáchag**. v. Poroto puca. (Tejeduría).

**Pucallpa**. (Nombre quichua y compuesto de *puca*=rojo, y *allpa*=tierra. Tierra roja). F. Especie de tierra roja (más encendida que la **colorallpa**), que sirve de **engobe**. v. Kapaku nuwe. (Alfarería).

**Puca ugsha**. (Nombre quichua y compuesto de *puca*=rojo, y *ugsha*=paja. Paja roja). F. Especie vegetal propia del páramo, sirve para el **tejido** de pequeñas **canastas**. Para tejerlas se unen pequeños atados de paja con **hilo** de color ensartado en una aguja. Las formas son variadas, con tapa o sin ella, y no superan los 40 cm. de diámetro. v. Paja de cerro. (Cestería).

**Puchca.** (Nombre quichua, hilo, hebra; de *puchcana* = hilar). M. Otra designación para la **urdimbre**. (Tejeduría).

**Puchicana caspi.** (Nombre quichua y compuesto de *puchcana* = hilar, y *caspi* = palo. Palo para hilar). M. Instrumento de **madera** en el cual se envuelve la **lana**. v. Canillar. (Tejeduría).

**Puco.** (Nombre quichua, *puco* = plato). M. Designación que se da al **plato** en el Norte del país. (Alfarería).

**Puente.** (Nombre español). M. Parte del **cabezote** en el **apero** de las caballerías. (Talabartería).

**Puerta.** (Nombre español). F. Estructura de **madera** u otro material, que sirve para dar acceso a las habitaciones, así como para cerrarlas. Algunas puertas llevan elementos tallados. Las puertas metálicas pueden tener **vidrio** y verjas protectoras, llamadas **protecciones**. v. Panelados. (Carpintería, mecánica industrial).

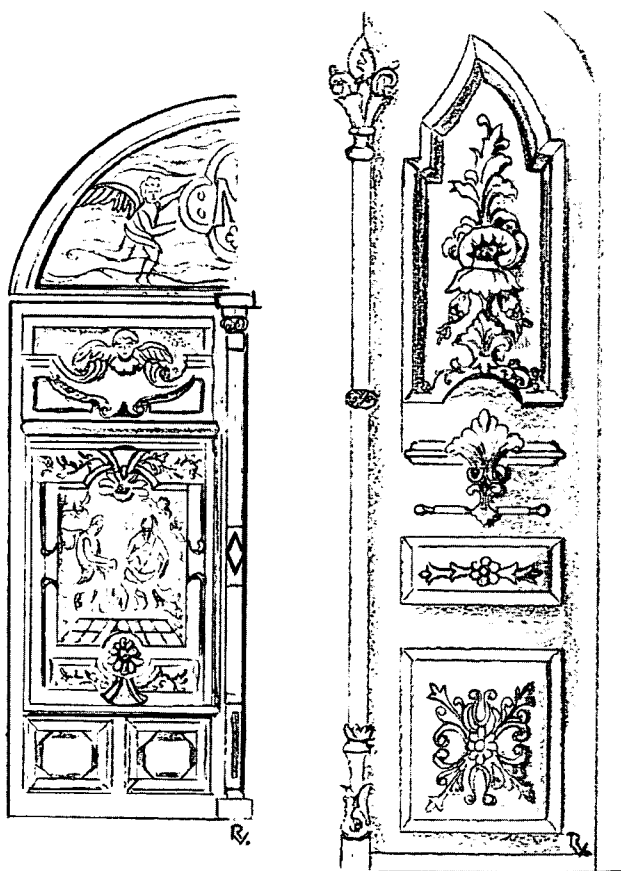

**Puertas talladas**

**Puesto de hilar.** (Nombre español). M. Aparato de **madera** que sirve para **hilar**. Está formado por

un banco de madera. En un costado de este va un soporte vertical donde se encuentra una rueda también de madera, al igual que los radios. En el otro extremo hay un soporte donde se asegura el **huso** en posición horizontal. La rueda y el huso se conectan mediante una polea. El movimiento de la rueda hace mover al huso. El tejedor regula la cantidad de hilo y la torción necesarias.

El retorcido de los hilos se hace también en el puesto de hilar. Los **ovillos** ya retorcidos reciben el nombre de **fiches**, y serán los que sirvan para **urdir**. Los fiches son retirados de los husos del puesto y en sustitución van unos husos especiales llamados **satidores**.

El puesto de hilar recibe también la designación de **torno de hilar**. (Tejeduría).

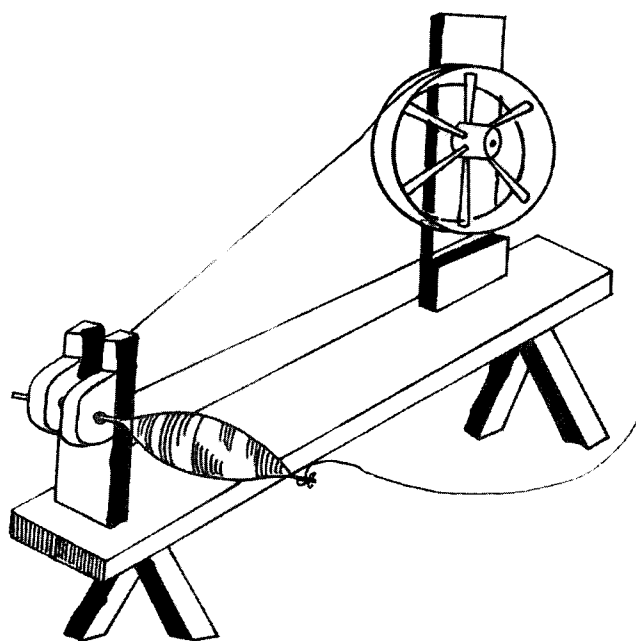

**Puesto de hilar**

**Pulido.** (Nombre español). M. v. Pulimentado. // 2. Acción y efecto de **pulir**. Proceso por el cual el **joyero** pule la pieza. Para ello se utiliza **pasta para pulir** y **cepillos**. Hay dos fases del pulido: pulido tambor o fase inicial, y pulido final. En el pulido tambor las piezas son colocadas en una máquina que tiene forma octogonal (esta parte recibe el nombre de tambor). Las piezas se colocan con bolillas de acero, agua jabonosa y polvo de pulir. El movimiento de rotación de la máquina hace el trabajo de pulido.

El pulido final se realiza en la misma máquina; pero usando discos de fieltro, **cuero**, **lana**, corcho, o con cepillos. Para aumentar la capacidad de pulimento

se agregan **rojo de pulir** o **trípoli**, **diamante blanco**, **pasta de esmeril**. (Joyería).

**Pulidora**. (Nombre español). F. Máquina eléctrica provista de una pieza circular de **esmeril**. (Mecánica industrial). La misma máquina sirve para pulir la **suela** y las partes inferior y exterior del **zapato**, con el fin de que cuando se coloque el pegamento, las superficies se adhieran mejor. (Zapatería).

**Pulimentado**. (Nombre español). M. Acción y efecto de **pulir**. // 2. Acción de dar pulimento a una **talla**. Forma parte del proceso de **emparejar**. (Talla y escultura).

**Pulir**. (Nombre español). V. Acción de alisar y abrillantar una superficie, que puede ser metálica, de **madera**, etc. Es un proceso de terminado o acabado. v. Esmeril, lija.

**Pulón**. (Nombre español, deformación de pilón). M. Depósito de grano, confeccionado con dos **esteras**, ya sea **tipo uno** o **tipo dos o cama grande**. Se toma una estera y se cosen sus extremos, con lo que queda un cilindro de 1,30 m. aproximadamente de alto. No tiene tapa ni asiento. Se lo rellena con grano. Su capacidad es de dos quintales. (Cestería).

**Pulsera**. (Nombre español). F. Especie de adorno que se lleva en la muñeca. Puede ser hecho de diversos materiales como **oro**, **plata**, **mullos**, **coral**, etc. v. Manilla, esclava, maqui huatarina.

**Pumamaqui**. (Nombre quichua y compuesto de *puma* = el león americano, y *maqui* = mano). M. El árbol *Aralia avicenniaefolia* H.B.K., cuyas hojas semejan vagamente la mano de un puma. Con sus hojas y ramas se prepara el **teñido** con **cochinilla**, que da un color **morado**. Con su **madera** se pueden elaborar cucharas. Cfr. Cavo, aimarash. (Tejeduría, talla y escultura).

**Pumbuná**. (Nombre shuar) M. v. Paja toquilla, timpiak.

**Pumpu**. (Nombre shuar). M. La hoja de bijao, que sirve para elaborar el **cesto** llamado **pitiak**. (Cestería).

**Punchero**. (Nombre de origen desconocido. v. Infra). M. Especie de paila de **barro** con orejas. Sirve para hervir, calentar y guardar la **lechada**.

Recibe también las designaciones de **punchera** o **cazuela**. (Alfarería).

**Punchira**. (Nombre de origen desconocido). M. Especie de lavacara de **barro**. Se la fabrica en la provincia del Cotopaxi. v. Supra. (Alfarería).

**Pungara**. (Nombre quichua, brea o cera). F. Especie de cera elaborada por una clase de abejas silvestres llamadas **putan**. Sirve para impermeabilizar **tinajas** y **ollas**. (Alfarería).

**Punta**. (Nombre español). F. Instrumento metálico que sirve para extraer las rocas de la cantera, y a veces, para trabajarla. v. Escultura en piedra. (Talla y escultura).

**Puntada**. (Nombre español). F. v. Punto. (Bordado).

**Puntada común**. (Nombre español). F. Especie de **punto** de **bordado** que se hace en la **ucupachalina**, y en el **calzón yerbabuena**, de la etnia salasaca, provincia del Tungurahua. (Bordado).

**Puntal**. (Nombre español). M. armazón de **madera** y **carrizo** que sirve para lanzar los **cohetes**. (Pirotecnia).

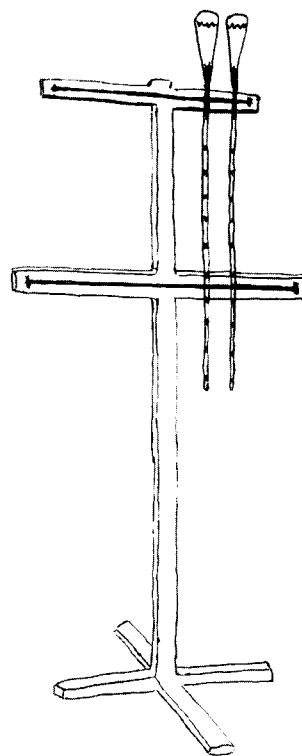

**Puntal**

**Puntilla.** (Nombre español). F. Una especie de herramienta compuesta de una base de **madera** en la cual se halla incrustada una pieza de **hierro** de 10 cm. Sirve para dar forma al conducto por donde se ha de introducir la **mecha** del **cohete**. (Pirotecnia).

**Punto.** (Nombre español). M. Cada una de las formas y técnicas de colocar el **hilo** en los **bordados**, y cada una de las maneras de cruzar los hilos en el **tejido**. v. *Infra.* (Bordado, tejeduría).

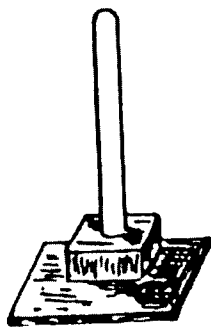

**Puntilla**

**Punto cadeneta.** (Nombre español). M. Especie de **puntada** circular que se cierra en el centro, en el mismo punto de partida. v. punto. (Bordado).

**Punto cordón.** (Nombre español). M. Variedad de **puntada** que parte del punto medio de la anterior, y coincide con el final del que la precede. v. Punto. (Bordado).

**Punto cruz.** (Nombre español). M. **Puntada** especial de **bordado**, llamada así porque las puntadas forman una cruz. v. Punto. (Bordado).

**Punto de festón.** (Nombre español). M. **Puntada** especial usada para **bordar**. v. Punto, festón. (Bordado).

**Punto de fusión.** (Nombre español). M. Temperatura en la cual una sustancia sólida pasa al estado líquido. v. **Oro, plata, platino, cobre.** (Joyería).

**Punto de nudos.** (Nombre español). M. Variedad de **puntada** en la que el **hilo** se enrolla dos o tres veces en la aguja antes de fijarse en la tela. v. Punto. (Bordado).

**Punto de ojal.** (Nombre español). M. Forma de dar **puntadas** para elaborar las mallas con las que se construye la **shigra**. (Tejeduría).

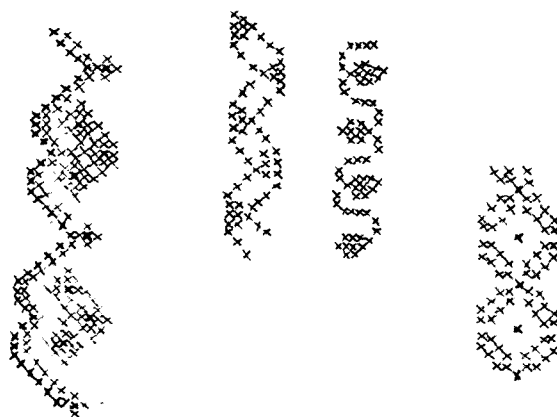
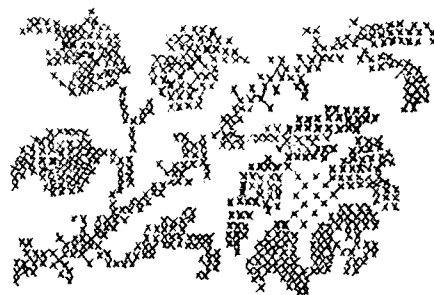

**Punto cruz**

**Punto de tallo o tronco.** (Nombres españoles en ambos casos). M. Especie de **puntada** utilizada para **bordar**. v. Punto. (Bordado).

**Punto máquina.** (Nombre español). M. Especie de **puntada** que se hace en las prendas llamadas **calzón yerbabuena**, **calzón catatumba** y **ucupachalina** de la etnia salasaca, provincia del Tungurahua. Recibe también la designación de punto de máquina, porque se lo hace con una máquina bordadora. (Bordado).

**Punto relleno.** (Nombre español). M. Especie de **puntada** que se hace en el **calzón yerbabuena** y la **ucupachalina** de la etnia salasaca, provincia de Tungurahua. (Bordado).

**Punto retorcido.** (Nombre español). M. **Puntada** especial usada para **bordar**. v. Punto. (Bordado).

**Punu.** (Nombre shuar, calabaza para llevar agua). M. Especie de calabaza usada para transportar líquidos. Una vez cosechada la calabaza se practica un agujero en el cuello del recipiente y se la entierra a unos 50 cm. de profundidad. Después de tres semanas se desenterra y se extrae el contenido.

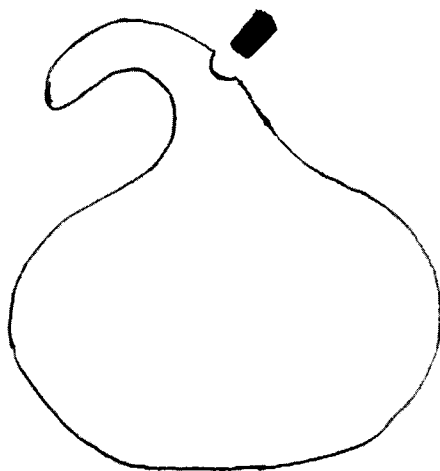

**Punu**

Luego se deja secar la calabaza. Estos recipientes pueden llevar de 3 a 10 litros. La curvatura del cuello sirve como asa y facilita el transporte. El hueco que quedó en el cuello se tapa con una **tusa**. v. Pinkui punu. (Recipientes vegetales).

**Punzón.** (Nombre español). M. Especie de **clavo** grande y grueso, que sirve como instrumento para aflojar o apretar el tejido de **mimbre**. (Cestería).

**Puño.** (Nombre quichua, *puñu* = cántaro). M. Especie de **pondo** con una o dos asas. Se lo elabora en las provincias de Cotopaxi y Chimborazo. (Alfarería).

**Pupero.** (Nombre híbrido de quichua *pupu* = ombligo, y español *-ero*, sufijo de derivación). M. Pequeña prenda de tela que las madres ponen en los ombligos de los niños recién nacidos para que la cicatriz del cordón umbilical se absorba. v. Mayto. (Tejeduría).

**Pupo.** (Nombre quichua, *pupu* = ombligo). M. Designación con la que se conoce al inicio de la **plantilla**, en la provincia del Azuay. (Paja toquilla).

**Pupos.** (Nombre híbrido de quichua *pupu* = ombligo, y español *-s*, morfema de plural). M. Aunque el concepto de pupo u ombligo alude a algo cóncavo y hundido, con este mismo nombre se designa a una convexidad y un pequeño abultamiento. v. Llaves. (Metalistería).

**Purgande.** (Nombre de origen desconocido). M. Variedad de árbol de la provincia de Esmeraldas,

cuya **madera** es usada para fabricar **canoas**. (Carpintería).

**Púrpura blanca.** (Nombre español). F. Elemento químico que se usa en la elaboración del **cohete**, en la parte norte del país. v. Infra. (Pirotecnia).

**Púrpura negra.** (Nombre español). F. Elemento químico que se usa en la elaboración del **cohete**, en la parte norte del país. v. Supra. (Pirotecnia).

**Pushana.** (Nombre quichua, *pusana* = guiar). M. Pedazo de **cuero** o de **cerámica** que sirve para adelgazar y alisar las paredes de una pieza de **barro**. v. Jahuapushana, macapo, técnica del molde y torno, montera. (Alfarería).

**Putan.** (Nombre de origen quichua, de *puta* = abeja). M. v. Pungara.

**Putshuh.** (Nombre shuar). M. Designación que se da al **hilo** de **algodón** sin teñir. (Tejeduría shuar).

**Putunga.** (Nombre de origen desconocido). F. Especie de **cesto** pequeño de **duda**, **tejido** con **cáscara** y con **duda blanca**. Sirve como **monedero** o como **maceta** para flores plásticas. Recibe también la designación de **canasto incaico**. (Cestería).

**PVC.** (Nombre facticio, de las siglas poly vinyl chloride, cloruro de polivinilo). M. Sustancia sintética que resulta del proceso de polimerización. Se la usa como **suela** en la confección de **zapatos** tanto para hombres como para mujeres. Cfr. Poliuretano. (Zapatería).





# Q

**Quema.** (Nombre español). F. Proceso de cocer las piezas de **barro** o **cerámica**. v. Horno para tejas y ladrillos. (Alfarería, barro).

**Quena.** (Nombre quichua, *quina* = especie de flauta). F. Especie de instrumento musical (**aerófono**) formado por un tubo abierto en ambos extremos, y con seis orificios de obturación. Se la elabora en la provincia de Imbabura, con **tunda** o **sada**. Los tubos deben ser secados y curados. El secado se lo hace en hornos de baja temperatura. Para el curado se usa **boñiga**, **orina** humana, aceite de almendras, grasa de gallina.

Una vez terminados estos procesos se abren los huecos en el tubo. La afinación se consigue agrandando los orificios. (Instrumentos musicales).

**Quesana.** (Nombre quichua, *quisana*). F. La designación antigua, en quichua, de la **estera**. (Cestería).

**Quilate.** (Nombre español). M. Cada una de las veinte y cuatroavas partes, en peso de **oro** que tiene cualquier **aleación**. (Joyería).

**Quilluallpa.** (Nombre quichua y compuesto de *quillu* = amarillo, y *allpa* = tierra. Tierra amarilla). F. Especie de tierra de color rojo claro, usada como **engobe**. Se llama así, a pesar de lo que señala etimológicamente el nombre. (Alfarería).

**Quina.** (Nombre quichua). F. Designación con que se conoce en las provincias del Azuay y Cañar, al **engobe** rojo. (Alfarería).

**Quinar.** (Nombre híbrido de quichua (v. Quina), y español *-ar*, sufijo de infinitivo). V. Acción de cubrir un objeto de **barro** con el **engobe** llamado **quina**. (Alfarería).

**Quinde.** (Nombre quichua, *quindi* = colibrí). M. Diseño usado como ornamentación de la **macana**. (Tejeduría).



Quinde

**Quingo.** (Nombre quichua, *quingu* = zigzag). M. Cinta de color entero que se coloca en círculos en el **pluma sombrero**, como adorno. (Batanería). // 2. Especie de adorno en forma de zigzag que se elabora con **hilos** de colores diferentes. Se lo usa en la confección de la **shigra**. v. Shuyo. (Tejeduría). // 3. Cualquier clase de adorno en las **fajas**. v. Wingo. (Tejeduría).

**Quingos.** (Nombre híbrido de quichua *quingu* = zigzag, y español *-s*, morfema de plural). M. Variedad de **sombrero de paja toquilla** cuya copa tiene forma de M. Su **tejido** recibe el nombre de **churucos**. (Paja toquilla).

**Quiños.** (Nombre derivado del quichua *quiñuna* = perforar, agujerear). M. En el juego de las

**arreaditas**, son los golpes que un niño da con el **clavo** de su **trompo** sobre el trompo del perdedor. El que ha recibido muchos quiños en su vida tiene el aspecto golpeado y astillado por los impactos. (Juguetería).

**Quipa**. (Nombre quichua, trompeta de caracol). F. Especie de concha marina grande, en cuyo vértice hay un agujero por donde el músico sopla. Produce un sonido monótono y triste. Sirve también para convocar a la gente, como una señal. Es un **aerófono**. Recibe además las designaciones de **caracol**, **ocarina**. (Instrumentos musicales).

**Quique**. (Nombre de origen desconocido). M. Otra designación para el **piñán**. (Tejeduría).

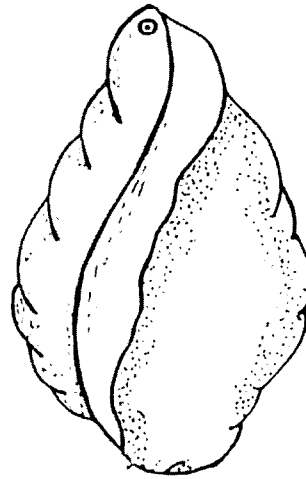

**Quipa**

# R

**Ragra.** (Nombre quichua, grieta). F. Grieta que se forma en las piezas de **barro**, cuando se han enfriado muy rápidamente. v. Jailur. (Alfarería).

**Raidor.** (Nombre español, raedor). M. Herramienta usada por el **joyero** para borrar todas las huellas que puede dejar en las piezas el **limado**. (Joyería).

**Rallador.** (Nombre español). M. Pieza de **hojalata**, de forma convexa, en cuya superficie se han abierto, con **clavo**, una serie de agujeros. Las aristas salientes sirven para rallar diversos productos como coco, zanahoria, etc. Recibe también la designación de rallo. (Hojalatería).

**Ramos.** (Nombre español). M. Los ramos usados en el llamado Domingo de Ramos son las hojas de una especie de palma (de la familia de las pandanáceas), parecida a la **paja toquilla**. Con estos ramos se tejen diversas figuras, como **sopladores**. La población -generalmente campesina- coloca estos ramos, junto con romero, bendecidos, en las puertas de las casas, y los queman para evitar la caída de un rayo. v. Tambán. (Cestería).

**Rampa.** (Nombre español). F. Variedad de **ladrillo** que se fabricó en la ciudad de Cuenca cuando se construía la catedral nueva. Tenía las siguientes dimensiones: 7 cm. por 8 cm. y 5 cm. de alto. (Barro).

**Rampira.** (Nombre de origen desconocido). F. Variedad de palma de cuyas hojas se extraen fibras

usadas en **cestería**. Las hojas sirven también para techar. Sus fibras son muy flexibles, con lo que los productos pueden cambiar de forma sin sufrir daño. Es planta propia de las provincias de Esmeraldas y Manabí. (Cestería).

**Randa.** (Nombre español). F. Variedad de adorno que -a semejanza de la randa propiamente dicha- se practica en el **tejido** del **sombrero de paja toquilla**. v. Fantasía, Cuenca varias randas, brisa varias randas. (Paja toquilla).

**Rapar.** (Nombre español). V. Acción de cortar las puntas de las pajas sobresalidas, especialmente en la **plantilla**. v. Cimbra. (Paja toquilla).

**Raspador.** (Nombre español). M. Especie de cuchara de **hierro** algo grande y circular, que se usa en el campo para extraer la pulpa del centro de la **penca**, para que en la concavidad se rezuma el pulque. (Herrería).

**Rasposa.** (Nombre español). Adj. Calidad de la **teja** no bien alisada. (Barro).

**Rasqueta.** (Nombre español, de rascar). F. Herramientas - son varias- conocidas también como **cuchillas de pulir**. Tienen forma rectangular. Sirven para trabajar sobre superficies curvas. Hay rasquetas de **carpintero**, de **ebanista**, para trabajos en **taracea** y en **talla**. (Carpintería, talla y escultura).

**Rastrillo.** (Nombre español). M. Instrumento de **hierro** formado por una barra en la que van soldados varios dientes del mismo metal, más o menos curvados. Sirve para recoger hojas, hierba cortada, etc. (Herrería). // 2. Juguete de hierro que constituye una réplica en pequeño del verdadero rastrillo. (Juguetería).

**Ratón.** (Nombre español). M. Artefacto pirotécnico formado por un «carrizo de 7 cm. de largo, el mismo que es entorchado con **cabuya** encerada hasta la mitad; se lo rellena con **pólvora** explosiva e impulsiva; luego se introduce la **mecha** y se tapa con **ceraturo**. La pólvora impulsiva ocasiona el caprichoso movimiento en varias direcciones, siendo de este hecho que se deriva su nombre, ratón. Finalmente, la pólvora explosiva produce un gran estruendo, consumiéndose el objeto en su totalidad» (Galindo; 1989;29). (Pirotecnia).

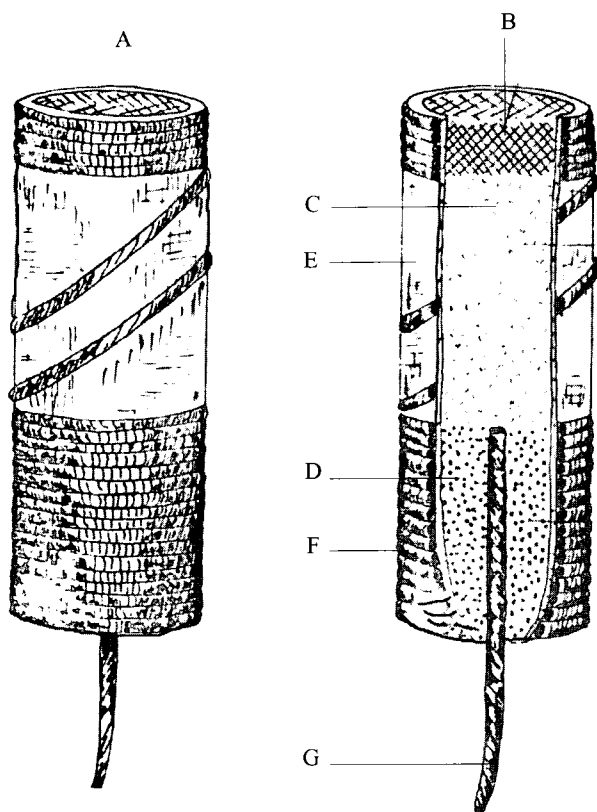

**Ratón**

A: Producto acabado B: Ceraturo C: Pólvora explosiva  
D: Pólvora impulsora E: Carrizo F: Cabuya encerada  
G: Mecha

**Raya.** (Nombre español). F. Unidad de medida para adquirir grandes cantidades de **titora**. (Cestería).

**Raya de peine.** (Nombre español). F. Especie de diseño ornamental que se practica sobre la **tela encauchada**. Se lo hace con un peine. v. Labores. (Artesanía en caucho).

**Rayado.** (Nombre español). M. Variedad de diseño para los **tejidos**. Consta de varias franjas delgadas que cubren toda la longitud de la prenda. Pueden ser de dos o más colores. Se diferencian de las franjas porque las rayas son más delgadas. (Tejeduría). // 2. Otra designación para las **labores** sobre la **tela encauchada**. Recibe esta designación porque el proceso consiste en formar rayas con un instrumento. v. Encauchado. (Artesanía en caucho).

**Raya recta.** (Nombre español). F. Variedad de diseño ornamental que se practica en la **tela encauchada**. v. Labores. (Artesanía en caucho).

**Rayón.** (Nombre facticio, a imitación de nailon). M. Fibra artificial con propiedades parecidas a la seda. Se la usa en el tejido de la **faja**. (Tejeduría).

**Reata.** (Nombre español). F. Especie de **faja** muy sencilla, sin ningún diseño ornamental. Es de uso doméstico. En su **tejido** no se usan los **figuradores**, por el hecho de que no lleva dibujos. (Tejeduría).

**Rebajadora.** (Nombre español). F. Máquina eléctrica equipada con una serie de brocas de filos cortantes. La rotación de la **broca** vacía la parte requerida. v. Vaciado, vaciadora. (Talla y escultura).

**Rebajo.** (Nombre español). M. Acción por la cual se igualan las piezas -ya armadas- por dentro, en la fabricación de un **barril**. Para hacerlo se usa un **machete**. (Barrilería).

**Rebatir.** (Nombre español). V. Proceso de amasar el **barro**, como si fuera masa para pan. (Alfarería).

**Rebozo.** (Nombre español). M. Especie de **tejido** delgado que es usado por la mujer campesina, como una especie de **chalina**. Sus extremos van adornados con flores, hojas, etc. Se lo elabora con **bayeta**, y su color es generalmente el negro. v. Tupo. (Tejeduría).

**Rebozo ancho.** (Nombre español). M. Variedad de **rebozo** de uso más general. Hay de varios colores. Se lo utiliza en la provincia del Tungurahua. (Tejeduría).

**Recipientes vegetales.** (Nombre español). M. Algunas especies vegetales dan como frutos calabazas de diversos tamaños y formas. Con estas calabazas se pueden fabricar recipientes. Algunos de los más conocidos son: el **poto**, el **mate**, **punu**, **usumtai**, **katsuin**, **tsatsa**, **wempenk**, **tserem**, **takuar**, **náatip**, **tseas náatip**, **yumi**, **tsenk**, **unkuship**, **tsapa** o **mati**.

La elaboración general de un recipiente de estos consiste en vaciarlo, rasparlo. Para hacerlo se usan objetos como conchas, **cuchillos**.

Sirven como recipientes para líquidos, aunque hay también calabazas con agujeros, que sirven para colar y cernir. v. **Tsatsa**, artesanía en frutos.

**Recortado.** (Nombre español). M. Acción y efecto de recortar las pajas del **remate**. Se las corta después de que el sombrero está encolado, seco y **planchado**. v. **Encolar**. (Paja toquilla).

**Red.** (Nombre español). F. Artificio de pesca formado por una serie de mallas tejidas con fibras de diverso origen. v. **Neka**, **trasmallo**, **atarraya**. (Trampas y artes de pesca).

**Red de estacada.** (Nombre español). F. Artificio de pesca usado en los esteros, debido a que se aprovecha del ascenso y descenso de las aguas. Se amarra la red a pequeñas estacas cuando la marea está baja, y cuando sube, la **red** se levanta paulatinamente, con lo que los peces quedan atrapados. v. **Infra**. (Trampas y artes de pesca).

**Red de playa.** (Nombre español). F. Artificio de pesca exactamente igual a la **red de estacada**, con la única diferencia de ser usada en la franja costera. También se aprovecha de las mareas. (Trampas y artes de pesca).

**Redes y artes de pesca.** (Nombre español). F. Artificios contruidos con la finalidad de atrapar básicamente especies marinas o fluviales. Están tejidas con diferentes materiales. Las hay de varias clases como la **lica**, el **cordel o línea**, **espinel o calandra**, **atarraya**, **trasmallo**, **red de estacada**, **red de playa**, **chayo**. En los ríos de la provincia de Esmeraldas se usan la **catanga**, el **corral**, el **cotoco**. En la región suroriental (territorio shuar) se usan el **wáshim**, **waiakar**, **pajanak**, **shuwi achitiai**. (Trampas y artes de pesca).

**Redoblante.** (Nombre español). M. Especie de **tambor** cuyos parches están hechos con **cuero** pelado. Para golpearlo se usan palillos de **madera**. Cfr. **Bombo**, **tamboril**. (Instrumentos musicales).

**Redondo.** (Nombre español). M. Especie de **cesto** construido con **duda**. Sirve para guardar la ropa sucia o la que debe plancharse. Tiene forma circular y lleva tapa. (Cestería).

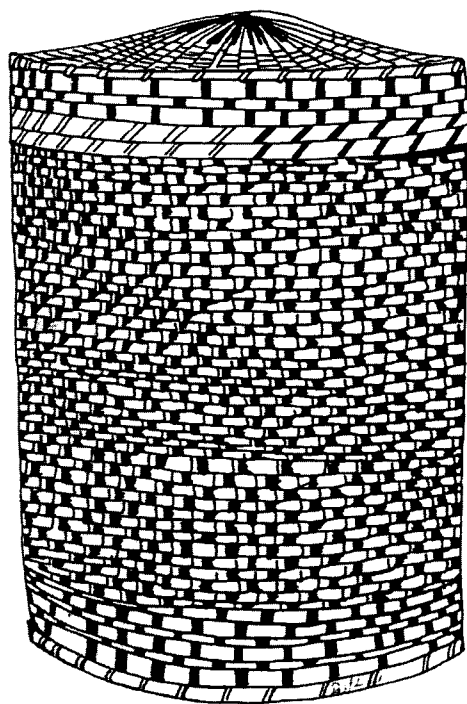

**Redondo**

**Reemplazo de pajas.** (Nombre español). M. Proceso por el cual se reemplazan las pajas malas por buenas, directamente en el **sombrero** ya tejido. También se pueden intercalar fibras en los **tejidos** ralos. Es un proceso no siempre usado. A los artesanos que realizan esta labor se los llama **pasadores de paja**. (Paja toquilla).

**Refinación del oro.** (Nombre español). F. Proceso por el cual se realiza la purificación del **oro**, generalmente para ello se recurre a la fundición, por ser el más barato. En este proceso se usa **ácido nítrico**. Hay otros procesos de refinación, que por ser complejos y caros, no se realizan en el país, como la precipitación y la encuartación. (Metalistería).

**Regadera.** (Nombre español). F. Recipiente de **hojalata**, a modo de un **balde**, que tiene un conducto y en el extremo una plancha circular con agujeros. De modo que el agua que riega la planta cae en chorros finos. (Hojalatería).

**Regla.** (Nombre español). F. Instrumento de **madera**, **metal** o **plástico**, con divisiones en

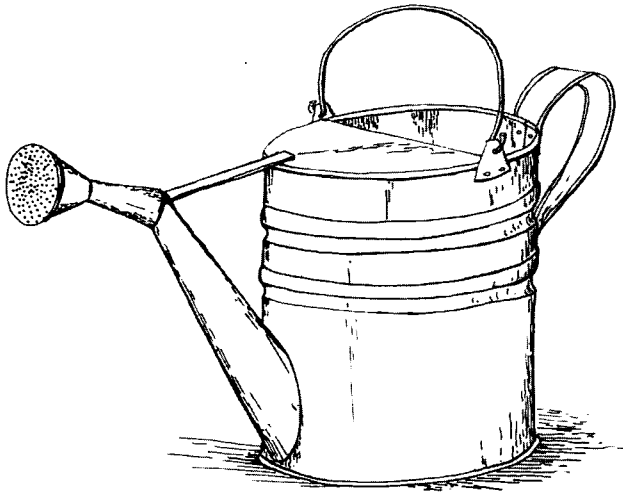

**Regadera**

centímetros, milímetros o pulgadas, y que sirve como herramienta básica para tomar medidas en varias **prácticas artesanales**. // 2. En **corte y confección** se usa una serie de reglas de diferente forma y tamaño. Cfr. Cinta métrica.

**Reja**. (Nombre español). F. Pieza de acero que mide entre 40 y 50 cm. Va acoplada al arado, y sirve para abrir la tierra cuando esta es trabajada con animales de tracción. (Herrería).

**Relleno**. (Nombre español). M. Procedimiento para elaborar el **fleco** de la **macana**. Sobre un campo de nudos de los hilos de la **urdimbre**, que están atados en forma de malla, se pueden rellenar los espacios con aguja e **hilo de chillo**, según los diseños que se desee. v. Elaboración del fleco. (Tejeduría).

**Remache**. (Nombre español). M. Roblón. // 2. Elemento parecido a un **clavo**, que sirve para unir dos piezas metálicas. Una vez que ha atravesado las partes, se lo remacha hasta formar cabeza en el otro extremo, de modo que las piezas quedan firmemente sostenidas.

En la herrería antiguamente todo se hacía con remaches. Ahora se practica la **suelda**. (Herrería).

**Remache de patas**. (Nombre español). M. Especie de roblón provisto de pequeñas prolongaciones (las patas). Sirve para unir piezas, dándoles mayor consistencia y duración. Cfr. Pituto. (Talabartería).

**Rematado**. (Nombre español). M. Acción y efecto de rematar. // 2. Proceso por el cual se concluye el **tejido** de la **falda** del **sombrero**, y de otros artí-

culos tejidos; lo que se hace de derecha a izquierda, en la costa; y de izquierda a derecha, en la sierra. Para rematar hay varias técnicas como **terminación en borde de retrodoblado**, **terminación en borde trenzado**, **terminación en tafetán cerrado**, **terminación en cinta cosida**, **remate canal**, **remate cordón**.

Los remates se hacen sin cortar las pajas sobrantes. (Paja toquilla)

**Remate**. (Nombre español). M. Labor de terminación de los procesos de **tejido** como en la **cestería**, **sombreros de paja toquilla**, artículos de **totora**, etc. (Cestería). // 2. Parte final de un **canasto** hecho con **duda** u otro material. Recibe también la designación de **vuelo**. v. Supra. (Cestería).

**Remate canal**. (Nombre español). M. Técnica para terminar el **tejido** de un **sombrero de paja toquilla**. Es el mejor y más durable. v. Rematado. (Paja toquilla).

**Remate común**. (Nombre español). M. v. Remate cordón. (Paja toquilla).

**Remate cordón**. (Nombre español). M. Técnica para terminar un **sombrero de paja toquilla**. Es el más usado, y por eso se llama también **remate común**. v. Rematado. (Paja toquilla).

**Remojo**. (Nombre español). M. Paso previo al **curtido** de las **pieles**. Tiene como finalidad devolver la elasticidad original. (Talabartería).

**Remu**. (Nombre shuar). M. Especie de árbol cuya **madera** se puede usar para elaborar lanzas. v. Nanki. (Armas).

**Repisa**. (Nombre español). F. Especie de placa de **madera**, **bronce**, mármol u otros materiales, que colocada horizontalmente contra una pared, sirve para sostener algún objeto. Cuando el armazón es de bronce, el tablero es de mármol. Cfr. Consola. (Metalistería).

**Repujado**. (Nombre español). M. Acción y efecto de **repujar**. // 2. Proceso por el cual se obtiene un relieve en una lámina de **metal**. Las herramientas que se usan son los **cinceles** y **martillos**. En el repujado se labra la cara posterior de la **joya**. En el **cinclado**, en cambio se labra la cara anterior. v. **grabado**. En **joyería** se consigue el repujado con la **briqueta** y otras herramientas propias de los **joyeros**. (Joyería).

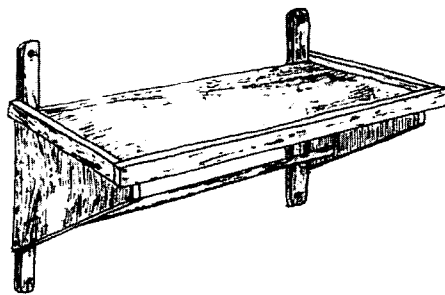
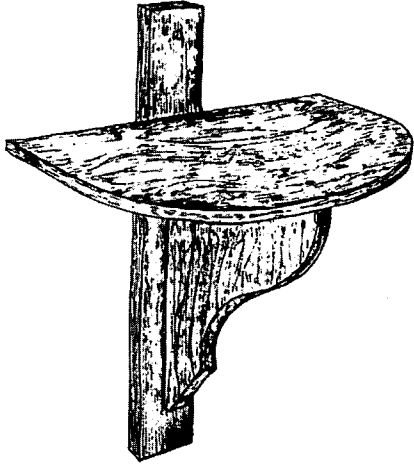

**Repisas**

**Repujar.** (Nombre español). V. Acción de labrar una **chapa** de **metal** con **martillo** y **cincel**, de modo que en una de sus caras se observen algunas figuras en relieve. Se puede repujar también el **cuero** y otros materiales. (Metalistería).

**Repulgado.** (Nombre español). M. Especie de incisiones que se hacen en la abertura de una pieza de **barro**, como la **olla**. Se las hace con la ayuda de los dedos y una **correa** de **cuero**. v. Decorado de la pieza. (Alfarería).

**Requinto.** (Nombre español). M. Especie de **guitarra** algo más pequeña que la ordinaria. Los trastes se prolongan en parte del agujero de la caja de resonancia. Produce sonidos más agudos que los de la guitarra. (Instrumentos musicales).

**Resonador.** (Nombre español). M. Elemento que hace de caja de resonancia para cada tecla de la **marimba**. v. Tarro. (Instrumentos musicales).

**Retama.** (Nombre español). F. La planta *Spartium junceum*, cuyas hojas, tallos y flores son usados para teñir de **amarillo**. Se necesita usar **mordiente**. v. Náchag, aliso, chinchín. (Tejeduría).



**Requinto**

**Retranca.** (Nombre español). F. **Correa** ancha de la **montura**, que se sujeta con correas y **hebillas** de los bordes laterales y posteriores de la **silla**, y circunda las nalgas de la caballería. v. Guarnición. (Talabartería).

**Revendón.** (Nombre español). M. Intermediario que compra al por mayor y vende al por menor, proceso en el cual gana algún dinero, por lo que encarece el producto. (Relaciones).

**Revoque.** (Nombre español). M. Especie de cubierta que va en el interior de la **copa** del **sombrero de paja toquilla**. v. Empaque del sombrero. (Paja toquilla).

**Ribete.** (Nombre español). M. Parte del **zapato**, que bordea el contorno superior. (Zapatería).

**Ribeteado.** (Nombre español). M. Variedad de **sombrero** que lleva un ribete de tela alrededor de los bordes de la **falda**, ya sea porque no se quiso rematar o porque se ha gastado el **remate**. (Paja toquilla).

**Riendas.** (Nombre español). F. Cuerdas que se unen al **freno** de un caballo. Hacia atrás se juntan en una sola cuerda por medio de una **argolla**, y termina en un látigo. Sirven para dirigir a la caballería. (Talabartería).

**Rigra tupus.** (Nombre híbrido de quichua *rigra* = brazo; *tupu* = alfiler, prendedor, y español -s, morfema de plural). M. Especie de prendedor o

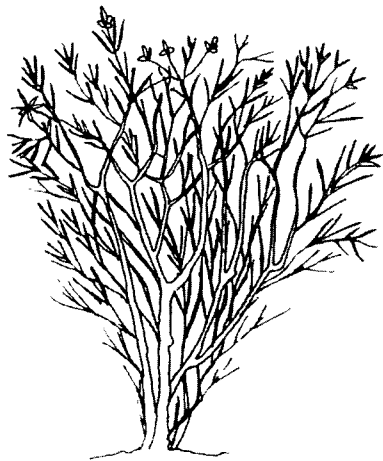

**Retama**

alfiler (v. tupo), que sirve para sujetar la prenda llamada **pecho jerguilla**. Se lo usa en la etnia de los salasaca, provincia del Tungurahua. (Metalistería).

**Rillera.** (Nombre español, deformación de rielera). F. Especie de caja alargada, de acero, con un mango, con diferentes cavidades. La más común tiene dos. En ellas se vacía el **metal** fundido en el **crisol**, según se vaya a trabajar en hilos o en chapas. Para usarla se calienta previamente y luego se rocía con un poco de **cera** para que el metal fundido pueda correr fácilmente. (Joyería).



**Rillera**

**Ringri hualca.** (Nombre quichua y compuesto de *ringri* = oreja, y *hualca* = collar. Collar de oreja). M. Especie de **aretes** que, desde el lóbulo de la oreja, descienden hasta los **collares** del cuello, y vuelven a la oreja. Están hechos de **mullos**. Los usan las indígenas de la etnia salasaca, provincia del Tungurahua. (Tocados y adornos).

**Ripiador.** (Nombre español, de *ripiar* = hacer pedazos). M. Instrumento metálico usado para el



**Detalle de las hojas y las vainas**

**desvene** de las hojas de **paja toquilla**. v. Tratamiento de la paja. (Paja toquilla).

**Rodapié.** (Nombre español). M. **Práctica artesanal** en peligro de desaparecer. La obra más frecuente es la guarda de las sobrecamas, que tiene la dimensión de 1,60 m. y 40 cm. de ancho. Los instrumentos usados son: **palillo** o **tachuela**, de aproximadamente 25 cm. , y de diámetro variable (según el tamaño de las mallas, usualmente de 5 mm.), una **naveta**, un **bastidor** y una **aguja de zurcir**. El proceso es el siguiente: Para hacer la red se anudan las mallas con el palillo y la naveta. Para hacer los dibujos se estira la red en el bastidor y se hacen los dibujos con la técnica del zurcido. Los dibujos pueden ser ornamentos geométricos, estrellas, flores, aves, venados, cifras, etc. Se practica en la provincia del Azuay.

**Rodillo.** (Nombre español). M. Pieza de **hierro** de forma cilíndrica. Se lo usa en **hojalatería** para confeccionar artículos curvos o con piezas redondeadas. (Hojalatería).

**Rojo.** (Nombre español). M. Color que se obtiene con **anilina**, y con **cochinilla**. v. Maquipuca, poroto puca, puca claro. (Tejeduría).

**Rojo de pulir.** (Nombre español). M. Sustancia roja (aunque también hay de color verde y blanco) usada para el **pulido**. v. Plateado. (Joyería).



**Romerillo.** (Nombre español). M. v. Sisín. (Talla y escultura).

**Rondador.** (Nombre español). M. Instrumento musical (**aerófono**) formado por un serie de tubos - de 3 a 30- de diferente longitud y diámetro, colocados ordenadamente de mayor a menor. Los tubos van amarrados con fibras vegetales y sujetos adicionalmente a dos tiras de **madera** o **carrizo**. Los materiales con que se elaboran son variados, desde el carrizo hasta la **duda**, la **tunda**, el hueso de cóndor, tallos de **caballo chupa**, flores de **taxo**, canutos de hoja de **zambo**, etc. v. Kantash, zampaña. (Instrumentos musicales).

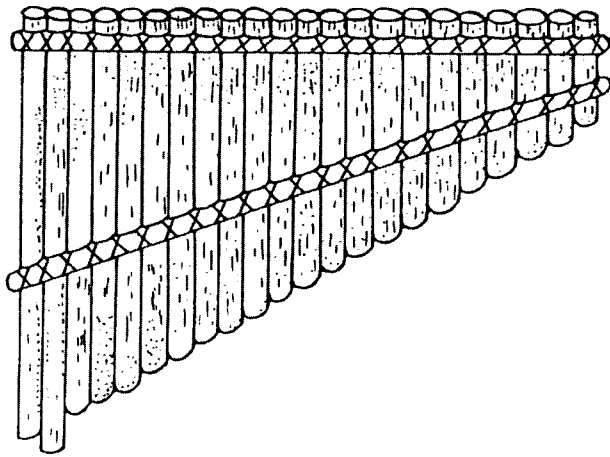

**Rondador**

**Rondín.** (Nombre español). M. v. Armónica. (Instrumentos musicales).

**Ropero.** (Nombre español). M. Armazón de **madera** formado por dos parantes y tres travesaños. En el superior van unos ganchos que sirven para colgar en ellos la ropa mediante **armadores**. En el travesaño inferior se colocan los **zapatos**. Los hay también para colgarlos en la pared, y en este caso solo tienen ganchos o pequeños pedazos de **madera**. (Carpintería).

**Rosas.** (Nombre español). F. Variedad de adorno de las figuras de **masapán**, que se logran por adición de los **colgantes** o **lágrimas**. También se lo puede hacer con **escamas**, que reemplazan a los pétalos. (Masapán). // 2. Nombre con que se conoce, en la provincia del Azuay, al inicio de la **plantilla**, por cierta semejanza en la forma. (Paja toquilla).

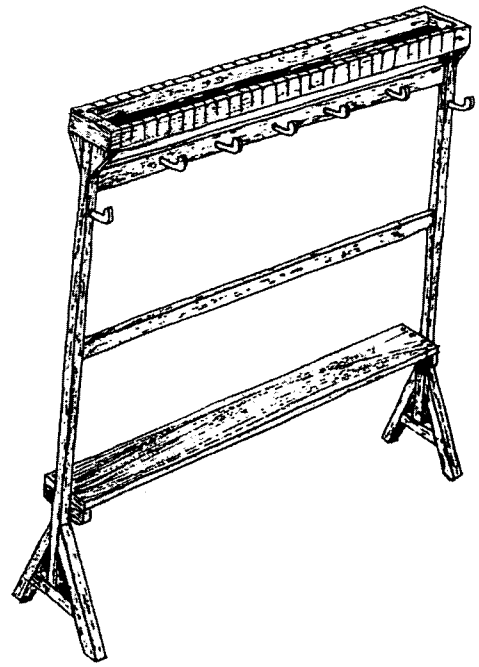

**Ropero**

**Rosero.** (Nombre español). M. Variedad de **madera** con la cual se confeccionan las **hormas** para el **sombrero**, en la sierra. (Paja toquilla).

**Ruan.** (Nombre francés, de la ciudad del mismo nombre). M. Especie de tela con la que antiguamente se fabricaban las **cometas**. (Juguetería).

**Rudón.** (Nombre de origen desconocido). M. Especie de cuerda que se usa en la **montura**. (Tala-bartería).

**Rueda de mano.** (Nombre español). F. Artefacto pirotécnico hecho de un armazón de **carrizo**, en forma de rueda de un diámetro aproximado de 30 cm. El armazón está provisto de tres **cohetes** impulsores colocados en forma horizontal, cuyo empuje hace girar la rueda sin expulsarla de su eje.

Para conseguir los efectos de luz y de color se usan **luces de bengala**, que van conectadas por una **mecha** forrada en **papel** de despacho. A su vez, las luces de bengala van atadas a cohete impulsores, lo que provoca una reacción en cadena hasta el fin de los elementos luminosos y explosivos.

Esta rueda es una pieza muy importante del **castillo**. Las ruedas pueden adquirir diferente forma, como de estrellas, hélices, rombos, cuadrados, etc. En su elaboración entra también el papel de seda de diferentes colores, y pueden ser decoradas y pintadas. (Pirotecnia).

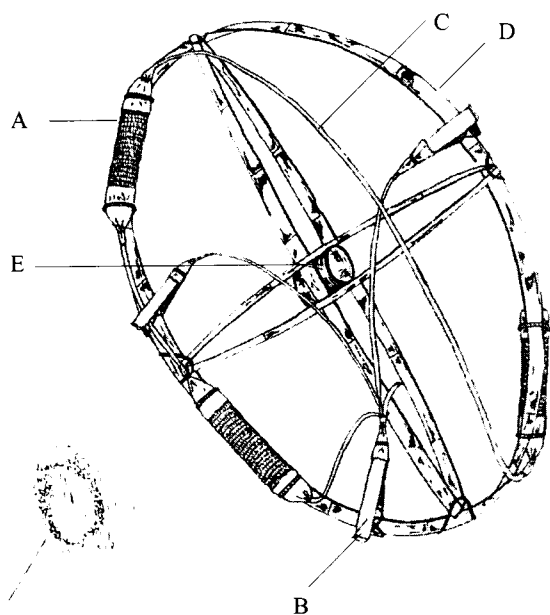

**Rueda de mano**

A: Impulsor B: Luz de bengala C: Mecha  
D: Carrizo E: Eje

**Ruidoso.** (Nombre español). M. Otra designación para la **camareta**, **papa trueno** o **tronante**. (Pirotecnia).

**Ruma.** (Nombre español, de arrumar). M. Manera de colocar las **tejas** y **adobes** para que se sequen o se mantengan en buen estado. Consiste en ubicarlos en forma de muro, en el caso de los adobes; pero dejando un espacio entre ellos. v. Secamiento de la teja. (Barro).

**Rumibarba.** (Nombre híbrido de quichua *rumi*= piedra, y español. Barba de piedra). M. Otra designación para el **liquen**. (Tejeduría).

**Runa montura.** (Nombre híbrido de quichua *runa*= hombre, indio, y español. Montura de indio). F. Variedad de **montura**. (Talabartería).

**Runa poncho.** (Nombre híbrido de quichua *runa*= hombre, indio, y español. Poncho de indio). M. Especie de **poncho** de **lana**, listado, que se teje en la provincia del Chimborazo. En todo el contorno se cosen **flecos** tejidos en un pequeño **telar de cintura**. (Tejeduría).

**Ruso.** (Nombre de origen desconocido). M. Especie de **cuero** usado en **zapatería**. v. Pellón.

# S

**Saa.** (Nombre shuar). M. Especie de animal de la selva, con su piel se fabrica el **tambor**. (Instrumentos musicales).

**Saca.** (Nombre español). F. Saco grande para guardar o transportar generalmente productos agrícolas como café, maíz, arroz. La saca es de mayor capacidad que un **costal**. Este suele tener capacidad para un quintal; la saca, para dos, aproximadamente. Se la elabora con hilo de **cabuya**. (Tejeduría).

**Sacabocados.** (Nombre español). M. Instrumento de **hierro** usado en **talabartería** para abrir agujeros en las **correas** y otros objetos. v. Ojipollo, ojaleador. (Talabartería).



**Sacabocados**

**Sacada de pelo.** (Nombre español). M. Acción y efecto de sacar hebras delgadas de una **cobija** o **poncho**, para mejorar la superficie del **tejido**. Esta acción se realiza con cardos colocados en un armazón de madera llamada **palma**, o también con la **carda**. (Tejeduría).

**Sacar el costado.** (Nombre español). M. Proceso por el cual se da forma interna a los costados de una **canoa**. (Carpintería).

**Saco.** (Nombre español). M. En el español ecuatoriano con este nombre se designa a la leva. (Corte y confección).

**Saco de aguas.** (Nombre español). M. Especie de gabán fabricado con **tela encauchada**. Sirve para protegerse de la lluvia. (Artesanía en caucho).

**Saco de lana.** (Nombre español). M. Prenda de vestir tejida en **lana**, parecida a una levita. (Tejeduría).

**Sada.** (Nombre quichua). F. Especie de **gramínea fibroleñosa** semejante a la **duda**. Sirve para construir instrumentos musicales, como la **quena**, **flautas**, **pingullos**. (Instrumentos musicales).

**Sade.** (Nombre de origen desconocido). M. v. Sande.

**Saíno.** (Nombre español). M. Mamífero paquidermo de la selva. Con su piel se fabrica el **tambor**. v. Uum. (Instrumentos musicales).

**Sahumado.** (Nombre español). M. Acción y efecto de sahumar. // 2. Proceso por el cual se fija el color ya obtenido en el **blanqueado** del **sombrero**. Para ello se utiliza **azufre**. Los sombreros se colocan sobre sostenes y se los somete a la

acción de los vapores de azufre por 8 o 12 horas. Luego hay que proceder nuevamente al **secado**. (Paja toquilla).

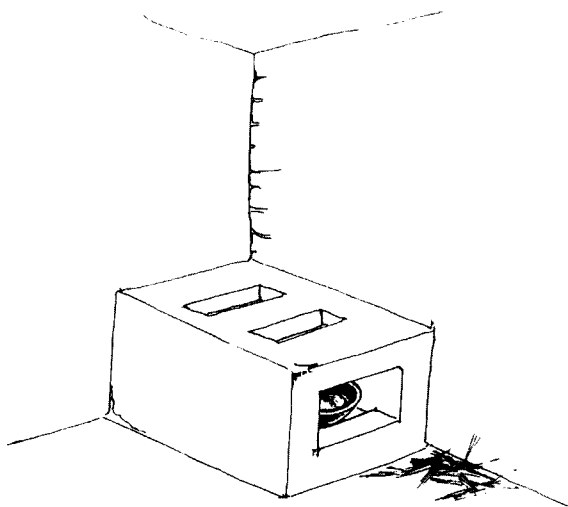

**Sahumado de la paja**

**Sahumado de la paja.** (Nombre español). M. Proceso por el cual, sobre un fogón se calientan los extremos del **cogollo**, para que, luego, al ser sobados con las manos, suelten las partes malas o ajadas de la paja. (Paja toquilla).

**Sal.** (Nombre español). F. El cloruro de sodio. Sustancia que sirve como **mordiente** en algunos procesos de **teñido**. Se la suele llamar sal de mesa o sal común. v. Fundición. (Tejeduría).

**Salasaca.** (Nombre preincásico y compuesto. La raíz *saca* es un elemento inconfundible de la lengua puruhá-mochica. Los salasaca forman una etnia con cultura propia, en la provincia del Tungurahua). M. Especie de **tapiz de lana u orlón** que se elabora en Otavalo (provincia de Imbabura). Para hacerlo se usa **urdimbre de hilo de chillo**. Recibe también la designación de **cortina**. (Tejeduría).

**Salitre.** (Nombre español). M. Sustancia química (KNO<sub>3</sub>, el nitrato de potasio) utilizada en la elaboración de la **pólvora**. v. Fundición, luces. (Pirotecnia).

**Sal oxálica.** (Nombre español). F. Sustancia química usada para el **curtido** de tipo casero. Cfr. Ácido oxálico. (Talabartería).

**Sande.** (Nombre de origen desconocido). M. El árbol *Brosimus utile*, propio de la costa. Su **made-**

**ra** es usada en trabajos de carpintería. Recibe también la designación de **sade**. (Carpintería).

**Sangría.** (Nombre español). F. En la **fundición**, serie de canalillos que unen entre sí los **moldes**, y que sirven para la distribución del metal líquido, como también para el escape de los gases. (Metalistería).

**Sapán.** (Nombre de origen desconocido). M. Fibra suelta y sin torcer del **jaile**. (Cordelería).

**Sapán blanco.** (Nombre híbrido de un elemento de origen desconocido, y español). M. v. Kutsa o damajagua.

**Sapi.** (Nombre quichua, raíz). M. El rizoma de la **tatora**. (Cestería).

**Sapo.** (Nombre español). M. Variedad de **arete** que tiene una piedra y algunas **perlas**. (Joyería).

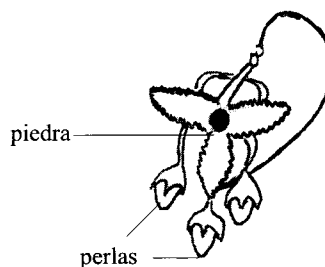

**Sapo**

**Saquillo.** (Nombre español). M. Especie de **costal** pequeño. (Tejeduría).

**Sarapanga.** (Nombre quichua y compuesto de *sara* = maíz, y *panga* = hoja). F. Hoja de maíz usada para alisar la **mucahua**. (Alfarería).

**Sarar.** (Nombre de origen cañari). M. El árbol de la sierra *Weinmania fagaroides* H.B.K., cuya **madera** es usada en trabajos de carpintería.

**Sardinada.** (Nombre español, de sardina) F. **Cannasto** de forma ovalada, similar a ciertas latas de sardina. (Cestería).

**Sargo.** (Nombre español). M. Variedad de **ligamento** en el **tejido del sombrero de paja toquilla** y otros artículos. Hay muchas variaciones del sargo. En la forma básica la **trama** pasa por encima de dos hebras de la **urdimbre**, luego, por debajo de

otras dos, etc. A esta forma se la conoce también como **llano**. (Paja toquilla).

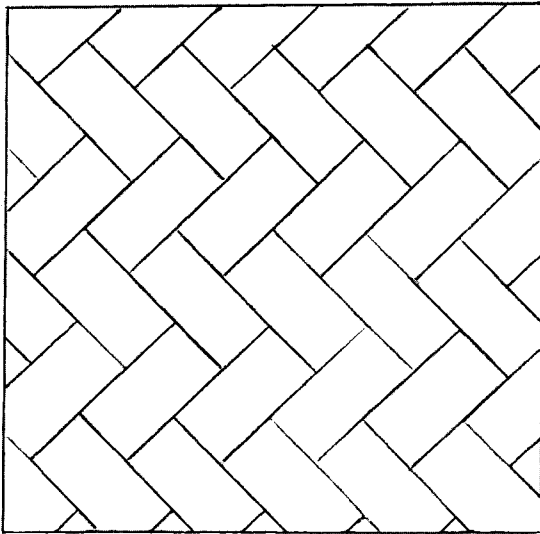

**Sargo básico o llano**

**Sarín.** (Nombre quichua, de *sarina* = labrar). M. Otra designación para las **tagtas** o **postes**, en la provincia del Azuay. (Tejeduría).

**Sarta.** (Nombre español). F. Artefacto pirotécnico que consiste en una mezcla de **pólvora** e **hilo de cabuya** envuelta en **papel** de despacho. Una sarta puede llegar a tener una extensión de hasta 20 m., y llevar un número variable de **atados** de pólvora, que van haciendo explosión a medida que el fuego avanza por la **mecha**. Se parece en algo a la **soga** utilizada en el Sur del país. (Pirotecnia).

**Sastre.** (Nombre español). M. Persona especializada en **sastrería**. (Corte y confección).

**Sastrería.** (Nombre español). F. Rama de la **práctica artesanal** conocida como **corte y confección**. Es una ocupación básicamente masculina. Los **sastres** confeccionan la ropa de los hombres, y ocasionalmente para las mujeres. (Corte y confección).

**Satidor.** (Nombre híbrido de quichua *satina* = encajar, y español *-dor*, sufijo de agente. Encajador).

M. Especie de **huso** que se introduce en el **ovillo** o **fiche** cuando se retira el huso de hilado. v. Puesto de hilar. (Tejeduría).

**Sauce.** (Nombre español). M. El árbol *Salix alba*, cuya **madera** es usada para elaborar **cucharas de palo**, **molinillos**, **tablas para cortar**, etc. De la misma madera se obtiene **carbón** para elaborar la **pólvora**. (Talla y escultura, pirotecnia).

**Sauvage.** (Nombre inglés, de *savage* = salvaje). M. Variedad de **cuero teñido** para dar la impresión de estar manchado. (Talabartería).

**Saya huato.** (Nombre híbrido de español y quichua *huatu* = cordón. Cordón de la saya). M. Especie de **faja** angosta que sirve para sujetar la **pollera** a la cintura. (Tejeduría).

**Sebo de res.** (Nombre español). M. Grasa sólida de algunos herbívoros, que se usa en **pirotecnia**, y para elaborar la **vela de sebo**. v. Hilo encerado, pasta para pulir. (Carpintería, Pirotecnia).

**Secado.** (Nombre español). M. Acción y efecto de secar. // 2. Luego del **blanqueado del sombrero** se pasa al secado, lo que se hace colocándolo en la calle, en los patios. Con sol fuerte el sombrero se seca en unas dos horas. Algunas casas exportadoras poseen secadores, que aceleran el proceso, con una temperatura aproximada de 45 grados C. Una nueva fase de secado ocurre luego del **sahumado**. (Paja toquilla).

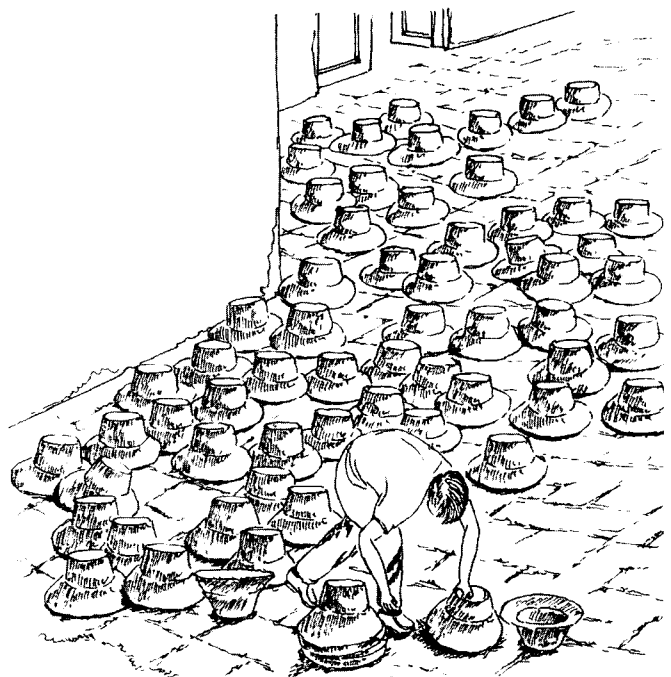

**Secado del sombrero**

**Secado de la duda.** (Nombre híbrido de español y quichua. v. Duda). M. Luego del **hojado de la duda** se procede a secar las hojas, lo que se hace con el calor del sol. Otra forma de secado ocurre luego del **teñido de la duda**, lo que se hace a la sombra, para evitar que se pierda el color. (Cestería).

**Secado de la paja.** (Nombre español). M. Luego de haber sido cocida la paja se la extrae de la olla y se la cuelga sobre cordeles durante uno o dos días. La secadora debe tener mucho cuidado para evitar que las pajas se unan. Cuando no hay sol se seca la paja en el interior de los hogares; pero no ofrece buenos resultados. Cuando la paja está colgada, las fibras se enrollan hacia adentro, formándose las hebras finas y cilíndricas conocidas propiamente como **paja toquilla**. (Paja toquilla).

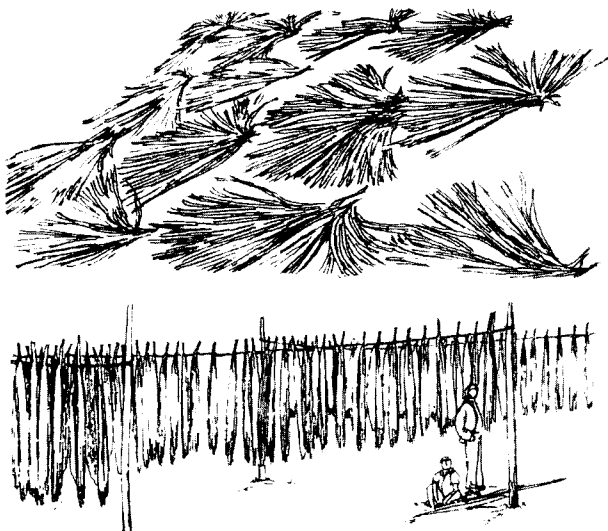

Secado de la paja

**Secado de la pieza.** (Nombre español). M. Una vez que la pieza de **barro** ha sido terminada se la deja secar a la sombra, durante 8 o 14 días, luego de lo cual ya se la puede exponer a la acción del sol, sin temor de que se cuartee. (Alfarería).

**Secadora.** (Nombre español). F. Artesana dedicada al **desvene** de las hojas de **paja toquilla** (Paja toquilla).

**Secamiento de la teja.** (Nombre español). M. Una vez moldeadas las **tejas** deben ser colocadas al aire libre para que reciban el sol por unas cuatro o cinco horas. Se las coloca en hileras de uno, evitando que se toquen entre sí. A esta acción se denomina **tapiar**.

Luego de haberlas oreado en el exterior por el tiempo ya mencionado, se las traslada a un galpón, donde se las raspa. El raspado se efectúa en la teja semihúmeda, con **cuchillo**. La finalidad es igualar los bordes. Ya raspadas se las coloca en **rumas**. Es decir, paradas en grupos de cinco, de manera piramidal. Se las deja secar hasta que toman un color blanco, lo que se conoce como **mulatear**. Una vez secas, y cuando se ha conseguido una cantidad suficiente se las **quema**. (Barro).

**Secamiento del ladrillo.** (Nombre español). M. El proceso de secamiento del **ladrillo** es similar al de la **teja**. Se los coloca en el galpón, en hileras de uno, separándolos para que no se peguen. Se los raspa con un cuchillo para igualar los bordes, y luego se los deja secar en filas trabadas. v. Supra. (Barro).

**Secante.** (Nombre español). M. Pedazo de **cuero** colocado entre la **jerga de lana** y la **montura**, de él cuelgan los **estribos**. (Talabartería).

**Secha.** (Nombre shuar de una variedad de ave). M. Pajarillo de hermosos colores. Sus plumas suelen ser usadas en la elaboración del **tawásap**. (Tocados y adornos).

**Secundado.** (Nombre español, por segundar). V. Proceso en el cual se pegan las **plantillas** internas. (Zapatería).

**Seda floja.** (Nombre español). F. Hebra de seda de poca torción, con lo que el **bordado** queda con un aspecto afelpado y aterciopelado. (Bordado).

**Sedita.** (Nombre español, de seda). F. Calidad del **clavo** de un **trompo**, cuando está perfectamente alisada su punta, de modo que puede dormirse. v. Dormido, zarando. (Juguetería).

**Segunda quemada.** (Nombre español). M. Luego de que la pieza ha sido barnizada se procede a la segunda quemada. El fuego que se usa debe ser intenso y por el lapso de unas tres horas. v. Primera quemada, vidriado. (Alfarería).

**Seike.** (Nombre de origen desconocido). M. Variedad de **madera** de poca calidad, que sirve para hacer armazones de otros muebles. (Carpintería).

**Sekat.** (Nombre shuar, cera). M. Cera de abejas silvestres - llamadas **kanze** - usada para impermeabilizar. Estas abejas viven bajo tierra. Al

calentarse la cera se derrite y forma un hermoso **barniz negro** y lustroso. Si no se usa **sekat** se usa el **shirikip**. Cfr. Cera de abeja de tierra, cerámica shuar, wawa.

**Selección de rosas.** (Nombre español). F. Forma de agrupar los **hilos** con lo que se consiguen diseños que se repiten simétricamente. Se usa en la técnica del **ikat**. v. Infra. (Tejeduría).

**Selección en S.** (Nombre español). F. Forma de agrupar los hilos, con lo que se consiguen diseños que se repiten en filas diferentes del tejido. Se usa en la técnica del **ikat**. v. Supra. (Tejeduría).

**Semiblichado.** (Nombre híbrido de español, *semi*, inglés, *to bleach* = decolorar, y español *-ado*, sufijo de participio). M. También el **sombrero** ya elaborado es sometido al semiblichado, lo que se realiza con procedimientos químicos, con el uso de perboratos y cloratos de potasio. v. Blanqueado. (Paja toquilla).

**Senta.** (Nombre shuar, faja). M. Prenda que se teje en un armazón - llamado del mismo modo- clavado en el suelo. Los palos usados son de **turuji**. Se usa una horqueta como elemento de separación. v. Arma 2. (Tejeduría).

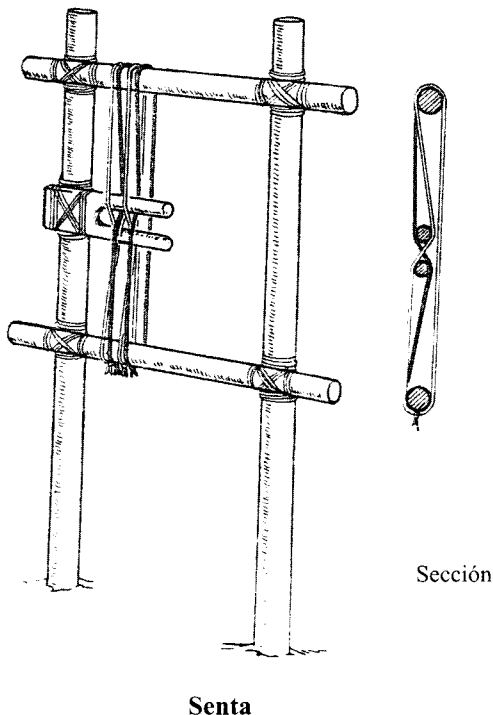

**Sepur.** (Nombre shuar). M. Especie de mono de tamaño pequeño con pelo largo y fino. Su cuerpo suele ser utilizado para la elaboración del **tentem**. También con su **piel** se puede fabricar el **tambor**. (Tocados y adornos, instrumentos musicales).

**Serrucho.** (Nombre español, de **sierra**). M. Herramienta metálica que sirve para cortar **madera**, mediante una serie de dientes afilados. Tiene un mango en el extremo. v. Vela de sebo, tronzadora. (Carpintería).

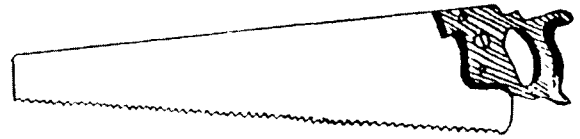

Serrucho

**Serrucho de costilla.** (Nombre español). M. Especie de **sierra** de forma rectangular. Sirve para hacer cortes muy precisos. v. Serrucho. (Carpintería).

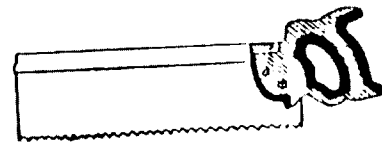

Serrucho de costilla

**Serrucho de punta.** (Nombre español). M. Especie de **sierra** pequeña y terminada en una punta. Sirve para agrandar los agujeros hechos con el **taladro**. v. Serrucho. (Carpintería).

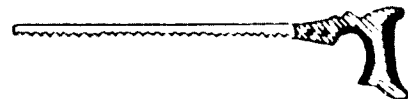

Serrucho de punta

**Servilleta.** (Nombre español). F. Pieza generalmente pequeña, de tela, que sirve para el uso individual en la mesa. Suele ir bordada. (Bordado).

**Shakap.** (Nombre shuar, cinturón de las mujeres). M. Especie de instrumento musical (**idiófono**) que usan las mujeres, amarrado en la cintura, y que sirve para llevar el ritmo durante los bailes.

Un shakap se puede hacer con los siguientes materiales, **nupi**, **makich**, **shauk**, **kumai**, **kunku**, y una **faja** llamada **tirinkias**. El nupi y el makich son pepas de árboles. Se las vacía y agujerea, y se les pasa un hilo de kumai. Los kunku se obtienen de los bordes de los caracoles grandes. Los pedazos deben ser triangulares. Se preparan manojos de tres nupi, makich o kunku. En el hilo que los une se ensartan **mullos** de colores. Esta especie de pendientes van colocados en los costados de la faja. Cuando las mujeres bailan, dan saltitos, lo

que produce un ruido característico, de donde es tomado el nombre. Cfr. Makich. (Instrumentos musicales).

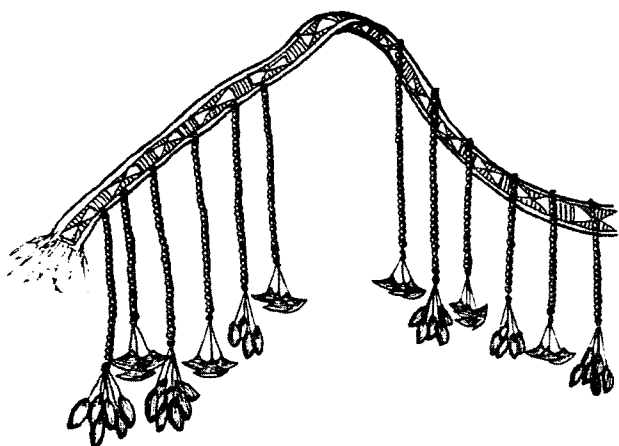

**Shakap**

**Shauk.** (Nombre shuar). M. Especie de pepa usada para confeccionar el **shakap**. (Instrumentos musicales).

**Shauka.** (Nombre shuar). M. Especie de collar hecho con **mullos** de color blanco, rojo y azul. Estos mullos son comprados a los colonos. (Tocados y adornos).

**Shibur.** (Nombre de origen desconocido). M. v. Suro.

**Shigra.** (Nombre quichua, bolsa, talego). F. Especie de **bolso** que se teje con **hilo** de **cabuya**, en las provincias centrales de la zona andina. La única herramienta que se usa es una **aguja** de coser. El **teñido** de los hilos se hace con **anilina**.

El **tejido** de la shigra es muy sencillo. «Consiste en hacer una serie de mallas que forman un núcleo central, alrededor del cual van aumentando otras, hasta conformar la base o asiento de la shigra. Esta parte del tejido se hace siempre con hilos de color blanco. La técnica es el punto de ojal» (Jaramillo;1988;42). El cuerpo de la shigra está formado por una gran cantidad de mallas hechas de la misma manera. Se pueden combinar los colores, con lo que se obtienen diversos diseños como **chauto chaqui, quingo, peine**. Todas estas ornamentaciones reciben el nombre genérico de **shuyo**.

Finalmente se cosen cuatro **soguillas** delgadas en lugares equidistantes, las que sirven como agarraderas o para colgarla al hombro. v. Shikiar. (Tejeduría).

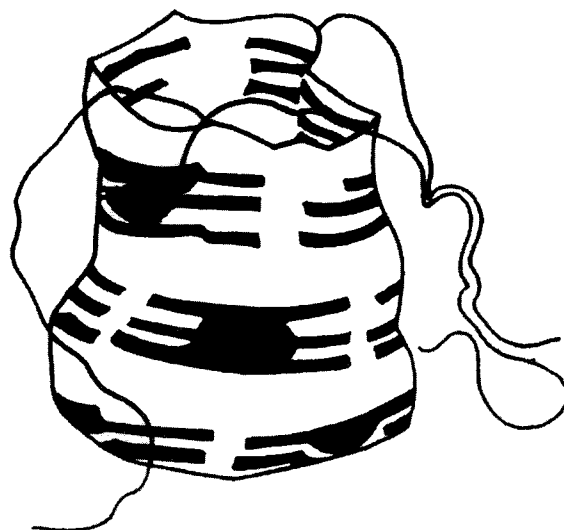

**Shigra**

**Shikiar.** (Nombre shuar, derivado del quichua shigra. Vid.). M. Especie de **bolso tejido** en forma de malla. Se usa hilo de **kumai** o **wasake**. Cfr. Linche. (Tejeduría).

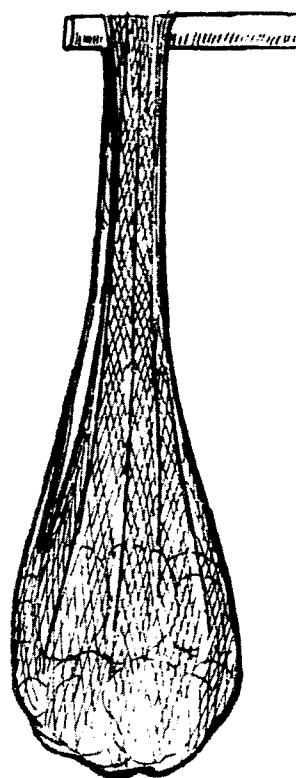

**Shikiar**

**Shikiti.** (Nombre shuar, lanceta, huso). M. Especie de tira delgada (son dos) usada en la fabricación de la **bodoquera** o **uum**. // 2. Especie de lanza delgada usada para pescar. Tiene aproximadamente 3 m. de largo, y 1 cm. de diámetro (Armas).



**Shila.** (Nombre quichua). F. **Olleta, jarra de barro**, especie de **cantarilla** pequeña que sirve para guardar chicha o beberla. (Alfarería).

**Shilingo.** (Nombre quichua, *shilincu*). M. Especie de **silla** de montar tosca, hecha de **madera**. v. Montura, angarillas. (Talabartería).

**Shillidor.** (Nombre híbrido de quichua *shillu* = casco, uña, y español *-dor*, sufijo de agente). M. Pieza de **madera**, de unos 40 cm. de largo. Sus bordes son ligeramente circulares, y tienen un diámetro de 4 cm. aproximadamente. Tiene una vaga semejanza con una pesuña, de ahí su nombre. Se usa para pulir la cara exterior de la **teja**, que todavía se encuentra en el **molde**. (Barro).

**Shilquillu.** (Nombre de origen desconocido). M. Especie de resina que se obtiene de un árbol del mismo nombre. Sirve para impermeabilizar y dar brillo a la **mucahua**. El shilquillu se presenta en forma de pedazos blanquecinos, que al pasarlos por la pieza caliente, se derriten y dejan una superficie brillante. Este **barniz** resiste únicamente los alimentos fríos. (Alfarería).



La alfarera aplica el "shilquillu" -resina vegetal- en la mucahua caliente.

**Shimiut.** (Nombre shuar). M. Variedad de árbol de la selva, que sirve para construir el **tuntui**. (Instrumentos musicales).

**Shin.** (Nombre probablemente cañari). M. Vara móvil del **telar**. Sirve para mantener el ancho del **tejido**. Está hecho de **madera** dura. v. Ahuano. (Tejeduría).

**Shirikip.** (Nombre shuar). M. Especie de resina producida por el árbol llamado **cungé**. Esta resina sirve para que el arco del **kitiar** suene mejor. Recibe también la designación de **copal**. v. Sekat. (Instrumentos musicales, cerámica shuar).

**Shuar jintiai akirtutai.** (Nombre shuar y compuesto de *shuar* = hombre; *jintiai* = camino; *akirkutai*, de *akiratzan* = atacar un camino) M. Especie de **trampa** para hombres. En el camino se clava un palo de **tukús** y se amarra su extremo libre a un **bejuco**. El bejuco pasa por debajo de dos horquillas hacia un lado del camino, y vuelve, por encima, al otro lado, y termina sujetado por un palito que hace de gatillo. El conjunto se oculta con hojas. La persona que pasa, toca el bejuco, salta el gatillo y el tukús le golpea entre las piernas. (Trampas y artes de pesca).



Shuar jintiai akirtutai.

**Shucus.** (Nombre quichua). M. v. Sucus, juco.

**Shuinia.** (Nombre shuar). M. Variedad de **madera** con la que se elabora el **kitiar**. (Instrumentos musicales).

**Shuin nuwe.** (Nombre shuar y compuesto de *shuin* = negro, y *nuwe* = arcilla. Arcilla negra). M. Designación que los shuar dan a la tierra que sirve para fabricar piezas de **barro**. Se trabaja sobre una tabla llamada **tatank**, con la **técnica del**

**acordelado.** Para alisar y adelgazar se usa el fruto del árbol llamado **kuiship**. v. kapaku nuwe, yanallpa. (Cerámica shuar).

**Shuwi achitiai.** (Nombre shuar y compuesto de *shuwi* = una especie de pez de río, y *achitiai* = coger, atrapar). M. Especie de **trampa** muy sencilla hecha de un pedazo de **caña guadúa**. Se abren varios agujeros entre los nudos. En ellos entran los pescados pequeños para protegerse de los grandes o para buscar comida. (Trampas y artes de pesca).



**Shuwi achitiai.**

**Shuyo.** (Nombre quichua, *shuyu* = sucio). M. Término que engloba todas las ornamentaciones que se realizan en la **shigra**. Pueden ser **chauto chaqui**, **quingo**, **peine**. (Tejeduría).

**Shuyu tacana.** (Nombre quichua y compuesto de *shuyu* = sucio, y *tacana* = golpear. Golpeador sucio). M. Designación que, en el centro y Norte del país, se da al instrumento llamado **callua**, en el **telar de cintura**. (Tejeduría).

**Sierra.** (Nombre español). F. Herramienta de acero, que tiene dientes triangulares. Sirve para cortar la **madera**. Es más grande que el **serrucho**. (Carpintería).

**Sierra de calar.** (Nombre español). F. Especie de **sierra** usada para labrar figuras en la **madera**. Esta sierra se la utiliza en la **caladora**. (Carpintería, talla y escultura).

**Sierra de mano.** (Nombre español). F. Especie de **sierra** de arco. Sirve para cortar las piezas de **carrizo**. v. Sierra manual, armazón de sierra. (Pirotecnia).



**Sierra de mano**

**Sierra eléctrica.** (Nombre español). F. Herramienta accionada por la electricidad, y que sirve

para cortar **metales**, **madera**. Se trata de un disco que gira acoplado a un motor. (Mecánica industrial, carpintería).

**Sierra manual.** (Nombre español). F. Instrumento que sirve para cortar **metales** de manera manual. Está formada por un arco y la **sierra**. v. Sierra de mano. (Mecánica industrial).

**Siglalón.** (Nombre de origen desconocido. Especie de fruta parecida al babaco). M. Variedad de diseño usado en la **macana**. (Tejeduría).

**Sígsig.** (Nombre quichua de la planta *Arundo nítida*, llamada también cortadera, porque sus hojas son cortantes). M. Planta de cuyos tallos largos y cubiertos de panícula plateada y blanca se obtiene material para hacer **cometas**, **husos**, etc. (Juguetería, tejeduría).

**Silbador.** (Nombre español). M. Especie de artefacto pirotécnico hecho de « un pedazo de **carrizo** de 7 cm. de largo, totalmente entorchado, en su interior se introducen pedazos de **papel** periódico,

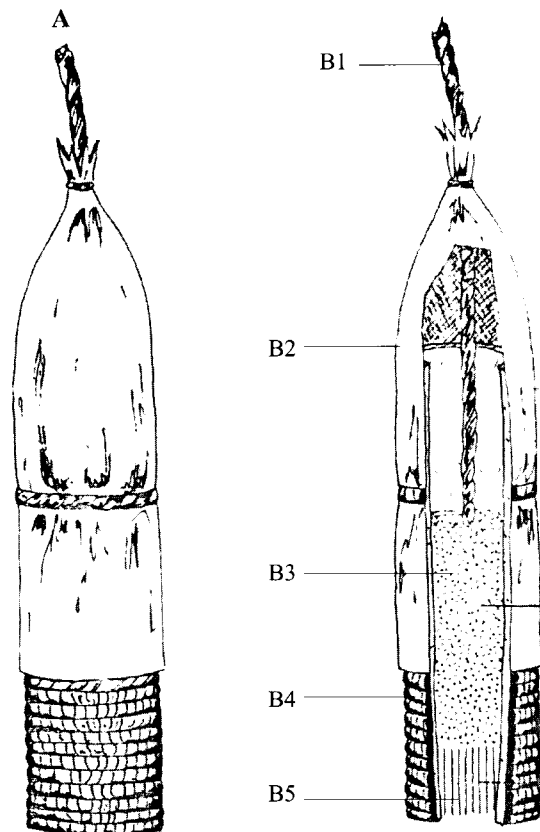

**Silbador**

A: Producto terminado B1: Mecha B2: Envoltura de papel periódico B3: Clorato B4: Carrizo enrizado B5: Tapa de papel periódico

luego se taquea para formar una tapa en un extremo del carrizo; por el otro extremo se introduce el **clorato de potasa**, que es igualmente taqueado; por un horamen se introduce la **mecha**. Todo esto se envuelve en papel periódico y finalmente se lo amarra con **hilo de cabuya** encerada.

Este objeto produce un ruido semejante a un silbido, de allí su nombre». (Galindo; 1989;29) (Pirotecnia).

**Silla.** (Nombre español). F. Parte de la **montura**, donde va sentado el jinete. (Talabartería). // 2. Mueble de **madera** acondicionado para que la persona se siente en ella. Las sillas pueden ser de gozne ( y en este caso se pueden recoger para que no ocupen mucho espacio) o llana. (Carpintería).

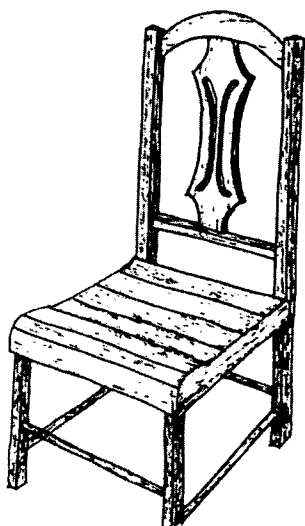

Silla común

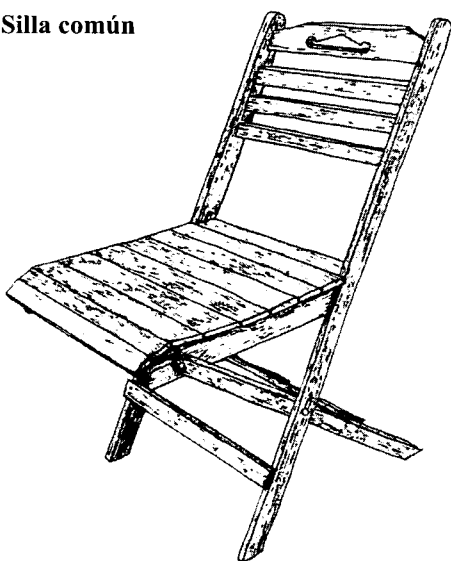

Silla de gozne

**Silla china.** (Nombre español). F. Variedad de mueble **tejido** con **mimbre**. Es más sencilla que la llamada **silla reina**. (Cestería).

**Silla para niños.** (Nombre español). F. Especie de **silla** de dimensiones pequeñas, apropiada para el uso de los niños. Van pintadas de blanco y con adornos de flores. Cfr. Mesa para niños. (Carpintería).

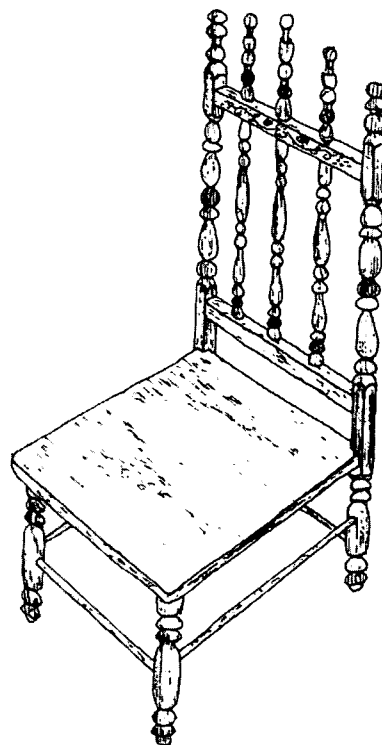

Silla para niños

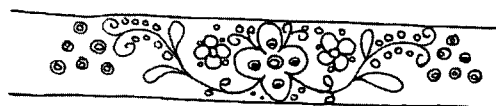

Detalle del decorado

**Silla reina.** (Nombre español). F. Variedad de mueble de sala, con adornos. Es una **silla** tejida con **mimbre**. (Cestería).

**Sillón.** (Nombre español). M. Especie de **silla** más grande y con brazos. Proporciona mayor comodidad que una silla ordinaria. (Carpintería).

**Siminchi.** (Nombre quichua, de *shimi* = boca). M. Parte superior de un **pondo** o **tinaco**. v. Japichi, siquinchi. (Alfarería).

**Siminchir.** (Nombre híbrido de quichua *shimi* = boca, y español *-ir*; sufijo de infinitivo). V. Proceso de formar la boca o abertura de un recipiente de **barro**. (Alfarería).

**Sipina caichu.** (Nombre quichua y compuesto de *sipina* = apretar, y *caichu* = escoba). M. Pieza del

**telar de pie**, que sirve para apretar los hilos del tejido. (Tejeduría).

**Sipo**. (Nombre quichua, *sipu* = fruncido, apretado). M. Fruncimiento que se produce en el sombrero cuando el tejido queda flojo, lo que ocurre con las aprendices, o cuando la artesana no es experta en la técnica llamada **juntiando**. (Paja toquilla).

**Siquinchi**. (Nombre quichua, de *siqui* = trasero). M. Parte inferior de una pieza de barro. v. Japichi, siminchi, técnica del acordelado. (Alfarería).

**Sisín**. (Nombre de origen desconocido). M. Variedad de árbol llamado en español, **romerillo** (es el *Podocarpus oleifolius*), cuya madera sirve para hacer obras de gran calidad y duración. Es una madera amarilla muy apreciada. En las provincias del Azuay y Cañar se lo conoce como huapsay, huabisay o simar. (Talla y escultura).

**Sobre dos**. (Nombre español). M. Otra designación para el sombrero llamado **Cuenca**. (Paja toquilla).

**Socar el tejido**. (Nombre híbrido de un elemento de origen desconocido, y español). V. Proceso de

separar los hilos y cortarlos cuando se pasa la **urdimbre** de los yacos al telar. Es término usado en la costa. (Tejeduría).

**Softy**. (Nombre inglés, blando). M. Variedad de cuero de res usado en la fabricación de zapatos. (Zapatería).

**Soga**. (Nombre español). F. Cada uno de los haces de hilos que serán amarrados, antes del proceso de **teñido** con la técnica del **ikat**. (Tejeduría). // 2. Pedazo de cuerda más o menos gruesa y larga, que se usa para saltar. En este juego pueden participar una o más personas. (Juguetería). // 3. Cuerda hecha con hilos de **cabuya**, de extensión y grosor variables v. Soguilla, alpargatas. // 4. Artefacto pirotécnico formado por « un carrizo de 150 cm. de largo, en el que se distribuyen 9 tiros unidos por una mecha, a una distancia de 5 cm. cada uno. Finalmente, en uno de los extremos se coloca un **doble tiro** que es de mayor diámetro que los otros. Este objeto explota en el suelo en forma continua hasta que se consuman los diez tiros. Los tiros son elaborados de idéntica forma que la **armellana del cohete**» (Galindo:1989:27) v. Sarta. (Pirotecnia).

**Soguilla**. (Nombre español). F. Cuerda delgada de **cabuya** v. Soga (Cordelería).

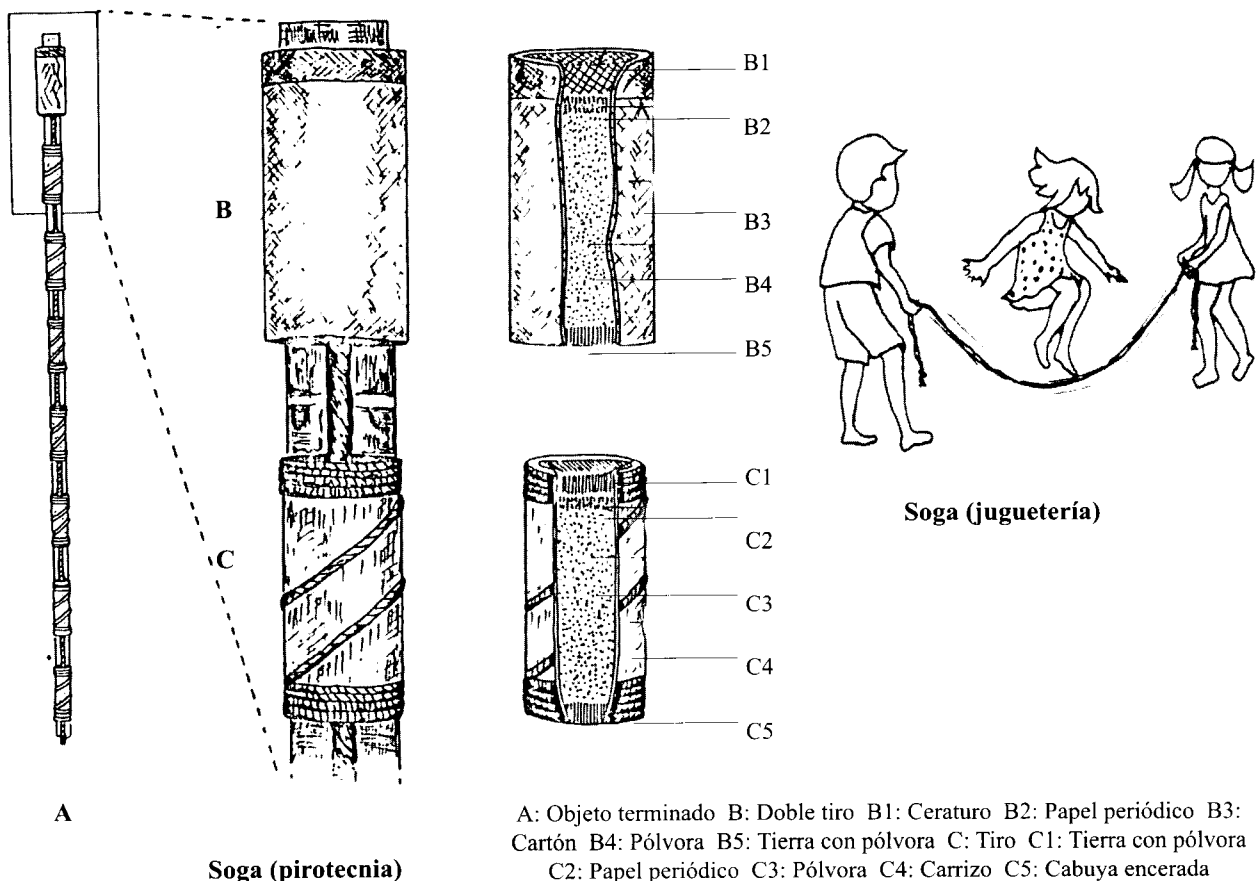

**Soldadora eléctrica.** (Nombre español). F. Máquina que permite **soldar metales** mediante la energía eléctrica. Para hacerlo se usan **varillas de suelda**. v. Soldar. (Mecánica industrial).

**Soldadura.** (Nombre español). F. Proceso por el cual se realiza la unión de dos o más piezas de **metal**. En **joyería** la soldadura se realiza siempre mediante una **aleación** en la que entra el metal principal y otros metales con inferior **punto de fusión**. La herramienta usada es el **soplete de soldar**. Se utiliza además, **bórax** como **fundente**. En este proceso es imprescindible la ayuda de las **pinzas**, porque con estas se colocan las **palletas** en las piezas que se soldarán.

El proceso de soldadura usado en la técnica de la **filigrana** es diferente. Se lima la suelda hasta obtener las limallas que deben mezclarse en partes iguales con el bórax. Esta mezcla se la coloca en una especie de jarrito llamado **borrajera**, del cual caen las limallas.

Cuando se trabaja en piezas grandes de filigrana no se usa la soldadura sino el remachado, que consiste en la unión del **oro** y la **plata** en forma simultánea. En el caso de los **aretes** de filigrana se preparan los **avíos**, que van soldados a la pieza. (Joyería).

**Soldar.** (Nombre español). V. Acción de unir dos piezas metálicas. Hay varias clases: **suelda autógena**, **suelda eléctrica**, **suelda con estaño**. v. Soplete. (Metalistería).

**Solferino.** (Nombre de origen italiano). M. En la artesanía del **masapán** se llama así a la **anilina** de color fucsia. (Masapán).

**Sombrero.** (Nombre español). M. Pieza de la indumentaria, que sirve para cubrir la cabeza. Está formado por la **falda**, la **plantilla** y la **copa**.

Los sombreros pueden ser confeccionados con diferentes materiales como **paja toquilla**, **cuero**, **fieltro**, **mocora**, **lana**, u otros vegetales como la **duda**, **chambira**, **suro**, **tambán**, **tallo de cebada**, paja de trigo. v. Batanería. (Paja toquilla, cestería).

**Sombrero chulla.** (Nombre híbrido de español y quichua *chulla* = impar, solo). M. Variedad de **sombrero** tejido únicamente con una hebra. En este tipo de sombrero, luego de tejidas dos **carreras** se coloca el tercer **enjire**, y se toma una sola paja, con lo cual se acaba el artículo. Cfr. Sombrero pareado. (Paja toquilla).

**Sombrero con picos.** (Nombre español). M. Variedad de **sombrero** tejido con **tallo de cebada** y con un **trenzado con picos**. El cosido de las hebras es más complicado que en el **trenzado llano**. (Cestería).

**Sombrero de duda.** (Nombre híbrido de español y quichua. v. Duda). M. Variedad de **sombrero** tejido con láminas finas de **duda**. (Cestería).

**Sombrero de hilo.** (Nombre español). M. Especie de **sombrero** tejido con hilo de **lana**, **orlón** o de otra clase de fibra. Este sombrero se elabora con **crochet**. (Tejeduría).

**Sombrero de lana.** (Nombre español). M. v. Batanería.

**Sombrero de paja mocora.** (Nombre híbrido de español y un elemento de origen desconocido. v. Mocora). M. Variedad de **sombrero** tejido con la paja llamada **mocora**. Es una prenda muy flexible y más durable, pero también más pesada que la de **paja toquilla**. (Cestería).

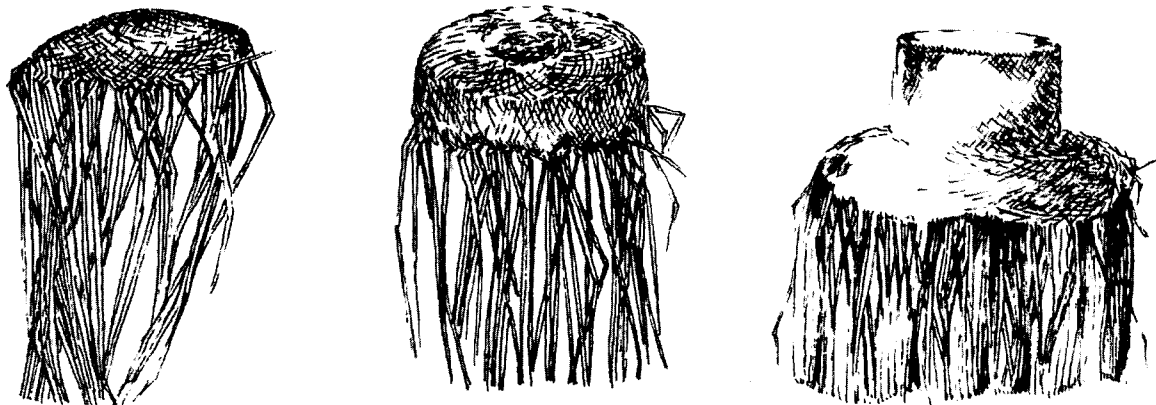

Las tres partes del sombrero: **plantilla**, **copa** y **falda**

**Sombrero de paja toquilla.** (Nombre español). M. Variedad de **sombrero** tejido con **paja toquilla**. Las provincias de Manabí, Azuay y Cañar son las principales productoras de sombreros y otros artículos elaborados con esta clase de fibra.

El sombrero se clasifica de acuerdo con la clase de materia prima (hay paja de primera, segunda y tercera calidad) y también de acuerdo con la calidad de la mano de obra. Los modelos más conocidos son: **Cuenca liso, Montecristi, Cuenca varias randas, brisa, brisa liso, brisa varias randas, calado, fantasía, ventilado, tropical, torcido, cayo, Gualaquiza, pava, cuenca, Cuenca alón blanco randado, Cuenca blanco liso, Cuenca blanco randado, Cuenca alón blanco liso, Cuenca café randado y liso, quingos.**

Se clasifica también el sombrero por el tamaño de la cabeza, según la circunferencia de la copa. Pueden ser grandes (60 cm. aproximadamente), y pequeños (de 50 a 55 cm.) Otra clasificación puede hacerse por el tamaño de la **copa** y por la **falda**. Esta puede ser ancha, mediana o corta. El sombrero de falda ancha es preferido para ser usado en la playa o en las regiones de sol intenso. Además puede clasificarse por la forma, en **arrascado, boliado, hundido, Jipijapa, pagchado**. Y una clasificación última, con sombreros como **ala blanca, azufrado, emelec, perdiz y ribeteado**. (Paja toquilla).

**Sombrero de plástico.** (Nombre español). M. Variedad de **sombrero** elaborado con trenzas de material **plástico**. Los hacen las **costureras** en máquinas de coser. (Cestería).

**Sombrero de tallo de cebada.** (Nombre español). M. Especie de **sombrero** tejido con tallos secos de cebada. El proceso está formado por el **trenzado**. Hay dos variedades de esta clase de sombrero, el **sombrero llano** y el **sombrero con picos**. (Cestería).

**Sombrero llano.** (Nombre español). M. Variedad de **sombrero** tejido con dos hebras de paja toquilla. (Paja toquilla). // 2. Sombrero tejido con **tallos de cebada** y con trenzado llano. La confección se realiza de la siguiente manera: se comienza la **plantilla** y se va dando vueltas y cosiendo con **hilo** resistente. v. Sombrero con picos. (Cestería).

**Sombrero mixto.** (Nombre español). M. Variedad de **sombrero** que incluye tejido chulla y pareado. v. Sombrero chulla y sombrero pareado. (Paja toquilla).

**Sombrero pareado.** (Nombre español). M. Variedad de **sombrero** tejido con dos pajas. Cfr. Sombrero chulla. (Paja toquilla).

**Soplado.** (Nombre español). M. Técnica de trabajo en **vidrio**. Consiste, como su nombre lo indica, en dar forma al vidrio en estado líquido, mediante el sople, a través de una cañería metálica, en cuyo extremo se encuentra el vidrio. v. Molde. (Vidrio).

**Soplador.** (Nombre español). M. Pieza tejida con **duda**. Tiene forma romboidal y lleva un mango - llamado cabo o rabo- en un extremo. Sirve para avivar el fuego de los hogares. Se lo llama también **aventador**. (Cestería).

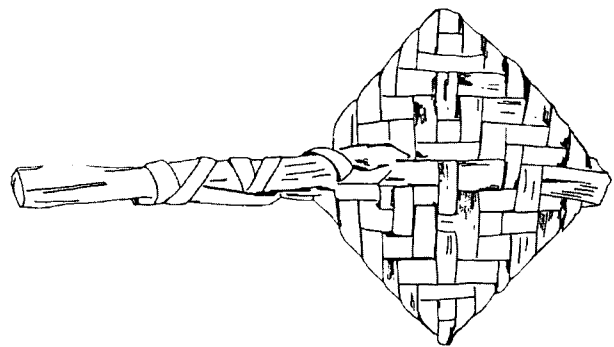

**Soplador**

**Soplete.** (Nombre español, de sople). M. Instrumento que sirve para pintar, y que utiliza el aire comprimido, que proporciona un **compresor**, para fijar la pintura. (Mecánica industrial). Se lo utiliza en **zapatería** para dar brillo y para teñir las piezas terminadas. (Zapatería). // 2. Artefacto con mecanismo de regulación, que proporciona una fuente de calor apropiada como para **soldar**. Como combustible se usa gasolina, aunque también se está generalizando el soplete de butano. v. Cautín. (Herrería).

**Soplete de fundir.** (Nombre español). M. Instrumento que sirve para **fundir metales**. Funciona con gasolina o gas. Hay de diferentes tamaños y modelos. v. Infra. (Joyería).

**Soplete de soldar.** (Nombre español). M. Instrumento que sirve para **soldar metales**. Está formado por tres partes: el **tanque**, la **pistola** y el **fuelle**. Funciona con gasolina. v. Supra. (Joyería).

**Soplón.** (Nombre español). M. Artefacto pirotécnico muy semejante a la **luz de bengala**, que al ser encendido arroja **luces** de colores. (Pirotecnia).

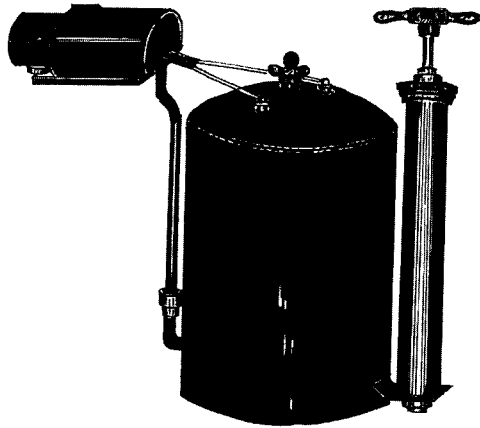

Soplete de gasolina

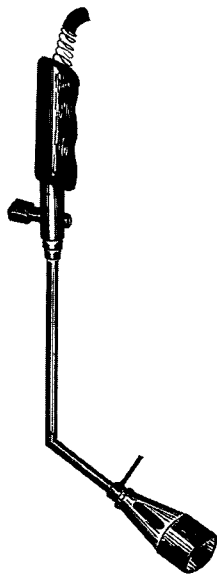

Soplete de gas, para fundir

**Sotabanco.** (Nombre español). M. Designación que se da al primer cuerpo de los armazones de un **castillo**. (Pirotecnia).

**Soto.** (Nombre quichua, *sutu* = nudo). M. Abultamiento en la tela o en algún otro material. Se pronuncia con Z sonora (zoto). v. Encauchado. (Artesanía en caucho).

**Sotonar.** (Nombre híbrido de quichua *sutu* = nudo, y español - *ar*, sufijo de infinitivo). V. Acción de hacer un nudo al principio y al fin de la paja torcida. v. Torcer. (Paja toquilla).

**Súa.** (Nombre shuar de la *Genipa americana*). F. Con la pepa de la genipa los shuar tiñen de negro su **hilo** para el **tejido**. Este árbol recibe también la designación de jagua (en la costa) y sirve para la pintura corporal. v. Tejeduría shuar. (Tejeduría).

**Subcomisionado.** (Nombre español. M. v. Perro. (Paja toquilla).

**Sucus.** (Nombre quichua). M. Especie de **gramínea fibroleñosa** semejante a un **carrizo** delgado.

**Sudadero.** (Nombre español). M. Especie de pequeña **manta para caballo**, que se coloca debajo de la **montura** y de la manta. Se lo teje con **hilo de lana**. (Tejeduría).

**Suela.** (Nombre español). F. La parte inferior y exterior del **calzado**. La suela puede ser de **cuero** o de sustancias sintéticas como el **poliuretano** o **PVC**. (Zapatería).

**Suela corrida.** (Nombre español). F. Pieza de **suela** que cubre toda la extensión del **calzado**, con excepción del **taco**. Hay suelas corridas prefabricadas, que traen inclusive el **taco** y el **cercó**. Cfr. Media suela. (Zapatería).

**Suelda.** (Nombre español). F. Acción y efecto de **soldar**. v. Infra. (Joyería, herrería).

**Suelda autógena.** (Nombre español). F. Especie de **suelda** que usa la fusión del mismo material de las piezas para consolidar las partes. (Mecánica industrial).

**Suelda con estaño.** (Nombre español). F. Técnica de **soldadura** que usa un **soplete**, **cautín** y **estaño**. (Hojalatería).

**Suelda eléctrica.** (Nombre español) F. Técnica para **soldar**, que usa la corriente eléctrica como generadora de calor. En esta clase de suelda se utilizan **varillas de suelda**, y una **soldadora eléctrica** (Mecánica industrial).

**Suéter.** (Nombre inglés, *sweater* = sudador). M. Especie de **chompa** tejida en **lana** y con **crochet** o **palillos**. (Tejeduría).

**Suku.** (Nombre shuar). M. Especie de **cesto** de tejido tupido. Está elaborado con **kaap**. Sirve para cargar granos o pescar; y otra especie, de tejido menos tupido, para guardar huevos. (Cestería).

**Sulfato de antimonio.** (Nombre español). M. Sustancia química utilizada en la elaboración de artefactos pirotécnicos. v. Antimonio. (Pirotecnia).

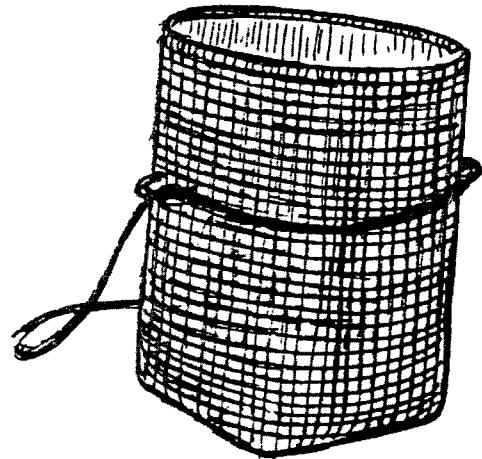

### Suku

**Sulfato de cobre.** (Nombre español). M. Sustancia química ( $\text{CuSO}_4$ ) utilizada en la elaboración de la luz amarilla. v. Luces. (Pirotecnia). También se la usa como **mordiente** en algunos procesos de **teñido**. (Tejeduría).

**Sulfato de hierro.** (Nombre español). M. Sustancia química usada como **mordiente** en algunos procesos de **teñido**. (Tejeduría).

**Súnday.** (Nombre shuar, lagarto). M. Especie de brazalete usado únicamente por los hombres. Está hecho con la **piel** de una variedad de iguana llamada precisamente súnday. Se cree que estos adornos dan fuerza a los brazos. v. Pataki. (Tocados y adornos).

**Sunka.** (Nombre shuar). M. Especie de ave llamada también gallo de la peña. El macho tiene un vistoso copete rojo, a manera de cresta. Se utiliza el cuerpo de esta ave para la elaboración del **tentem**. (Tocados y adornos).

**Surillo.** (Nombre híbrido de quichua (v. suro) y español. *-illo*, sufijo de diminutivo). M. Variedad de **suro** más pequeño, de caña delgada y arqueada.

Por su delgadez no es utilizado en la construcción; pero se lo aprovecha en **cestería** y en el tejido de **esteras**. Así mismo su follaje se utiliza para alimentar al ganado. (Cestería).

**Suro.** (Nombre quichua, *suru* = una especie de **carrizo** delgado. Es la planta *Chusquea scandens*). M. Variedad de **gramínea fibroleñosa** cuyas cañas son largas y arqueadas, de hasta 7 m. de largo y 1,5 y 3 cm. de diámetro. El suro es resistente, duro, flexible y durable. Se lo usa en la construcción de techos, tumbados, paredes de bahareque, cerramientos de jardines, y puertas.

Debido a su flexibilidad el suro es usado en la elaboración de **esteras**, **canastos**, **aventadores**, **sombreros**. Su follaje es aprovechado por el ganado vacuno y caballar.

Recibe también la designación de **chusque**, y en la provincia de Loja, el de **shibur**. v. Flauta. (Cestería).

**Suspensión.** (Nombre español). F. Corte o pausa en la quema de un artefacto pirotécnico, como en el caso del **castillo**. El tiempo que se demora la quema de este tipo de artefactos depende del número de suspensiones. (Pirotecnia).



# T

**Tabla de alisar.** (Nombre español). F. Pedazo de **madera** de superficie lisa, que sirve para alisar la tierra de las **cajas**, en el proceso de **fundición**. (Metalistería).

**Tabla para cortar.** (Nombre español). F. Pequeño tablero provisto de mango. Sirve en las cocinas para sobre ella cortar algunos alimentos. v. Cavo, sauce, mazo para cangrejos. (Talla y escultura). // 2. Pedazo de madera sobre el que se cortan las piezas de **cuero**. (Talabartería).

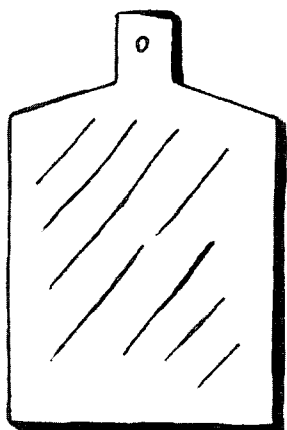

**Tabla para cortar**

**Taburete.** (Nombre español). M. Pequeño banco de **madera** o de otro material, de forma de pirámide truncada. (Carpintería).

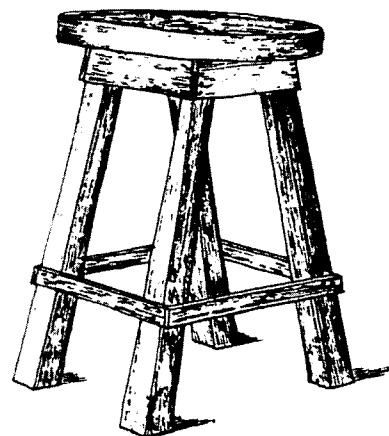

**Taburete**

**Taca.** (Nombre quichua, primera capa de revoque que se pone en las paredes). F. Primera cubierta de las casas de los indios. v. Matara. (Cestería).

**Tacana.** (Nombre quichua, golpear). V. Proceso y resultado de quedar suficientemente ajustado el **tejido**, en el **telar**. Cfr. Factana. (Tejeduría).

**Tacanguilla.** (Nombre de origen desconocido). F. Otra designación para la **cantarilla**. (Alfarería).

**Tachón.** (Nombre español). M. Especie de tachuela de cabeza grande, dorada o plateada, que sirve para adornar las **monturas** y otros objetos de **cuero**. (Talabartería).

**Tachuela.** (Nombre español). F. v. Palillo, rodapié. (Tejeduría).

**Taco.** (Nombre español). M. Pieza del **zapato**, que va debajo del talón. Siempre es de mayor espesor que la **suela**. Puede estar confeccionado de suela o de materiales sintéticos como **neolyte** o **nailon**. v. **Perfil, base superior, tapilla, bocatapa**. (Zapatería). // 2. Cada una de las varillas (son cuatro) con que se toca la **marimba**. Con este mismo nombre se conoce también al **apagante**. (Instrumentos musicales).

**Taco de grabar.** (Nombre español). M. Instrumento de acero. Tiene forma redondeada en la parte inferior, y más alargada en la superior. El taco de grabar se usa con los **buriles**. (Joyería).

**Tacti.** (Nombre quichua. v. Tagta). M. Especie de palos verticales usados en el **banco de urdir**, en la provincia del Azuay. (Tejeduría).

**Tafetán.** (Nombre español). M. Variedad de **ligamento** en el **tejido** del **sombrero de paja toquilla** y otros artículos.

Hay algunas formas de tafetán, en el básico las hebras de la **urdimbre** y la **trama** se cruzan continuamente. Esta forma recibe también la designación de **chulla**. (Paja toquilla).

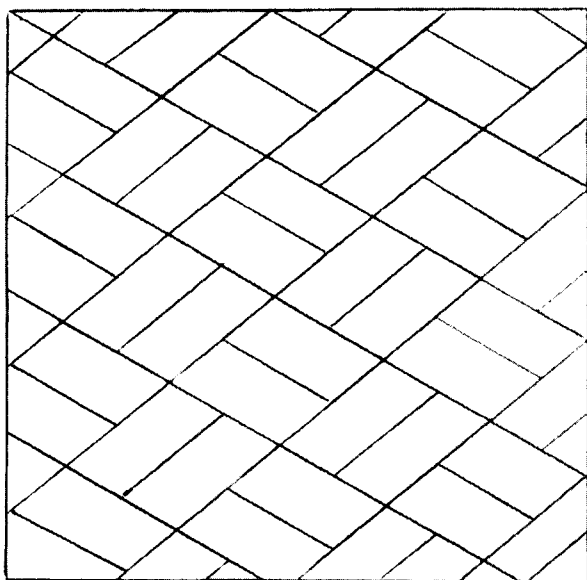

**Tafetán de dos hebras o chulla de dos pajas**

**Tafilete.** (Nombre español). M. Especie de **cuero** delgado que sirve para hacer el **ribeteado** o forro de las piezas hechas con cuero. v. **Ribete**. (Talarbartería). // 2. Especie de correa de cuero que se usa en el **sombrero de paja toquilla**. v. **Empaque del sombrero**. (Paja toquilla).

**Tagta.** (Nombre quichua, de *tagtana* = pisotear, golpear). F. Estacas (son en número de cinco) clavadas en el suelo para **urdir**. Es técnica usada en el Austro del país. v. **Infra**. v. **Sarín**. (Tejeduría).

**Tagta inmóvil.** (Nombre híbrido de quichua (v. Supra) y español). F. Piezas (son dos) que sostienen verticalmente todo el armazón del **telar de cintura**, cuando este está clavado en el suelo. Sobre la tagta inmóvil va el **jahuan inmóvil** o **cargador**. v. **Chaqui quiro, payanku, poste**. (Tejeduría).

**Tagua.** (Nombre quichua). F. La tagua es el fruto de una palmera de la costa (*Phytelephas aequatorialis*), llamada **cadi** o **cade**, cuyas hojas sirven para techar. El **cadi** se parece a una papa, a la que hay que quitar la cáscara, que es de color café. El interior es blanco, y en el aspecto y en el olor se parece a la pulpa del coco. Se compra la tagua por costales, y debe ser utilizada rápidamente, pues si se deja pasar algún tiempo aparecen grietas.

Se pela la tagua con un **machete**, y se la trabaja en un **torno**. Se la pule con **pedra pómez** y con agua. Las piezas pueden ir pintadas con acuarela, y sobre ella va una capa de **barniz** para que queden brillantes. Se fabrican diversas piezas de adorno, anillos, juguetes, etc.

La tagua es conocida también como marfil vegetal, por su dureza.

En el oriente ecuatoriano se la designa con el nombre de yarina; y en shuar, **tintiuke**.

«Antes de la maduración de la planta las hojas presentan una coloración verde amarilloso, y en este estado son utilizadas para tejer **petates, cinturones**, etc.» (Aguilar; 1988:10)



**Tagua y cadi**

**Tai.** (Nombre shuar). M. Variedad de vid cultivada. Con sus hojas hervidas se obtiene el color castaño para **teñir el hilo**. (Tejeduría shuar).

**Taketak.** (Nombre shuar). M. Especie de **cerbatana** diminuta, de juguete, propia de las regiones orientales. Consiste en un tubito de **caña guadúa** de unos 40 cm. de largo y un diámetro de 2 cm. Se busca un palito de **tukús**, con un diámetro suficiente para que quepa en la guadúa. Debe ser el doble de largo. Mascando la corteza del tallo del plátano se hacen unas bolitas y se coloca una de ellas en el extremo de la cerbatana. Se coloca una segunda bolita, en el otro extremo y se la empuja con el tukús hasta que la presión del aire hace salir disparada a la primera. v. Cerbatana de mina. (Juguetería).

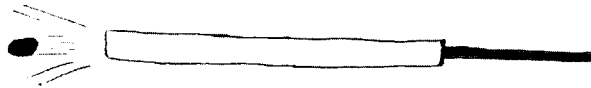

**Taketak**

**Takuar.** (Nombre shuar de una especie de calabaza ovalada). M. Especie de **recipiente vegetal** obtenido de un árbol del mismo nombre. Cortado por la mitad sirve como **plato**. (Recipientes vegetales).

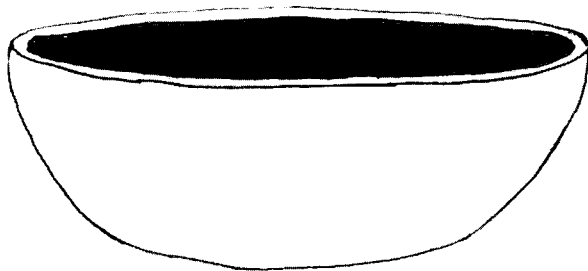

**Takuar**

**Talabartería.** (Nombre español). F. **Práctica artesanal** desarrollada por el **talabartero**. En la talabartería se fabrican **aperos, correas, licoreras, estuches** para diversos objetos, **vainas, abrigos, collares, costureros**, etc.

El material fundamental es el **cuero**, el mismo que debe ser sometido a un proceso de **curtido**. Entre las herramientas usadas están la **aguja, el arrayador, bruñidor, botador, banco de huecos, compás, cuchillo, martillo, yunque, guileta**, etc.

**Talabartero.** (Nombre español). M. **Artesano** que trabaja con el **cuero**. v. Talabartería.

**Taladro.** (Nombre español). M. Herramienta usada para abrir agujeros mediante el movimiento de una **broca**. Los hay manuales y eléctricos. v. Berbiquí. (Carpintería, herrería).

**Taladro de mano.** (Nombre español). M. Herramienta de acero de 30 a 40 cm. de largo. En la parte inferior se coloca la **broca**. Más arriba de la broca hay una pequeña rueda dentada, con un manubrio, que permite su manejo. (Joyería).

**Taladro de piola.** (Nombre español). M. Herramienta que sirve para abrir agujeros muy pequeños. En su parte inferior se coloca una **broca** muy fina, de acero. El taladro mide, en su conjunto, 35 cm. aproximadamente. Su parte superior va unida por una **piola** a un manubrio de madera, en cuyos extremos hay dos agujeros.

El movimiento se produce por la presión de la mano, que se ejerce alternativamente sobre el manubrio. (Joyería).

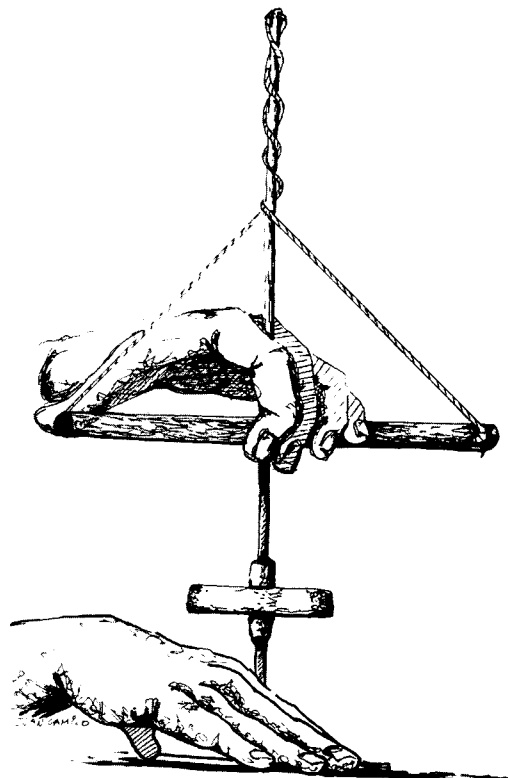

**Taladro de piola**

**Talco.** (Nombre español). M. Mineral muy suave al tacto. Se trata de un silicato de magnesia. Es usado como sustitución del **caolín** en la preparación de la **tela encauchada** y en la elaboración de la **bomba**. Sirve para evitar que las telas - o las bombas - se peguen entre sí. v. Colado. (Artesanía en caucho).

**Talego.** (Nombre español). M. v. Costal. (Tejeduría).

**Talla.** (Nombre español). F. Arte de esculpir la **madera**. La talla puede significar la elaboración de objetos, imágenes enteras o parciales, como en el caso del altorrelieve.

Muy cerca del concepto - y de la práctica -de la talla está la **escultura**, que se debe entender como la elaboración de objetos o imágenes, en materiales diferentes de la madera. Por ejemplo, la piedra. Como actividades relacionadas y complementarias de la talla están la **ebanistería**, el **charolado**, la **taracea**, el **laqueado**, la **marquetería**.

Se tallan también muebles finos, objetos ornamentales, **puertas**, retablos, altares, bustos, **repisas**, **marcos para espejos** o fotografías. La decoración de las puertas se hace con **panelados**.

En los trabajos en relieve se siguen estos pasos: **Dibujado, calado, vaciado, modelado o elaboración del relieve**. También deben considerarse como tallados algunos objetos puramente utilitarios como **cuchara de palo, cuchara mama, azucareros, la batea, máscaras, canaletes, el molinillo, el bolillo, la tabla para cortar**; así como también miniaturas de los mismos objetos, que son juguetes. Para este tipo de objetos utilitarios se usa la madera de **sauce, cavo o aimarash, pumamaqui y guarango**.

La etnia de los chachis o cayapas talla figuras de animales como aves, reptiles; hombres (el llamado **capitán**) y mujeres. Las maderas preferidas son el **guayacán**, el **guadaripo** y el **cedro**.

En las selvas orientales de la parte norte se ha desarrollado también la talla en madera de **balsa**. Se elaboran figuras de aves que son pintadas de colores brillantes, para simular el plumaje de los loros y guacamayos. También tallan **dúhos** o banquitos de formas zoomorfas, como tortugas, tigrillos, etc. La talla ha alcanzado un desarrollo muy notable en la provincia de Imbabura (San Antonio de Ibarra). Las herramientas más usadas en la talla son el **formón**, la **gubia**, **escofina**, **rasquetas**, **muñequilla**, **machete**, **caladora**, **torno**, etc.

Aunque es una práctica muy limitada, también se tallan raíces de árboles, aprovechando la especial disposición figurativa de algunas raíces. (Talla y escultura).

**Tallado.** (Nombre español). M. Técnica de trabajo en **metal**, que consiste en cortar trozos de la superficie, según el diseño que se desee. (Joyería).

**Talla en hueso.** (Nombre español). M. El hueso es usado muy rara vez para la labor de talla. Es el caso del dado con el que se practica el juego funerario llamado **huairu**. Puede ser tallado en la tibia de una res o de un venado.



Tallas de la etnia cayapa

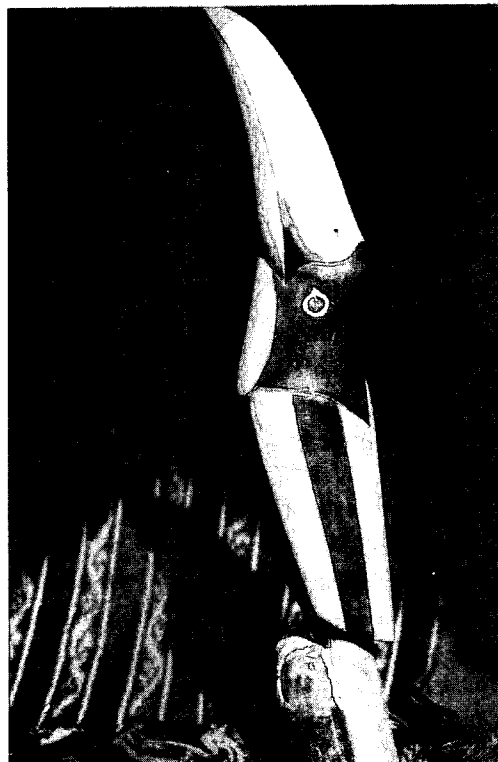

De los pueblos del Nororiental

A veces también aparecen cajitas, peines y **joyeros** trabajados con este material. (Talla y escultura).

**Tallo de cebada.** (Nombre español). M. Paja de cebada, que puede ser utilizada para tejer **sombros**. v. Sombrero de tallo de cebada. (Cestería).

**Talón.** (Nombre español). M. Parte posterior del **zapato**. (Zapatería).

**Talonera.** (Nombre español, de talón). F. Parte posterior de la **alpargata**. Se la fabrica del mismo modo que la **capellada**. (Tejeduría).

**Tamajagua.** (Nombre de origen antillano). F. El árbol *Poussenia armata*, llamado también **llanchama**, **majahua** o **damagua**. Con su corteza los shuar fabricaban una especie de vestuario primitivo. v. Kamush, kutsa, marimba. (Corte y confección)

**Tambán.** (Nombre de origen desconocido). M. La palma *Oreodoxa frigida*, que crece entre los 2000 y 2800 m. de altura. De esta planta se utiliza para el alumbrado, la cera que cubre los nudos e internudos. Se la obtiene mediante raspado. El tronco es utilizado para hacer tablas, pilares, etc. Las hojas se las utiliza para techar, y cuando no se han abierto completamente ( que es cuando tienen un color amarillento) se las usa para tejer **esteras**, **sombros** y adornos. De esta especie es la llamada palma de **ramos**, que se utiliza en Semana Santa. (Cestería).

**Tambor.** (Nombre español. M. v. Bastidor. // 2. Instrumento musical de percusión (**membra-Inófono**), hecho de **madera**, de forma cilíndrica y hueca, cubiertos los extremos con **cuero** de borrego. Lleva una cuerda para colgarlo del hombro. Se lo golpea con un palillo. A veces la misma persona

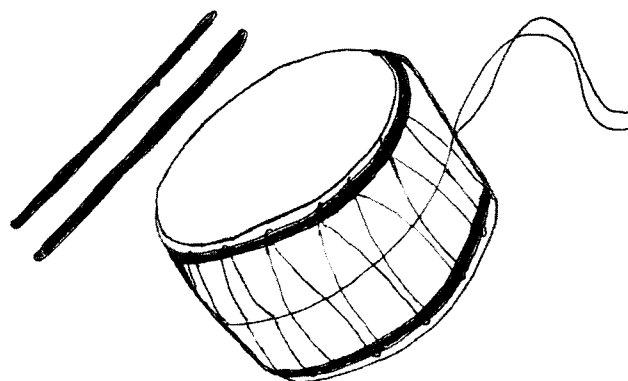

**Tambor**

que toca el tambor lo hace también con el **pingullo** o la **chirimía**. v. Redoblante, tamboril. Cfr. Bombo.

En la etnia shuar se fabrica el tambor (llamado *tampur* en esta lengua) con madera de **cedro** y se usa **piel de saino**, **yakum** o **saa**, **tunka**, **tigrillo** o monos como **sepur**, **tsere**, **kuji**, **kujancham**. La piel se la entierra en barro o se le echa agua caliente para quitarle el pelo. Con tiras de **pintiu** o de **terén** se forma una circunferencia y se amarra con **hilo de algodón**. Este aro se coloca sobre el cuero y se lo envuelve. Se coloca este parche en el tambor, y luego se prepara otro aro de la misma madera; pero con unos pocos milímetros de diámetro mayor, y se coloca sobre el cuero. Lo mismo se hace con el otro lado del tambor.

Para que los parches queden bien tiesos se pasa hilo de **kumai** por entre los aros. El parche que no se golpea va cruzado con un hilo de kumai, lo que sirve para dar cierta vibración. Se golpea el tambor por medio de un palito. (Instrumentos musicales).

**Tamboril.** (Nombre español). M. Especie de **tambor** pequeño, tocado generalmente por el mismo intérprete del **pingullo**. (Instrumentos musicales).

**Tampunch.** (Nombre shuar). M. Especie de trampa para hombres. Se coloca una tira de **chonta** entre los árboles del camino. En la extremidad de la tira se colocan tiras de chonta muy afiladas. Se amarra la punta con un **bejuco** y se lo tiempla bien con la ayuda de otro árbol. El bejuco cruza el camino, y al otro lado se pone un gatillo. La persona que pasa toca el bejuco, se suelta el gatillo y la tira lo golpea. (Trampas y artes de pesca).

**Tangaré.** (Nombre de origen desconocido). M. Especie de árbol de la costa (*Carapa guianensis*) cuyas pepas son usadas como carnada en la pesca con el **corral** y el **cotoco**. (Trampas y artes de pesca).

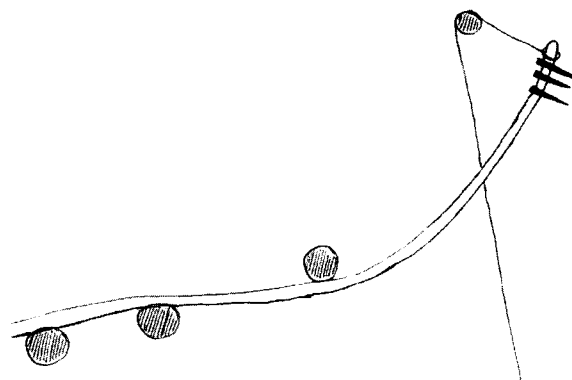

**Tampunch (vista superior)**

**Tanino.** (Nombre español). M. Sustancia astringente contenida en algunos vegetales. Se lo usa para el **curtido con vegetales**. (Talabartería).

**Taninos.** (Nombre español). M. Sustancias astringentes usadas para el **curtido**. Los taninos se extraen de la corteza del pino, el abeto, roble, betulla, mimosa, etc.; de la **madera** de castaño, quebracho, roble. De las hojas del zumaque, de las raíces del canaigre, y de los jugos del gambier. v. **Curtido con vegetales**. (Talabartería).

**Tanque.** (Nombre español). M. Depósito de gasolina en el **soplete de soldar**. (Joyería).

**Tantar.** (Nombre shuar, escudo). M. Escudo que se fabrica de la raíz externa del árbol **waup**. Tiene aproximadamente 60 o 70 cm. de diámetro. Se hace en el centro dos agujeros y se coloca una agarradera de **kaap**. (Armas).

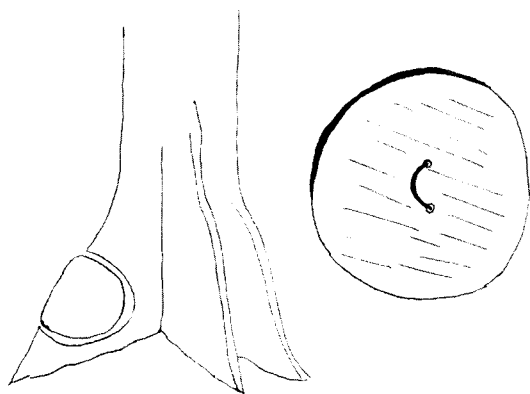

Tantar

**Taperche.** (Nombre de origen desconocido). M. v. **Chapercha**. (Tejeduría).

**Tapete.** (Nombre español). M. Pequeña pieza de **cestería** hecha con **tejido llano** de **duda**. Sirve como adorno. (Cestería). También se lo puede hacer de **hilo**. (Tejeduría).

**Tapiar.** (Nombre español). V. Disposición que se usa para el **secamiento de la teja**. (Barro).

**Tapilla.** (Nombre español). F. La parte del **taco** que entra en contacto con el suelo, en el **zapato de hombre**. Cfr. **Bocatapa**. (Zapatería).

**Tapiz.** (Nombre español). M. Especie de **faja** de tamaño superior a las ordinarias. Es de uso puramente ornamental y para la venta a los turistas. Tie-

ne entre 10 y 15 cm. de ancho y un largo de 1,40 a 2 m. En lo relativo a la ornamentación es similar a la **faja rayas**. (Tejeduría). // 2. v. **Salasaca**.

**Tarabilla.** (Nombre español). F. Especie de listón de **madera** que sirve para torcer las fibras con las que se fabrican las cuerdas o **sogas**. v. **Jaile**. (Cordelería).

**Taracea.** (Nombre español). F. Obra hecha con la incrustación de diferentes pedazos de **maderas** de varios colores. También se pueden incrustar conchas, hueso, **metal**, carey, y otros materiales. v. **Marquetería**, **rasqueta**. (Talla y escultura).

**Tarach.** (Nombre shuar). M. Especie de camisón usado por las mujeres shuar. Está tejido en **algodón**, y se sostiene en la cintura con el **tirinkias**. (Tejeduría shuar).

**Tarca.** (Nombre quichua). F. Especie de **flauta** de dos tapas. Emite sonidos graves. (Instrumentos musicales).

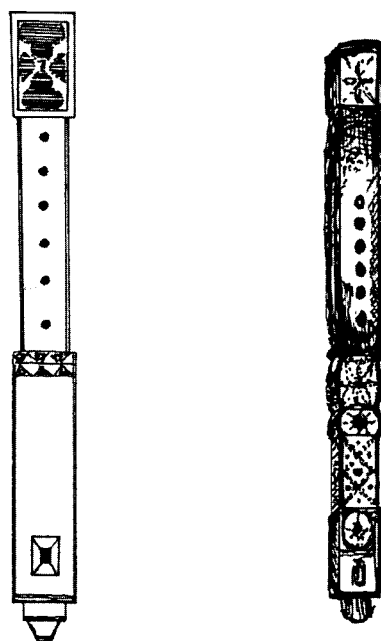

Tarcas

**Tarra.** (Nombre español, de tarro). F. Especie de florero o maceta. Se trata de un diseño usado en la ornamentación de la **macana**. (Tejeduría).

**Tarraja.** (Nombre español). F. Herramienta formada por una barra en cuyo centro va un dado de acero, que sirve para abrir rosca a fin de acoplar una tuerca. Cfr. **Machuelo**. (Mecánica industrial, herrería).

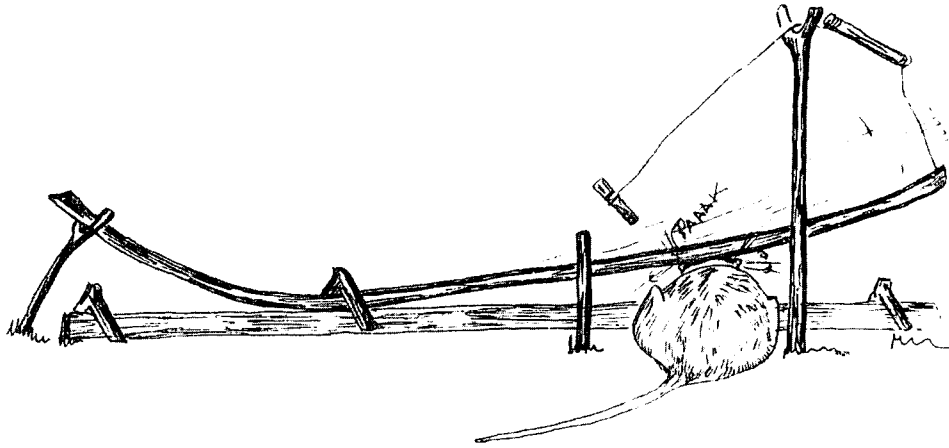

**Tashitash.**

**Tarro.** (Nombre español). M. Entre la población afroesmeraldeña se conoce con este nombre a los **resonadores** de la **marimba**. (Instrumentos musicales).

**Taruga.** (Nombre quichua, venado). F. Motivo ornamental del **bordado** en la indumentaria salasaca, provincia del Tungurahua. v. Motivos ornamentales en el bordado. (Bordado).

**Tashitash.** (Nombre shuar, escopeta. Es duplicación de la raíz *tash*, onomatopeya del disparo). M. Especie de **trampa** para animales pequeños que frecuentan los mismos caminos. Está hecha de un palo de 1,50 o 2 m. de largo y 3 cm. de grosor. Va fijado al suelo mediante dos horquillas que van en los extremos. Montado sobre este palo va otro, algo más corto, de **tukús**, fijado por una sola horquilla en el centro. Cerca de uno de los extremos se coloca una horquilla en la cual va un palito que se amarra con **kumai** u otro **bejuco** a la punta del palo de tukús más cercana. La otra extremidad del palito que va en la horquilla se amarra con kumai a otro palito de 4 o 5 cm.

A cierta distancia de la horquilla se clava en el suelo otro palo. Se coloca otro, en sentido horizontal, el mismo que se mantendrá en esa posición por la presión que ejerce el tukús sostenido por el palito de 4 o 5 cm. Luego se cubre y oculta todo. El animal, al seguir su camino tropieza con el palo horizontal, que a su vez hace saltar el palito de 4 o 5 cm., que mantenía el equilibrio del tukús. De esta manera el animal queda atrapado por el peso del palo que le cae encima. (Trampas y artes de pesca).

**Tasín.** (Nombre colorado, nido). M. Especie de **canasto** de **carrizo** con una agarradera para levantarlo. (Cestería). // 2. Especie de aro de trapos u

hojas de maíz, que sirve para apoyar el fondo de la pieza de **barro** que se elabora. Es término usado en el Norte del país. (Alfarería).

**Tatabra.** (Nombre de origen desconocido). F. Especie de **saíno** de la costa ecuatoriana. Con su **piel** se hacen los parches del **bombo**. (Instrumentos musicales).

**Tatank.** (Nombre shuar). M. Especie de tablita sobre la cual se elaboran las **ollas**. v. Shuin nuwe. (Cerámica shuar).

**Tawásap.** (Nombre shuar de una especie de corona). M. Corona hecha con plumas de **tucán**. En cada nudo de la corona se coloca un mechón de plumas, alternando el rojo y el amarillo. Son dos bandas de colores, separadas por plumas azules del pájaro llamado **secha**. Es el adorno más valioso. Lo usan únicamente los hombres preciados de valientes. v. Tendearma, tentem. (Tocados y adornos).



**Tawásap**

**Taxo.** (Nombre quichua, *taxu*, la planta *Tacsonia tripartita* Juss.). M. Variedad de planta trepadora que en el Austro ecuatoriano recibe la designación de gullán (nombre cañari). Con los tallos de sus flores puede confeccionarse un **rondador**. Cfr. Piri gullán. (Instrumentos musicales).

**Tayo.** (Nombre shuar de una especie de pava de monte. Es ave nocturna). M. Ave de carne apetecida por los shuar. Es el pájaro de aceite. Con sus huesos se elabora el **tayu ukunch**. (Tocados y adornos).

**Tayu ukunch.** (Nombre shuar y compuesto (v. Supra), *ukunch* = hueso). M. Especie de adorno que se usa sobre el pecho, y que pasa por los hombros. Para construirlo se usan los siguientes materiales: **kumai**, **nupi**, huesos de alas de varios pájaros, entre ellos el **tayo**, **chivia**, **pitsa** o de las patas de **tsem**.

Se cortan las pepas de nupi y se las agujerea en un extremo. Se pasa el kumai por el nupi y por el hueso, y todo se cuelga de una faja. A veces se cuelgan también; pero horizontalmente, los huesos más grandes. (Tocados y adornos).

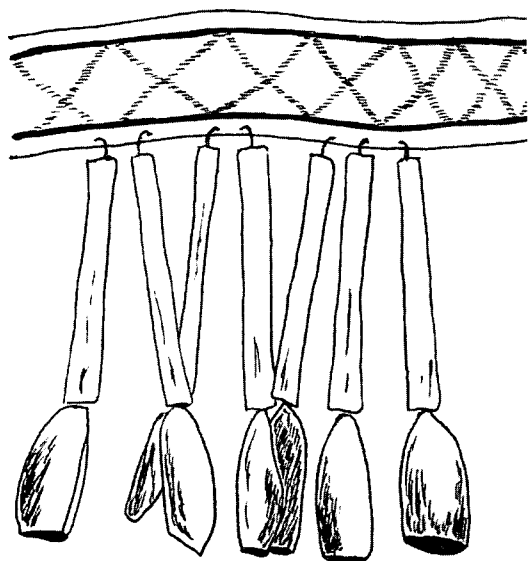

Tayu ukunch

**Taza.** (Nombre español). F. Recipiente de barro, para beber. (Alfarería).

**Técnica del acordelado.** (Nombre español). F. En este procedimiento la alfarera hace una tortilla de barro, según el tamaño del objeto que desea fabricar. La coloca sobre un **plato** de arcilla cocida, y sobre esa base se añaden roscas o cordeles de barro (llamados **cauchos**) ajustándolos y aplastándolos con los dedos, mientras se hace girar el plato



Dos fases de la técnica del acordelado

con la otra mano. Las paredes exteriores del objeto se alisan con un pedazo de **madera**, y las paredes interiores con un **mate**. También se adelgazan las paredes y se las dobla hacia adentro para formar el recipiente. El borde de la abertura se alisa con los dedos y con una hoja.

Esta técnica es usada en las provincias de Loja, Cotopaxi, en el Nororiente y entre los shuar. v. Cerámica shuar, huihuishcu, shuin nuwe. (Alfarería).

**Técnica del acordelado con engobes y resinas.** (Nombre español). F. En la región nororiental se elaboran piezas de barro con la **técnica del acordelado**, y se añaden, como elementos de decoración, engobes y resinas naturales como el **shilquillu** y el **pungara**. (Alfarería).

**Técnica del doble molde.** (Nombre español). F. Procedimiento para formar la pieza de barro. Se parte de la tortilla de barro que se forma sobre una piedra (v. Pataquir). En otra piedra plana se muele un tiesto quemado. Sobre esta arena el molde puede girar. El **alfarero** se sienta en el suelo con las piernas cruzadas. Coloca en el molde la plancha de barro y la dobla hacia arriba para empezar a formar la pieza.





### Técnica del golpeado

Para objetos grandes se añaden luego cordeles de arcilla, hasta conseguir el tamaño deseado. Se parte, como en la **técnica del molde y torno**, de la tortilla de barro -el **pataque**-. El barro se coloca dentro de un molde para las formas extendidas, o por fuera de un molde invertido, para piezas más pequeñas. (Alfarería).

**Técnica del golpeado.** (Nombre español). F. Procedimiento usado para elaborar las piezas de **barro**. Se lo emplea en algunas comunidades de la provincia del Azuay, Sur de Cañar y Norte de Loja. Es una técnica de formación secundaria porque se la usa a continuación de otras técnicas. (v. Técnica del modelado, jalado y raspado; técnica del molde invertido, acordelado y paleteado).

En esta técnica se usan los **huactanas** o **golpeadores** para formar la **barriga** de la pieza, lo que se logra a partir de la reserva de barro que queda luego del primer paso de formación, que es la construcción de una especie de tortilla de barro. (Alfarería).

**Técnica del modelado.** (Nombre español). F. Procedimiento usado para elaborar las piezas de **barro**. Se lo practica en la parte occidental de la provincia del Azuay. El proceso es sencillo: la **artesana** forma una bola de barro, que sostiene en una mano, mientras con la otra hace un agujero en el centro, y, girando la bola, comienza a hacer los bordes hacia arriba, hasta conseguir una forma hueca y redonda. Para continuar el trabajo se coloca la pieza sobre un molde (la parte inferior de una **olla** rota; pero colcada boca abajo). Con una piedra redonda por

dentro, y un pedazo de **madera**, por fuera, se consigue dar forma a la pieza. Al final se forma la boca y se alisa con los dedos mojados.

Al segundo día hay que continuar alisando y adelgazando las paredes de la **barriga**, con la piedra y el pedazo de madera. (Alfarería).

### Técnica del modelado, jalado y raspado.

(Nombre español). F. Procedimiento para formar las piezas de **barro**. Se forma una tortilla sobre una tabla (Cfr. Tatank). Mientras gira el pedazo de barro, con la mano derecha se levantan los bordes de la tortilla, dando comienzo a las paredes del objeto. Luego se añaden pedazos de barro a las paredes (no se trata de la **técnica del acordelado**, porque no se forman cordeles de barro). Cuando la pieza se ha endurecido algo, se raspan sus paredes con un pedazo de **mate** o con los bordes afilados de una tapa metálica (como la caja de mentol).

De esta manera se redondea la parte inferior y se adelgazan las paredes. Como último paso, antes de sacar la pieza, se la alisa o **llaberea** con una piedra de superficie lisa y humedecida. Esta técnica se la usa en las provincias del Guayas y Manabí. (Alfarería).

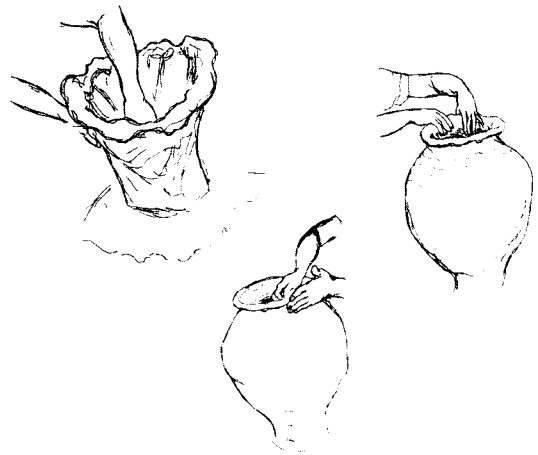

### Técnica del modelado, jalado y raspado

**Técnica del molde de dos tapas.** (Nombre español). F. Procedimiento para elaborar la pieza de **barro**, sobre todo las **alcancías**. Se necesita de un patrón modelado a mano y quemado. Sobre él se trabaja colocando dos pedazos de barro. Luego se unen las piezas presionándolas.

Las alcancías representan figuras de diversos animales como perros, gallinas, chanchos, etc. Esta técnica es usada en las provincias de Cotopaxi y Azuay. (Alfarería).

**Técnica del molde invertido, acordelado y paleteado.** (Nombre español). F. En este



**Técnica del molde de dos tapas**

procedimiento la **alfarera** utiliza un falso molde, que es una **olla** vieja invertida, para formar la parte inferior de la olla. Luego se usa el acordelado para la parte superior, y una espátula de **madera** para formar la parte redondeada de la olla.

Se parte de una tortilla de **barro** que se forma sobre una piedra plana. Este proceso se llama **pataquir**, y la plancha se llama **pataque**. Es técnica usada en las provincias del centro del país, Bolívar y Chimborazo, y en la costa, El Oro. (Alfarería).

**Técnica del molde invertido y acordelado.** (Nombre español). F. Procedimiento para elaborar piezas de **barro**. Sobre un recipiente viejo puesto boca abajo se forma el asiento de la nueva pieza, y sobre él se van agregando cordeles de arcilla, uniéndolos con los dedos. Es técnica usada en la provincia de Imbabura. (Alfarería).

**Técnica del molde y torno.** (Nombre español). F. Procedimiento que combina el uso del **molde** y el **torno** para la elaboración de la pieza de **barro**. Se extiende el barro con un pedazo de **cuero** o de una **olla** rota. Este proceso se llama **pushana**. Es técnica usada en las provincias de Cotopaxi, Chimborazo, Pichincha e Imbabura. v. Montera. (Alfarería).

**Técnica del torno.** (Nombre español). F. Procedimiento para elaborar la pieza de **barro**. Se coloca una **pella** del tamaño adecuado sobre el **plato** del **torno**. El **artesano**, usando el pie, mueve el torno, mientras sus manos van dando la forma necesaria a la pieza.

Al día siguiente de formado el objeto se lo desbasta y quita el exceso de barro, así como también se da la forma final al asiento. Para esto se coloca la pieza boca abajo, sobre una especie de horma de barro, y se le pasa el **fierro de desbastar**. Esta técnica es usada en las provincias del Azuay (Chordeleg), y en Guayas (Samborondón, por influjo de los alfareros azuayos). (Alfarería).



**Técnica del torno**

**Teerén.** (Nombre shuar). M. Especie de **caña guadúa**. Con tiras de esta caña se construye la **trampa** para peces llamada **wáshim**. Además sirve para construir parte del **tambor** shuar. Se pronuncia también **terén**. v. Uum. (Trampas y artes de pesca).

**Teja.** (Nombre español). F. Pieza de **barro** cocido, de forma acanalada, y que sirve para cubrir los techos. Las hay de diferentes tamaños y calidades. El proceso de fabricación es el siguiente: se consigue tierra negra o **chagrallpa** (la tierra de cultivo) y tierra blanca - una tierra menos oscura-. Se las extrae con el **pico** o la **barreta**. Esta tierra se la echa en el **noque**. Cuando la tierra es floja (poco glutinosa) se mezcla con **huano** para evitar que las tejas se rajen al secarlas al sol. Se remoja la tierra, se la vira y mezcla con la **lampa**. Se extrae el agua

sobrante y se procede a pisar el barro con dos caballos o bueyes, guiados por una persona que da vueltas alrededor del noque, aunque a veces también se sitúa en el interior. Este proceso recibe el nombre de **batir**. Se bate cuatro horas aproximadamente, y si la tierra es dura, hasta seis horas. Cuando el material está desmenuzado se dice que el barro está en punto de **cochada**.

Se extrae el material del noque y se lo coloca en una **chacana** o **carretilla** para llevarlo a un sitio protegido del sol (para evitar que se seque) y se procede a **peinar** o **cocinar** con la **lampa**. La finalidad del peinado es eliminar las **chambas** o piedras.

Cuando hay mucho sol y no existe un sitio adecuado se cubre el barro con ponchos o ramas verdes de **eucalipto**.

La persona que elabora la teja se llama **moldeador**, y la que recibe y coloca la teja se llama **parador**. El proceso de moldeado es el siguiente: el moldeador pone arena en las **planchas** para evitar que el barro se adhiera a la plancha o el **molde** (esta arena se la obtiene del barro con que se cubre la parte superior del horno, al momento de quemar las tejas o ladrillos. Una vez enfriado el horno se retira esta arcilla, se la muele golpeándola con un palo y se la cierra en **harneros** de **hojalata**. De no existir esta arena se consigue tierra y se la mezcla con ceniza). Se toma la suficiente cantidad de barro y se rellena todo el molde, con las manos. Este proceso recibe el nombre de **prensar**. Luego se mojan las manos y se las pasa por el barro alisándolo y quitándole toda piedrita u otro material que podría dañar la teja en el momento de la quema. Si no lo hicieran así, la teja saldría **zhura**. Es decir, con granulaciones o **rasposa**.

Luego se toma el **shillidor**, se lo moja y con él se alisa el barro. Luego se retira el barro y se coloca en el **galápago**, que sostiene el parador. Este coloca la teja en el lugar del secamiento. Con una serie de golpecitos se logra que la teja se desprenda del galápago, sin sufrir daños. v. Teja acordonada.

En el Norte del país la elaboración de la teja es diferente. Se usa un molde rectangular de **latón** en el cual se coloca el barro, que será estirado con una especie de **bolillo** de **madera**, hasta que la masa cubra todo el espacio. Se retira el molde, y con una paleta de latón de forma convexa (llamada **montura**) se levanta la plancha de barro, que toma la forma de la montura. Luego se la coloca en el suelo y a la intemperie, formando hileras para el proceso de secamiento. (Barro).

**Teja acordonada**. (Nombre español). F. Variedad de **teja**, que se diferencia en que la **plancha**

tiene una muesca de 2 cm. de arriba hacia abajo, a la que se le llama canal.

Se coloca sobre la plancha un pedazo de tela mojada, y sobre ella el **molde**, que es de 30 cm. de largo y 15 cm. de ancho. Se cubre de material el molde y se lo pule con las manos mojadas (no se usa **shillidor**). Una vez pulida se la coloca en sentido contrario sobre el **galápago**. (Barro).

**Tejedora**. (Nombre español). F. v. Toquillera. (Paja toquilla).

**Tejeduría**. (Nombre español). F. **Práctica artesanal** que convierte las fibras en **hilos** y luego estos en tejidos con los cuales se elaboran diversas prendas. La herramienta básica es un **telar**. v. Hilar, teñir, tejido.

**Tejeduría shuar**. (Nombre híbrido de español y shuar. v. Cerámica suar). F. El **hilo de algodón** o **uruch** es hilado en un **huso** que tiene como tortero un pedazo del caparazón de una tortuga o una quijada de **saíno** u otro hueso (Cfr. Toyo). Al algodón se lo envuelve en hojas de **pumpu** y se lo amarra con **bejuco**. Quien hila es el hombre, porque el algodón es de género masculino. Es decir, es «hombre».

El hilo es teñido con **ipiaku** (achiote), cuyas semillas se hacen hervir con cortezas del árbol llamado **kuái**. Con esto se obtiene el color rojo.

El color castaño se consigue haciendo hervir las hojas de la vid cultivada llamada **tai**. Hirviendo las hojas de una planta llamada **yamakai** se obtiene el color castaño oscuro. Los colores plomo oscuro y negro se consiguen con la fruta de la genipa (llamada **súa**), con barro y una solución de **chiangrapi**. A veces también con la corteza del árbol llamado **ukumcha**. El hilo no teñido recibe el nombre de **putsuh**.

Con el hilo de algodón los shuar tejen el **itip** y el **tarach**. El principal ornamento de los tejidos es la distribución de los colores. La combinación de blanco (o rojo claro), café, negro, café y blanco (o rojo claro) recibe el nombre de **yambitsa hi**. (Tejeduría).

**Tejido**. (Nombre español). M. La parte de un **canasto**, que corresponde a los costados del mismo. (Cestería). // 2. Variedad de elaboración de las **joyas de filigrana**. Se ejecuta doblando el hilo retorcido en un extremo y asegurándolo contra los marcos verticales del armazón **cartoneado**. (Joyería). // 3. Cualquier labor en que haya entrelazamiento de **hilos**, fibras (de origen vegetal, animal o sintético), hojas, tallos, crines, **tatora**, etc. v. Artesanía

en totora, cestería, cedazo, mimbre, duda, cabuya. (Tejeduría).

**Tejido del sombrero.** (Nombre español). M. Para tejer un **sombrero**, una vez adquirida la paja a los comerciantes, hay que comenzar con la **partición de la paja**, y luego seguir con la formación de la **plantilla**.

En la costa el tejido comienza con la caída de la tarde, cuando el calor del sol ha disminuido.

El **Tejido** se inicia con unas pocas pajas con las que se produce una especie de rosa, que es de donde sale la **plantilla**, la misma que crece con la adición de nuevas fibras (v. **enjire**). Luego desciende a la **copa**, y, terminada esta, se llega a la **falda**.

Durante todo el proceso de tejido las artesanas deben humedecer constantemente la paja. Para ello tienen un recipiente con agua y una **tusa**. Terminada la falda se procede al **rematado**.

Los sombreros se clasifican según el número de pajas utilizadas, en **sombrero chulla**, **sombrero pareado**, **sombrero mixto**.

El número de pajas que entran en un sombrero chulla es de 400 aproximadamente. En los sombreros pareado y mixto, el número es inferior, entre 300 y 350.

Los instrumentos usados para el tejido son la **horma**, a veces una almohadilla (o simplemente un montón de trapos) puesto que el pecho debe inclinarse y tocar la horma; y un recipiente con agua y una tusa, además una cinta que puede ser de **cuero**, para apretar el tejido y ceñirlo. v. Calzar.

En la costa, para el acabado del sombrero se usa una goma extraída del árbol de zapote, la cual se disuelve en agua y se la pasa por el sombrero. v. Ligamento. (Paja toquilla).

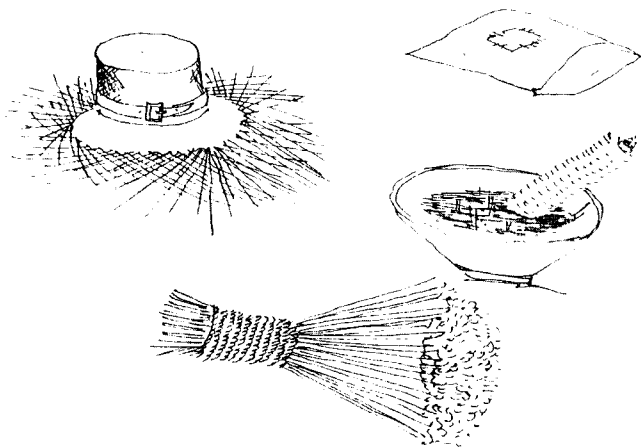

Tejido del sombrero

**Tejido de tres puntos.** (Nombre español). M. Estilo para tejer el **mimbre**. (Cestería).

**Tejido de tucumán.** (Nombre híbrido de español y quichua, *tucumán* = una especie de danza en la cual los protagonistas tejen un conjunto de cintas alrededor de un palo). M. Especie de **tejido** hecho con delgadas tiras del **cuero** llamado **ruso**. Sirve para adornar el **pellón**. v. Tejido pluma. (Talabartería).

**Tejido llano.** (Nombre español). M. Designación que abarca a todos los **tejidos** de superficie plana, en **cestería**, como **petates**, **abanicos**, **sopladores**, **sombreros**, **individuales**, etc. (Cestería).

**Tejido pluma.** (Nombre español). M. Especie de **tejido** hecho con tiras delgadas del **cuero** llamado **ruso**. Sirve para confeccionar y adornar el **pellón**. v. Tejido de tucumán. (Talabartería).

**Tela encauchada.** (Nombre híbrido de español y quichua. v. Encauchado). F. Tela (generalmente lienzo) que ha recibido una o más capas de **caucho** para impermeabilizarla. Se usa también el lienzo de los costales de harina. (Artesanía en caucho).

**Tela espejo.** (Nombre español). F. Variedad de tela de producción industrial, que se usa para la confección de la blusa de fiesta.

Se caracteriza por tener un aspecto brillante, de ahí el nombre. v. Blusa tradicional. (Tejeduría).

**Telar.** (Nombre español). M. Instrumento para tejer. Existen varias clases de telares como el **telar de pie**, **telar de cintura**, llamado también **telar de callua**, el **telar vertical**, **telar de pedales**, **telar shuar**, **telar de hombres**, **telar de mujer**, **telar de mano**. (Tejeduría).

**Telar de callua.** (Nombre híbrido de español y quichua. v. Callua). M. Otra designación para el **telar de cintura**. (Tejeduría).

**Telar de cintura.** (Nombre español). M. Especie de **telar** llamado así porque es esta la que sirve para tensar la **urdimbre** colocada en ganchos y colgada en una pared.

Este tipo de telar está formado por las siguientes partes: **antepecho**, **mama callua**, **shuyu tacana**, **huahua callua**, **huatarina cincha**, **cinturón de cabuya**, **trenzado chimba**.

En este tipo de telares se tejen las fajas, los costales.

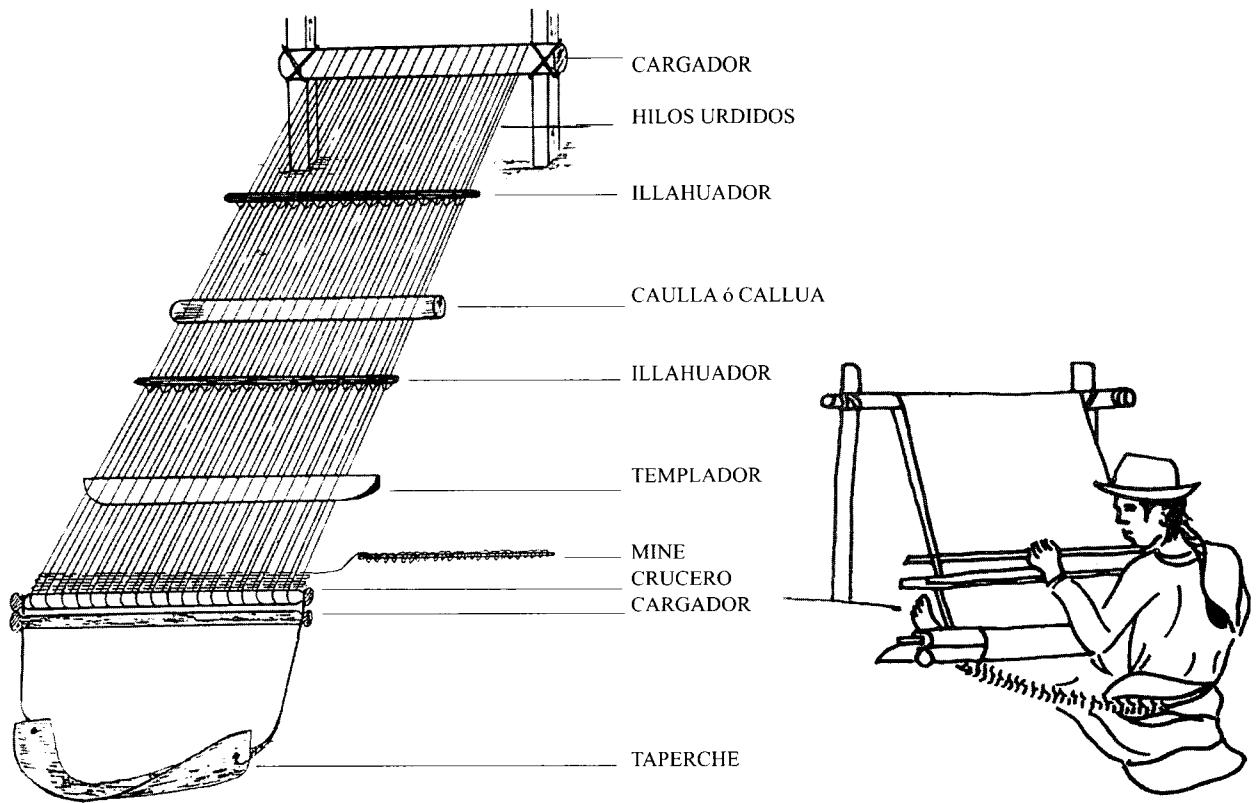

Telar de cintura

Manera de colocarse el tejedor

En otras zonas del país los nombres son diferentes. Por ejemplo en Loja las partes reciben las siguientes denominaciones: **cargador**, **illahuador**, **caulla o callua**, **templador**, **mine**, **crucero**, **taperche**.

En Azuay se llaman: **tagta inmóvil**, **jahuan inmóvil**, **masa**, **callua**, **illahua**, **jahuan móvil**, **chapercha o chapeche**. En el centro y Norte del país cambian los nombres de los elementos. La tagta inmóvil se llama **chaqui quiro**, el **cargador superior** se llama **panga caspi**; el **cargador inferior**, **cumil**; a la **chapercha**, **huashacara**, el **cargador del mine**, se llama **fúa**.

Existe también, en el centro del país (Provincia del Chimborazo), un pequeño telar de cintura apropiado para tejer **fajas** o **cahuiñas**. Se lo denomina **arma 2**. En la provincia de Imbabura este tipo de telar está formado por el **aro**, el **aparina cara**, dos **cruciras**, varios **inguiles**, un **aclador**, una **callua**. El telar entero recibe el nombre de **callua**. v. Maquiahuana, ahuano.

Al parecer es un telar de tipo precolombino, pues ya los cronistas lo describen. (Tejeduría).

**Telar de hombres.** (Nombre español). M. v. Telar de pie. (Tejeduría).

**Telar de mano.** (Nombre español). v. Maquiahuana. (Tejeduría).

**Telar de mujer.** (Nombre español). M. v. Telar vertical. v. Arma 2. (Tejeduría).



Telar de cintura, según un dibujo de Guamán Poma de Ayala

**Telar de pedales.** (Nombre español). M. Especie de **telar** en el que los **lizados** son movidos por pedales de **madera**, de modo que al pisar uno u otro, sube el juego de lizados correspondientes y deja un hueco en los hilos de la **urdimbre**, por el que pasa el hilo que hace de **trama**. (Tejeduría).

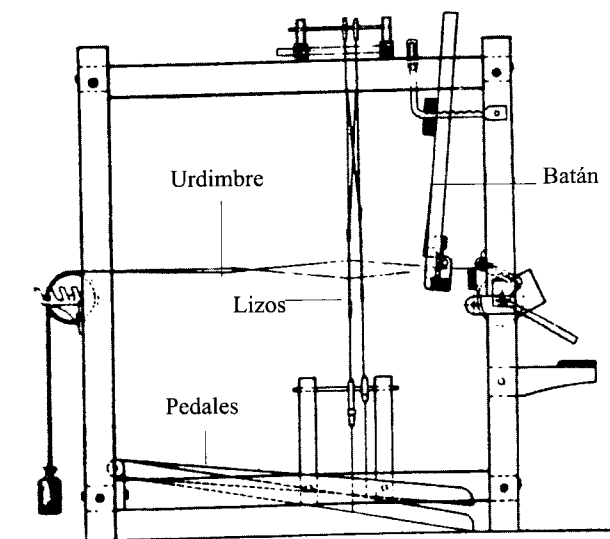

**Telar de pedales**

**Telar de pie.** (Nombre español). M. Especie de **telar** de mayor tamaño que el **telar de cintura**. Los hay de dos tamaños. En el grande se tejen **ponchos, rebozos, llicllas, listas**. En el telar pequeño se confeccionan prendas menores como los **tapiques** (en la provincia del Tungurahua).

El telar de pie está formado por las siguientes partes: **lillu, campanilla, campanilla de charicaichu, campana pardor, machu, peini, enjullo, antepecho, anacodor, chaquisarona, llinqui, acutana caspi, sipina caichu**.

Estas denominaciones varían según el lugar y las lenguas de sustrato que existan en él.

Además del telar, en un taller se encuentran otros instrumentos como la **llanga, canilla, pururu sísig, lanzadera**. En el proceso de **tejido** se incluyen los siguientes componentes: **ahualca, puchca, mini, llucclai, canillar, puchicana caspi, factana, tacana**.

Este tipo de instrumento en la provincia del Carchi se denomina **telar de hombres**, por ser los hombres quienes tejen en él. v. **Telar de mujer**. (Tejeduría).

**Telar shuar.** (Nombre híbrido de español y shuar. v. **Cerámica shuar**).

M. Especie de armazón para tejer, que va clavado en el suelo. Sus componentes son: **payanku, kumai, kachui, kaka, yunkua**. En este telar se teje el **itip** y el **tarach**. v. **Pintiu**. (Tejeduría).

**Telar vertical.** (Nombre español). M. Variedad de telar colocado verticalmente. Se lo usa en la provincia del Carchi para tejer **cobijas** y **ponchos**. Recibe también la denominación de **telar de mujer** o **guangua**, por ser las mujeres las únicas que tejen en él, Las partes que conforman este tipo de

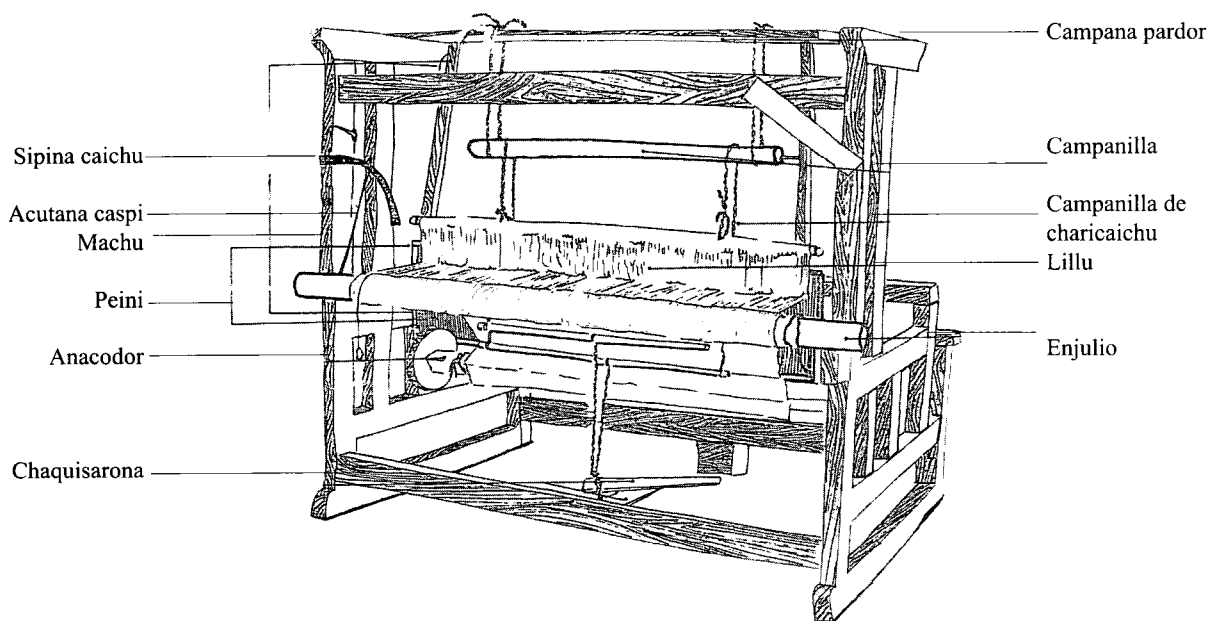

**Telar de pie**

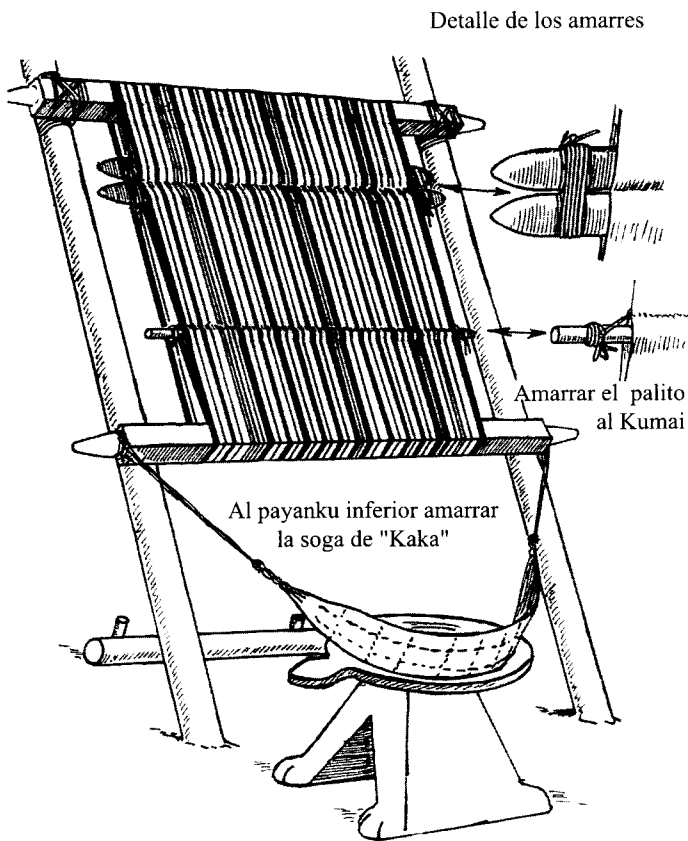

**Telar Shuar**

telar son: **cumuel, bajador, cuascuartel, cuarmal.** Las palabras terminadas en *el* y *al* son de origen coayquer, una antigua etnia que habitó en esta zona del país. v. Telar de cintura. v. Cobija amarrada, faja. (Tejeduría).

**Temásh.** (Nombre shuar). M. v. Peine de pindo.

**Templador.** (Nombre español). M. Otra designación para el instrumento conocido como **callua**. Es término usado en la costa. (Tejeduría). // 2. Especie de instrumento hecho con **madera**, y cuerda de nailon. Sirve para templar el **cuero**. v. Telar de cintura. (Talabartería).

**Templén.** (Nombre español, de templar). M. Otra designación para la **chiquigua**. (Tejeduría).

**Tenacillas.** (Nombre español). F. Herramientas de acero, de forma y tamaño diversos. Hay tenacillas de punta, de boca, playos. (Joyería).

**Tenazas.** (Nombre español). F. Herramienta metálica usada para sostener, hacer presión, doblar, etc. Las hay de diversas formas y tamaños. Generalmente reciben también la designación de playo. v. Fundición. (Herrería, juguete de hojalata).

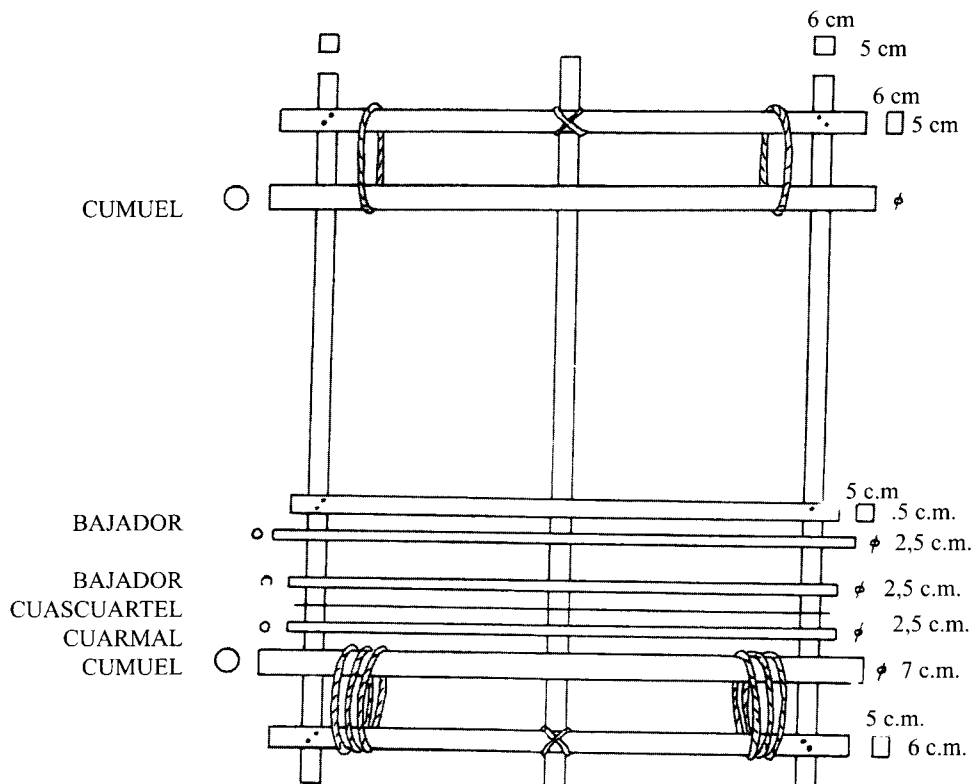

Alto Total 194 c.m.  
 Ancho Total 170 c.m.

**Telar vertical**

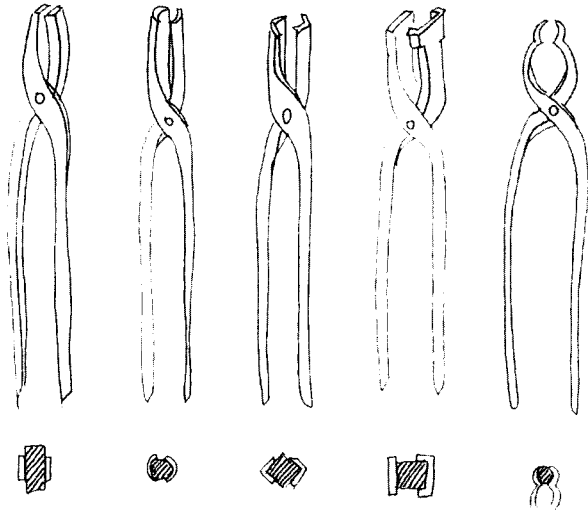

Tenazas

**Tendal.** (Nombre español, de tender). M. Pieza que va colocada cerca del **torno**, y que sirve para recibir la pieza de **barro** torneada. (Alfarería).

**Tendearma.** (Nombre shuar, de *tendeartatzan* = girar). M. Especie de corona semejante al **tawásap**. Se la construye con el **bejuco** llamado **kaap** y sobre él va una banda de **algodón** en la cual se han pegado plumas de colores llamativos. v. Tentem. (Tocados y adornos).

**Tentem.** (Nombre shuar de una especie de corona con cerco de mimbre y una faja de plumas). M. Tocado para la cabeza, que está formado por un aro de **bejuco**s, como los que se usan en el **chankín**; pero más delgados. Se usa un bejuco más largo para tejerlo como entramado. Se teje a manera de un **suku**. Se entrecruzan y se juntan los extremos. En este **tejido** se cosen plumas del pecho del **tucán**. A veces se pegan estas mismas plumas a manera de cola, o se pega la cola entera de esta ave. También se pueden coser plumas de **yampún**, como son de varios colores, estos se alternan por grupos, verticalmente.

Este mismo tocado se puede elaborar con el cuerpo del pájaro llamado **sunka** (el ave macho). Se hace un corte en el cuerpo para mantener intactas la cabeza, las alas y la cola. Cuando ya está seco se coloca sobre un **tentem** y se cose. Se lo lleva con la cabeza del ave adelante. Con el mismo procedimiento se prepara una corona con el cuerpo de una ardilla, o con el cuerpo del mono llamado **sepur**. En este último caso la piel del lomo se mantiene entera, con lo que el adorno toma la forma de un **sombrero**. Cfr. **Tawásap**. (Tocados y adornos).

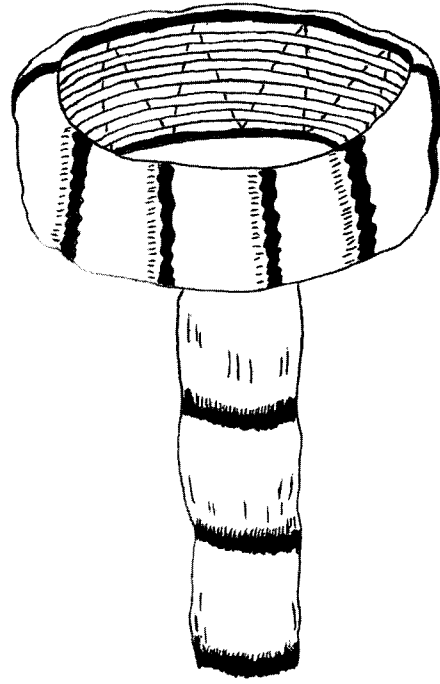

Tentem

**Teñido.** (Nombre español). M. Acción y efecto de **teñir**. Los campesinos tienen algunas supersticiones para teñir. Creen que todo el proceso se puede echar a perder si pasa cerca una mujer embarazada. Además no se debe teñir en época de luna nueva (luna nueva) porque al hacerlo no duran y salen feos los colores. (Tejeduría). // 2. Proceso por el cual se tiñen los **sombreros de paja toquilla**. Se pasa al teñido luego de que el sombrero ha sido **blanqueado**. En tinas especiales se disuelven los colorantes y se colocan los sombreros por un tiempo de entre 45 m. y una hora. La cantidad de sombreros que se tiñe es poca, debido a que se prefiere el color natural. (Paja toquilla).

**Teñido de la duda.** (Nombre híbrido de español y quichua. v. Duda). M. Las hojas de **duda** se tiñen con **anilina**. Se pone al fuego un recipiente con agua, hasta que hierve. Se agrega el colorante. Se hunde la duda una y otra vez hasta que el color esté firme. v. Plumilla, secado de la duda. (Cestería).

**Teñir.** (Nombre español). V. Dar color a una fibra, **tejido**, etc. Para **teñir** se necesita de un **colorante** y , con frecuencia, de un **mordiente**. (Tejeduría, cestería).

**Tercio.** (Nombre español). M. Cada una de las dos mitades de la carga de una acémila, cuando va en



bultos o fardos. Es unidad de comercialización de la **duda**. (Cestería).

**Terén**. (Nombre shuar). M. v. Teerén.

**Terminación en borde de retrodoblado**. (Nombre español). F. Técnica para terminar un **tejido de paja toquilla**. Las fibras sobrantes son distribuidas en ambos lados del tejido. v. Infra. (Paja toquilla).

**Terminación en borde trenzado**. (Nombre español). F. Técnica para terminar un **tejido de paja toquilla**. La dirección de este terminado es paralela a la **urdimbre** o a la **trama**. v. Infra y supra. (Paja toquilla).

**Terminación en cinta cosida**. (Nombre español). F. Técnica para terminar un **tejido de paja toquilla**. En el borde se cose una cinta hecha con la misma paja o con otros materiales. v. Infra y supra. (Paja toquilla).

**Terminación en tafetán cerrado**. (Nombre español). F. Técnica para terminar un **tejido de paja toquilla**. La hebra puede quedar escondida y redoblada. v. Supra. (Paja toquilla).

**Termoplástico**. (Nombre español). M. Material sintético usado en **zapatería**. Se caracteriza por ser moldeable con el calor, con **acetona** y **disolvente**. v. Contrafuerte. (Zapatería).

**Terno de aguas**. (Nombre español). M. Conjunto de prendas de vestir confeccionadas con **tela encauchada**. Está formado por **leva** y **calzones**. (Artesanía en caucho).

**Terreno de totora**. (Nombre híbrido de español y quichua. v. Totora). M. Medida para adquirir grandes cantidades de **totora**. (Cestería).

**Tetona**. (Nombre español). F. Especie de teta grande llena de agua, que oprime la **copa** del **sombbrero**, cuando se la somete al prensado. v. Prensar. (Paja toquilla).

**Tierra de batería**. (Nombre español). F. Residuos de **plomo** que se obtienen de las baterías viejas de los vehículos. v. Vidriado. (Alfarería).

**Tierra de moldear**. (Nombre español). F. En el proceso de **fundición** es el material con que se re-

llenar las **cajas**. Hay dos clases de tierra de moldear: la **tierra nueva** y la **tierra vieja**. v. Infra. (Metalistería).

**Tierra nueva**. (Nombre español). F. En el proceso de **fundición** es la tierra que será usada por primera vez en la preparación de las **cajas**. v. Infra y Supra. (Metalistería).

**Tierra vieja**. (Nombre español). F. En el proceso de **fundición** es la tierra que ya ha servido para trabajar en las **cajas**. Es tierra quemada. v. Supra, tierra de moldear. (Metalistería).

**Tierra virgen**. (Nombre español). F. Variedad de tierra que no contiene arena. Se la encuentra a 1,50 m. aproximadamente de profundidad. (Artesanía en bronce).

**Tiesto**. (Nombre español). M. Pieza de **barro** de forma aplanada. Sirve para asar tortillas y para tostar granos. Recibe también la designación de **tortillera**, **tostador** o **tortera**. (Alfarería).

**Tigrillo**. (Nombre español, de tigre). M. Variedad de felino salvaje, el *Felis pardalis*, semejante a un tigre pequeño. Con su piel los shuar fabrican el **tambor**. (Instrumentos musicales).

**Tijeras**. (Nombre español). F. Herramienta de acero, de varios tamaños. Sirve para cortar el **oro** cuando está en láminas delgadas o en forma de hilo. Además para cortar la **suelda**. (Joyería). También se la utiliza en muchas otras **prácticas artesanales** como en **pirotecnia**, **corte** y **confección**.

**Tijeras para metal**. (Nombre español). F. Especie de tijeras más fuertes que las ordinarias, que son utilizadas para cortar la **hojalata** y otros **metales** delgados. (Hojalatería).

**Tijeras para trasquilar**. (Nombre español). F. Especie de tijeras grandes construidas por los **herreros**. Con ellas se esquila o trasquila al ganado lanar. v. Esquilado. (Herrería).

**Timpiak**. (Nombre shuar de una trampa para cazar pájaros). M. Especie de **trampa** que se construye plantando dos tallos de **paja toquilla** o **pumbuná**, de 1,50 m. de largo y a una distancia de 40 o 50 cm. A una altura de 80 o 90 cm. del suelo se practican unas ranuras de 20 a 25 cm. En estas se colocan dos palitos horizontales, a uno de ellos se le da una curva en forma de U. A regular

distancia se planta en el suelo un palo de **tukús**, cuyo extremo va amarrado a otro palito que ejerce presión sobre las barras horizontales. El **kumai** que sostiene al palo de tukús debe ser lo suficientemente largo como para formar un lazo corredizo de 30 a 35 cm., que va sobre el primer palo, y que se amarra en el segundo. En este mismo palo va la carnada. El pájaro se posa en el primer palo y hace saltar el palito que sostiene al tukús, con lo que queda atrapado. (Trampas y artes de pesca).

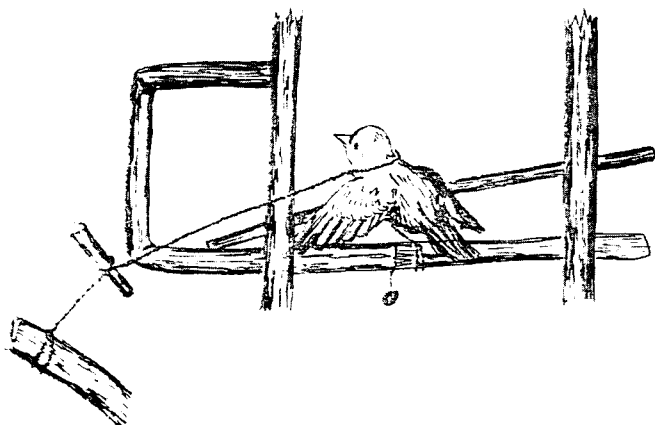

**Timpiak**

**Tina.** (Nombre español). F. Recipiente de **caucho**, fabricado de la misma manera que una **maceta**. Sirve para recoger agua. (Artesanía en caucho). // 2. Pieza de **hojalata** o **aluminio**, que la fabrican los hojalateros. Las hay de diversas formas y tamaños. (Hojalatería).

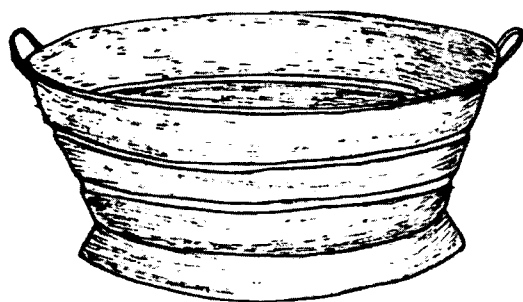

**Tina**

**Tinaco.** (Nombre español). M. Designación que se da a la **tinaja** en las provincias de Imbabura y Cotopaxi. (Alfarería). // 2. Sustancia fétida hecha con **orina** humana fermentada durante 15 días, a la que se agregaba **rumibarba**, y con la que se podía

teñir de **amarillo**. Es un procedimiento ya en desuso. Designa también a una especie de recipiente de **barro** en que se tiñe. Cfr. Indigotina. v. Siminchi, lejía. (Tejeduría).

**Tinaja.** (Nombre español). F. Recipiente de **barro**, semejante a la **cantarilla**; pero carece de orejas. Sirve para fermentar la chicha. v. Tinaco. (Alfarería).

**Tinajera.** (Nombre español). F. Especie de **tinaja** más grande que las ordinarias. Servía para enfriar la chicha o para escurrir la jora gruesa que se deposita en el asiento. Es objeto ya en desuso. (Alfarería).

**Tingue.** (Nombre quichua, *tingui* = par, reunión). M. Especie de tira de **madera** que va en el **maquiahuana**, y que sirve para sostener los hilos de la **urdimbre**. Son dos. (Tejeduría).

**Tingui tingui manga.** (Nombre quichua y compuesto de *tingui* = par, reunión, y *manga* = olla. Olla par, ollas unidas). F. v. Conquienviniste. (Alfarería).

**Tinta.** (Nombre español). F. Disolución de una sustancia **colorante**. En **zapatería** se usa la tinta para **teñir** el **cuero**, antes de pasar la **bacerola**. Hay tinta negra (disolución de **negro al agua**) y café, en varios tonos. Para el **calzado** de otros colores se usan sustancias abrillantadoras sin color. (Zapatería).

**Tintiuke.** (Nombre shuar de la tagua). M. Tiras de **tagua** con las que se construye la **trampa** para peces llamada **wáshim**. (Trampas y artes de pesca).

**Tipo dos o cama grande.** (Nombre español). M. Especie de **estera** usada frecuentemente en las camas grandes, de dos plazas o plaza y media. Sus medidas ordinarias son 1,80 m. por 1,30 m. Es la estera de mayor uso y mayor demanda. En la región de Yaguarcocha (provincia de Imbabura) se denomina **cuja**. v. Infra. (Cestería).

**Tipo tres o media cama.** (Nombre español). M. Especie de **estera** pequeña, que mide generalmente 1,80 m. por 1,10 m. Es usada en las camas pequeñas o también como asiento. Recibe además la designación de **huacha cama**. v. Infra y supra. (Cestería).

**Tipo uno.** (Nombre español). M. Especie de **estera** grande, cuya dimensión suele ser 2 m. por 1,30 m. Se la usa para la división de habitaciones y como muros improvisados en las chinganas que se instalan en las fiestas de los pueblos. v. Supra. (Cestería).

**Tira.** (Nombre español). F. Especie de **cuern** de **caucho**, extraída de las llantas viejas de los vehículos. Sustituye a la **soga** en algunos menesteres como amarrar al ganado. Tiene la ventaja de ser muy resistente y de no podrirse. (Artesanía en caucho).

**Tiringsa.** (Nombre shuar, faja para ceñirse el cabello). M. Especie de banda circular de **algodón**, sin plumas, que era usada exclusivamente por las mujeres. Hoy está en desuso. (Tocados y adornos).

**Tirinkias.** (Nombre shuar, faja). M. Especie de **faja** tejida exclusivamente con los dedos, ya sea entre dos personas o con los dedos de manos y pies

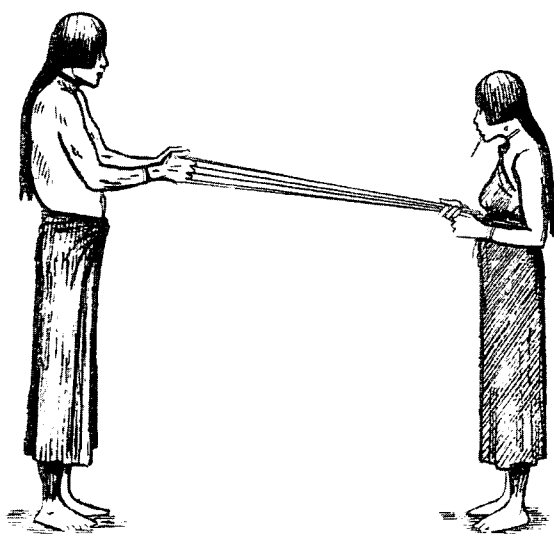

Formas de tejer el tirinkias

si se trata de una sola persona. Sirve para sostener el **itip**, sujetar el **tarach**, formar el **shakap** y el **makich**. (Tejeduría).

**Tiripish.** (Nombre shuar). M. Variedad de instrumento musical (**aerófono**), parecido a un clarinete. Tiene tres agujeros, uno para soplar, y dos al centro para modular. El extremo inferior va tapado. (Instrumentos musicales).



Tiripish

**Tiro.** (Nombre español). M. Medida que se toma desde la cintura hasta la entrepierna. Sirve para confeccionar **pantalones**, y para dejar el espacio apropiado para la bragueta. (Corte y confección). / / 2. Otra designación para la **armellana**. (Pirotecnia).

**Tisado.** (Nombre híbrido de quichua *ticsana* = escarmenar, y español *-ado*, sufijo de participio). M. Otra designación para el escarmenado de la **cabuya**. Se llama también peinado. (Tejeduría).

**Tiza.** (Nombre español). F. Carbonato de calcio. Sustancia usada para elaborar la **masilla**, y para **estucar**. (Talla y escultura). // 2. Pieza delgada de una sustancia suave y deleznable. Los **sastres** la utilizan para hacer señales en las telas que han de trabajar. Esta tiza tiene forma triangular. (Corte y confección).

**Toalla.** (Nombre español). F. Pieza de tela que forma parte del menaje de baño. Puede ir bordada. (Bordado).

**Toca.** (Nombre español). F. Palo usado en el centro de la **balsa de urdir**. Cfr. Masa, crucero. (Tejeduría).

**Tocados y adornos.** (Nombre español). M. Especie de adornos que usan hombres y mujeres, sobre todo en la cabeza. La totalidad de los tocados y muchos de los adornos registrados pertenecen a la cultura shuar. Son: **karis**, **tentem**, **temásh**, **tawásap**, **tayu ukunch**, **nutsun**, **tsukanká akitiai**, **tsukanká apujtai**, **chapawik**, **akiamu**, **tukúnap**, y otros como **akachu**, **arusa**, **mamuta**, **mupish**, **naí**, **pataki**, **payashnya**, **shauka**, **súnday**, **tendearma**, **tiringsa**.

**Tocte.** (Nombre quichua del árbol *juglans nigra*, llamado impropriadamente nogal). M. v. Nogal.

**Toglla.** (Nombre quichua *tuglla*= nudo corredizo). F. Especie de **trampa** que sirve para atrapar a algunos animales pequeños. Es una cuerda que forma un lazo corredizo. Al entrar en contacto el animal se levanta la cuerda y la presa queda atrapada. Cfr. Tukcha. (Trampas y artes de pesca). // 2. Nombre genérico que se da a los nudos del **fleco** de la **macana**. v. Anudado de los hilos sueltos. (Tejeduría).

**Tolueno.** (Nombre español). M. Líquido derivado del benceno, utilizado como **disolvente**. (Zapa-tería).

**Tolva.** (Nombre español). F. Pieza de **hojalata** semejante a un embudo grande. En ella confluyen las **canales** que recogen las aguas lluvias. La tolva está conectada con un **tubo** por la parte inferior, para evacuar las aguas. (Hojalatería).

**Tonel.** (Nombre español). M. Recipiente de **madera** más grande que un **barril**. El proceso de construcción es el mismo que el de este último. (Barrilería).

**Tool.** (Nombre inglés, herramienta). M. Especie de plancha metálica delgada, usada en varias **prácticas artesanales**. (Hojalatería, herrería, mecánica industrial).

**Toquillera.** (Nombre español, de toca). F. Otra designación para la **tejedora de sombreros de paja toquilla**. (Paja toquilla).

**Torcer.** (Nombre español). V. Acción de unir dos hebras, con las puntas superiores amarradas, a las mismas se les da una torción con las manos y la canilla (tibia). Luego se amarran las puntas inferiores, para que no se abran (v. Sotonar). Con estas hebras se confeccionan los sombreros llamados **torcidos**. Las hebras pueden ser del mismo o de diferente color. v. Perdiz. (Paja toquilla).

**Torcido.** (Nombre español). M. Variedad de **sombrero de paja toquilla**, tejido con la misma técnica que el **tropical**, con la diferencia de tener dos pajas torcidas. (Paja toquilla).

**Torción en S.** (Nombre español). F. Movimiento de torción que se aplica al **hilo** cuando se lo en-



**Toquillera o tejedora**

vuelve en el **huso**. Es un giro hacia la derecha. v. Infra. (Tejeduría).

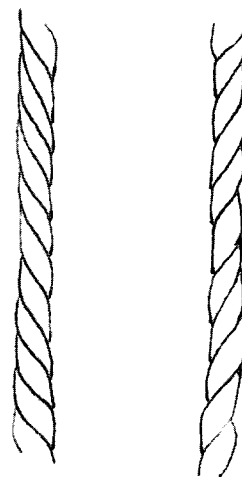

**Torción en S y torción en Z**

**Torción en Z.** (Nombre español). F. Movimiento de torción que se aplica al retorcer dos **hilos**. Es un giro hacia la izquierda. v. Supra, fiche, madeja. (Tejeduría).

**Tormentador.** (Nombre español, de atormentador). M. Vara delgada de **madera** en la que van envueltos los hilos de la **urdimbre**, para que no se desenlacen. v. Ahuano. (Tejeduría).

**Tornillo de banco.** (Nombre español). M. Especie de herramienta que sirve para prensar y sostener piezas de modo que puedan ser trabajadas con facilidad (Metalistería).

**Torno.** (Nombre español). M. Instrumento usado en **alfarería** y **cerámica** para trabajar el **barro**. Consta de un **volante** o rueda, que proporciona el movimiento rotatorio al conjunto; el **plato**, sobre el cual gira la arcilla, y el **pilar**, que los une. Junto a él están el banco donde se sienta el tornero, y el **tendal**, donde se colocan las piezas torneadas.

El torno puede ser enteramente de **madera** o tener partes metálicas. Se mueve por el impulso de los pies. Hay también, ahora, tornos eléctricos, que carecen de volante, porque el impulso lo da el motor. (Alfarería). // 2. Máquina eléctrica usada para construir columnas, patas de mobiliario, partes de **pasamanos**, etc. v. Tagua. (Carpintería, ebanistería).

**Torno de hilar.** (Nombre español). M. Otra designación para el **puesto de hilar**. (Tejeduría).

**Tortera.** (Nombre español, de torta). F. Otra designación para el **tiesto de barro**. (Alfarería).

**Tortero.** (Nombre español). M. Pieza redondeada de **cerámica** u otro material, que sirve de contrapeso al **huso**. v. Toyo, piruro. (Tejeduría).

**Tortillera.** (Nombre español). F. Otra designación para el **tiesto**, en la provincia del Azuay. (Alfarería).

**Tortuga.** (Nombre español). F. v. Fuelle.

**Tostador.** (Nombre español). M. Pieza rectangular de **hojalata**, que sirve para tostar ciertos granos, como el café, la cebada, etc. Recibe también la designación de **tiesto**. (Hojalatería).

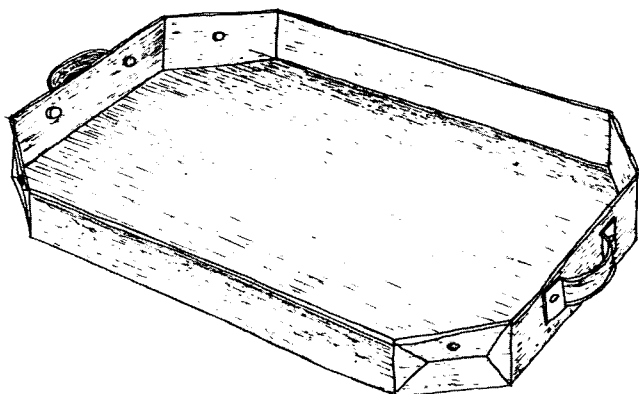

Tostador

**Totora.** (Nombre quichua, *tutura* = la planta acuática *Scirpus totora*). F. Planta que crece en las orillas de las lagunas, lagos y sitios anegados. Alcanza una altura promedio de 2 m. Sus tallos son usados en varias **prácticas artesanales** que implican **tejido** y trenzado.

El proceso de cultivo de la totora es el siguiente: En el lodo de la orilla se introducen partes del rizoma de la planta ( que en la provincia de Imbabura, zona del lago San Pablo, recibe el nombre de **sapi**). Se entierran a una distancia de 30 o 40 cm. No existe una fecha especial para el corte y la recolección de la totora. Se espera únicamente que esté madura. La compra de totora se realiza por **brazas, mantas, pasos, rayas, lotes, chagras** y **terrenos de totora**.

La totora se corta muy cerca del nivel del agua, para obtener la máxima longitud de los tallos. Para cortar se usa un **machete** o una **hoz**.

Una vez cortada se la saca a la orilla en atados llamados **huangos** o **chingas**, o en atados menores. Se procede a secar la totora en la orilla, lo cual dura, generalmente, ocho días. Una vez que ha perdido parte de su humedad y ha tomado un color amarillento se la traslada a los hogares donde se procede a la elaboración de los productos como **esteras, aventadores** o **abanicos, pulones, caballetes de totora, balsas**.

Todos los objetos elaborados con totora son tejidos de la misma manera. En este proceso se diferencia la **chaya**, que sirve de **urdimbre**, y la **mini**, que sirve de **trama**. El remate, llamado también **cumba** o **cumbado**, se hace envolviendo la parte terminal de una fibra con la o las siguientes, para que no se suelten. Como herramienta única se utiliza una piedra pequeña, muy pulida, que sirve para golpear el tejido y las fibras.

Existen variedades más gruesas y más delgadas de totora, como la **matara**, el **zhullín** o **totorilla**. (Cestería, artesanía en totora).

**Totorilla.** (Nombre híbrido de quichua *tutura* (v. Supra), y español *-illa*, sufijo de diminutivo). F. v. Zhullín, chicche. (Cestería).

**Toyo.** (Nombre de origen desconocido). M. Pez marino con cuyo hueso (tiene uno solo) se fabricaba el **tortero** en la provincia del Guayas. v. Piruro. (Tejeduría).

**Trabajador.** (Nombre español). M. Otra designación para el **operario**. (Relaciones).

**Trabajador a domicilio.** (Nombre español). M. Designación que se da a un **operario** que trabaja

para un **jefe**; pero que lo hace no en el taller, sino en su propio domicilio, y sin condiciones de horario establecidas. (Relaciones).

**Trama.** (Nombre español). F. Conjunto de hilos o fibras que, cruzados y enlazados con los de la **urdimbre**, forman un **tejido**. (Tejeduría, cestería). // 2. En la artesanía de la **cabuya**, una especie de **hilo** grueso de este material. (Tejeduría).

**Tramojo.** (Nombre español). M. Especie de palos que sirven para cambiar las **illahuas**. (Tejeduría).

**Trampa.** (Nombre español). F. Artificio construido con la finalidad de atrapar a alguna clase de animal silvestre, sea terrestre, volátil, e inclusive acuático. Hay de diferentes clases, como el **peipán** (usado en la provincia de Esmeraldas) y la **chinia**, el **wáshim**, **tashitash**, **timpiak**, **tukcha**, **nanámtin nunká yujaú ainiana** aú **iniaptai**, **kuntín nuyá yajasma uunt áinia** aú **nápuarat tus ar najántai**, **kuntín wan najanawar pujú áinia nu nápuarat tusar najántai**, **jeéncham nanchík**, **shuar jintiai akirtutai**, **akaru kampuntniunam aeprusar kuntín maatai**, **piruan**, **tampunch**, **toglla**.

**Traperche.** (Nombre de origen desconocido). M. Otra designación para el **taperche**, en la provincia del Azuay. (Tejeduría).

**Traqueado.** (Nombre español, de traque -onomatopeya de *trac-* = estallido de un cohete). M. «Serie de seis tiros explosivos que van conectados a una **mecha**. Los tiros explosivos siguen el mismo proceso de elaboración que la **armellana** del cohete. La mecha se halla enrollada en **papel** de despacho para evitar que se moje y para que se quemé mejor.

El proceso de elaboración del traqueado es el siguiente: se utiliza una mecha de 20 cm. que sirve para el encendido; en el otro extremo de la mecha se coloca el **tiro**, sujetándolo con papel periódico; de este extremo sale otra mecha que activa el siguiente tiro. De esta forma se repite el proceso de elaboración hasta completar los seis tiros explosivos. Este objeto es quemado en el suelo, produciendo ruidos en cortos intervalos de tiempo» (Galindo; 1989; 26). (Pirotecnia)

**Trasmallo.** (Nombre español). M. La mayor de las **redes** de pesca, debe ser manipulada por varias personas. Se lo utiliza para la pesca mar afuera. Sirve para atrapar camarón, langostino y pesca mayor. (Trampas y artes de pesca).

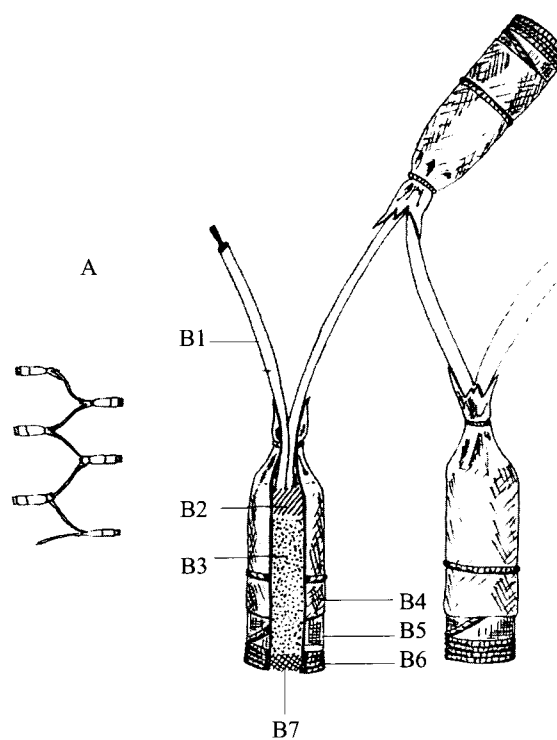

**Traqueado**

A: Producto terminado B1: Mecha B2: Tierra con pólvora B3: Pólvora B4: Papel periódico B5: Carrizo B6: Cabuya encerada B7: Ceraturo

**Tratamiento de la paja.** (Nombre español). F. De los cultivadores la paja pasa a las secadoras, quienes con la ayuda de un **ripiador**, púas, espinos o gramiles de acero desechan la parte exterior -los bordes- de las hojas, con lo que queda únicamente el centro, que es de donde se obtiene la paja propiamente dicha. Todo este proceso recibe el nombre de **desvene**.

Luego viene el proceso de **cocinado de la paja**, que se hace en grandes **ollas** de **barro**. Luego se procede al **secado de la paja**. Después se continúa con el proceso de tratamiento, que consiste en el **sahumado de la paja**.

Una vez cumplidas todas estas labores la secadora entrega la paja toquilla a los cultivadores, quienes la vuelven a secar por uno o dos días, luego de los cuales está lista para salir al mercado.

Un tratamiento sofisticado y poco usual -antes del proceso de tejido- es el **blanqueado** o **semiblichado**. (Paja toquilla).

**Travesaño.** (Nombre español). M. v. Languero, burro. (Carpintería).

**Traza.** (Nombre español). F. Acción que consiste en eliminar -por medio del hacha- todas las ramas laterales de un tronco con el que se ha de construir una **canoas**. (Carpintería).

**Trazo.** (Nombre español). M. Otra designación para el **molde**. (Talabartería).

**Trencilla.** (Nombre español). F. **Puntada** especial de **bordado**, que forma pequeñas trenzas. (Bordado).

**Trenzado.** (Nombre español). M. Acción y efecto de trenzar o tejer una tira larga como el **tallo de cebada** o el **mimbre**. El trenzado puede ser llano y con picos. v. Trenzado llano, trenzado con picos. (Cestería).

**Trenzado chimba.** (Nombre híbrido de español y quichua chimba = trenza. Trenzado trenza). M. Pieza del **telar de cintura**. (Tejeduría).

**Trenzado con picos.** (Nombre español). M. Variedad de trenzado que tiene picos en los costados. v. Sombrero con picos. (Cestería).

**Trenzado llano.** (Nombre español). M. La forma más sencilla de **trenzado**, sin ningún ornamento. (Cestería).

**Treviña.** (Nombre de origen desconocido). F. Especie de manija hecha con **soga** y un pedazo de **madera** para que la cuerda no corte la mano. Sirve para echar cargas pesadas. (Tejeduría).

**Tripita.** (Nombre español). F. Paja de poco espesor y corta longitud, que se obtiene por fallas en el proceso de **partición de la paja**. (Paja toquilla).

**Trípoli.** (Nombre español). M. Sustancia arcillosa y de color crema, usada para el **pulido** de las **joyas**. Se llama así por cuanto provenía inicialmente de la ciudad de Trípoli, en Africa. (Joyería).

**Trituración de la roca.** (Nombre español). F. Forma de **extracción del oro** o la **plata**, a través de la minería.

A veces el **oro** se encuentra en vetas o filones en las rocas de cuarzo. Estas rocas son despedazadas a golpes de **martillo** o son voladas con dinamita. Los fragmentos pequeños son llevados a una **chancadora**, donde se muelen, y los residuos son arrastrados por el agua bien sea sobre franelas o sobre planchas de **cobre** amalgamado. En este caso el **mercurio** retiene al oro.

Cuando se usan las franelas, hay que proceder del mismo modo que el **lavado de oro**.

También se extrae el oro por **amalgamación** y **cianurización**; pero antes debe triturarse la roca. v. Estrellado o chispeado. (Metalistería).

**Trompo.** (Nombre español). M. Especie de juguete hecho de **madera** de diferentes clases como **guayacán, nogal, eucalipto, naranjo, cerote** (una madera del páramo). El trompo es hecho en **torno**, para darle la forma adecuada. Otras herramientas usadas son el **mazo, la broca, formón, gubia, sierra de calar, lija**.

Se coloca un clavo esmerilado en la punta. El acabado se lo hace con **barniz** o pintura. Se puede pintar una o más bandas de color.

Se hace bailar al trompo con una **piola**. En algunas zonas de la provincia de Imbabura los adultos juegan con trompos grandes.

Con los trompos se juegan a las **arreaditas** o a concursos para ver qué trompo baila más. Si un trompo al bailar está como inmóvil, se dice que está **dormido**. Si al bailar produce vibraciones y saltos broncos, se dice que está **zarando**.

En las apuestas hechas con trompos, el perdedor suele recibir el número pactado de **quiños**. Cfr. Wawa, cushpi. (Juguetería).

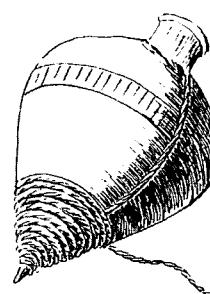

**Trompo**

**Tronante.** (Nombre español). M. v. Papá trueno. (Pirotecnia).

**Tronzadora.** (Nombre español). F. Especie de **sierra** grande con mangos en los extremos. Sirve para cortar troncos. Se pronuncia generalmente «trozadora». Cfr. Serrucho. (Carpintería).

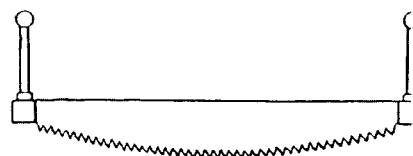

**tronzadora**

**Tropical.** (Nombre español). M. Variedad de **sombrero de paja toquilla**, que se lo teje con una paja torcida y una paja lisa. (Paja toquilla).

**Troquel.** (Nombre español). M. Otra designación para el **cuño**. (Joyería).

**Troquelado.** (Nombre español). M. Proceso que consiste en moldear el **oro** sobre **cuños** de acero, mediante la utilización de la **prensa**, o también por golpes de **martillo**. v. Acuña, cuño, troquel. Al troquelado se lo conoce también como **estampación**, aunque son procesos diferentes. (Joyería).

**Tsaanku.** (Nombre shuar). M. Tabaco. v. Náatip.

**Tsantsa.** (Nombre shuar). F. Cabeza de persona o de mono que los shuar reducían y disecaban. El proceso es el siguiente: luego de matar al enemigo le cortaban la cabeza. La desollaban abriéndola por detrás, desde la nuca. Se arrojaba el cráneo. El pellejo lo calentaban durante 15 minutos, hasta casi hacerlo hervir. Mientras todavía estaba caliente le cosían el perímetro del cuello con una tira de **kaap**. Cosían también el corte que iba desde el cuello hasta la nuca. Los labios los cerraban con palitos (tres o cuatro) de **chonta** y los amarraban con una **piola** de **kumai**.

Se dejaba secar la cabeza. Se calentaba cierta cantidad de arena fina y se introducía por la abertura del cuello. Este proceso se repetía al caer de la tarde y por tres o cuatro días hasta que la cabeza se secaba y quedaba muy dura.

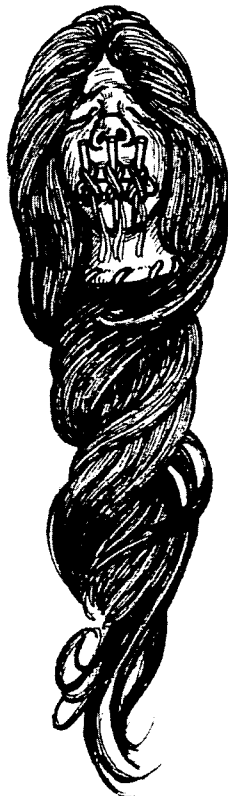

**Tsantsa**

Se pasaba por dos agujeros hechos en la coronilla, una piola de kumai. Para completar el proceso se colocaban piedras pequeñas y calientes en el interior de la cabeza. A veces solían pintarle la cara como si se tratara de un ser vivo.

Este mismo procedimiento se utiliza hoy para hacer la tsantsa del **uyush**, llamado también mono negro. (Tocados y adornos).

**Tsapa o mati.** (Nombre shuar, *tsapa* = especie de calabaza circular. Mati es palabra quichua, significa calabaza). M. Variedad de calabaza que se obtiene de un árbol del mismo nombre (*tsapa*). Sus frutos redondos sirven para beber chicha. v. Mate, tunta tsentsaksha. (Recipientes vegetales).

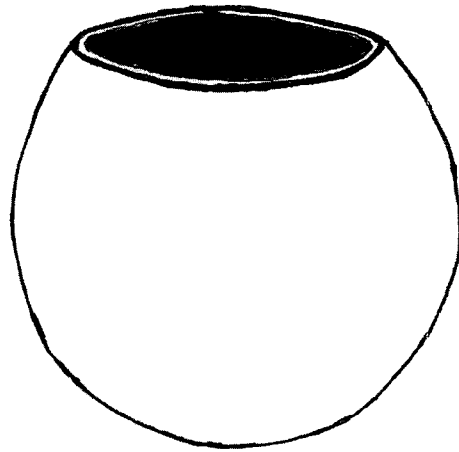

**Tsapa o mati**

**Tsatsa.** (Nombre shuar, coladera). M. Variedad de calabaza (es el mismo **tsapa o mati**). Se lo corta bastante alto, y se practican varios agujeros. Sirve para cernir la chicha. Cfr. Cernidor. (Recipientes vegetales).

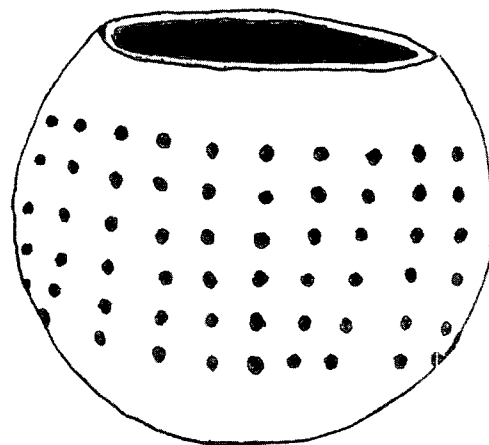

**Tsatsa**



**Tsayantur.** (Nombre shuar). M. Otra designación para el **tumank**. (Instrumentos musicales).

**Tseas.** (Nombre shuar). M. Veneno. v. Tsentsaksha, tseas náatip (Armas).

**Tseas náatip.** (Nombre shuar y compuesto de *tseas* = veneno, y *náatip* = recipiente). M. Especie de recipiente vegetal, pequeño, que sirve para transportar veneno. Es el mismo recipiente llamado **náatip**. Se lo lleva pasándole una **piola de kumai** por los agujeros de la tapa. (Recipientes vegetales).

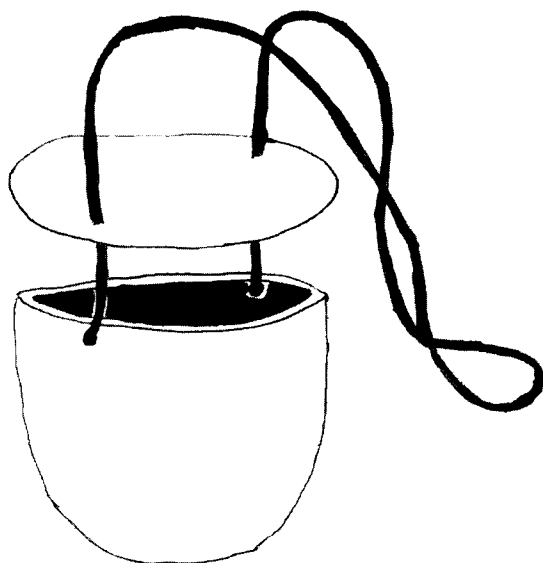

**Tseas náatip.**

**Tsem.** (Nombre shuar). M. Variedad de armadillo grande, con cuyos huesos se puede elaborar el **tayu ukunch**. (Tocados y adornos).

**Tsenk.** (Nombre shuar). M. Especie de recipiente vegetal que sirve para el transporte de líquidos. (Recipientes vegetales).

**Tsenken.** (Nombre shuar, gancho). M. Horqueta que sirve (colocándole un **machete**) para trabajar la **madera**, en la fabricación de la bodoquera o **uum**. (Armas).

**Tsentsaksha.** (Nombre shuar de la flecha usada en la bodoquera o uum). M. Especie de flechas que se obtienen de la **caña guadúa** o **tintiuke**. Son delgadas, rectas y muy afiladas. Se las elabora con el **machete**. Miden de 25 a 30 cm. Son abombadas en el centro, donde miden de 2 a 3 mm. de diámetro. En la parte más afilada de la flecha se coloca **ceibo** y se lo comprime con los dedos y los labios. Para

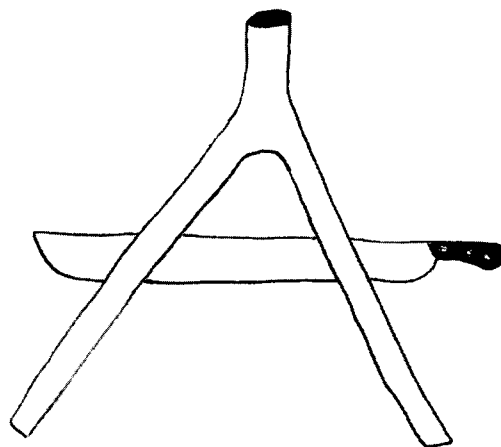

**Tsenken**

cazar se coloca en la punta un veneno paralizante (**tseas**). Este veneno se lo lleva en una pequeña calabaza (**tseas náatip**).

Se coloca el veneno por medio de una pequeña paleta. Se untan unos 3 cm. de la punta. Después se seca en la candela. Antes de usar la flecha se practica una ranura cerca de la parte envenenada, con el fin de que al sacudirse el animal se rompa la flecha y la parte envenenada quede dentro del cuerpo. Esta ranura se hace haciendo girar la flecha entre los dientes de una piraña. v. Tunta tsentsaksha. (Armas).

**Tsere.** (Nombre shuar). M. Especie de mono pequeño y de color verde, con cuya piel se puede hacer el **tambor**. (Instrumentos musicales).

**Tserem.** (Nombre shuar). M. Otra designación para el recipiente llamado **wempenk**, pero con otro

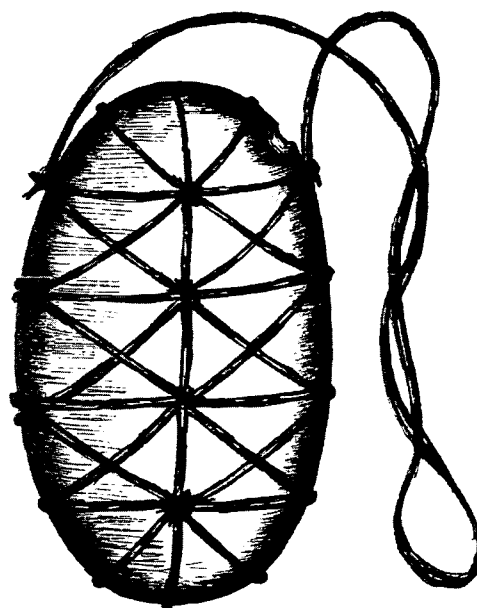

**Tserem**

sistema de amarrado para el transporte. (Recipientes vegetales).

**Tsukanká akítiai.** (Nombre shuar y compuesto de *tsukanká* = tucán, y *akite* = zarcillo. Zarcillo de tucán). M. Especie de **zarcillos** de lujo, y algo pesados. En un palito de unos 20 cm. de largo se amarra un mechón de cabellos en la punta, también de 20 cm. Comenzando desde abajo se colocan anillos de plumas de **tucán**, alternando siempre los colores. v. Infra. (Tocados y adornos).



**Tsukanká akítiai**

**Tsukanká apujtai.** (Nombre shuar y compuesto de *tsukanká* = tucán, y *apujtatzan* = colocar). M. Especie de cinta en cuyos extremos se colocan, a manera de **fleco**, plumas de **tucán** y mechones de cabello humano, alternadamente. Esta cinta es usada por los varones adultos para amarrarse el pelo. v. Supra. (Tocados y adornos).

**Tubo.** (Nombre español). M. Pedazo cilíndrico de **caucho**, usado como repuesto en los automotores, para amortiguar ciertos movimientos. Hay de varios tamaños. Reciben el nombre genérico de cauchos. (Artesanía en caucho). // 2. Pieza cilíndrica de **hojalata** que se acopla a una **tolva**, y sirve para evacuar el agua lluvia de las **canales**, hasta el suelo o los sumideros. Actualmente los tubos

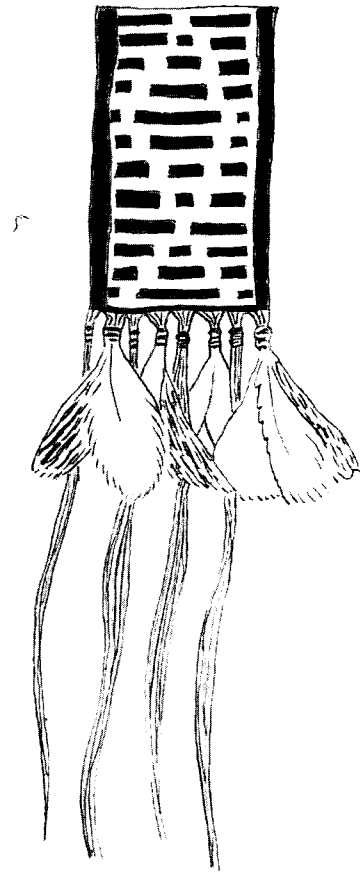

**Tsukanká apujtai**

usados de preferencia son los de **plástico**. (Hojalatería).

**Tucán.** (Nombre de origen tupí) M. Ave trepadora de pico grande y de plumas de colores muy vivos, amarillo, rojo y negro. Se domestica fácilmente. Sus plumas son usadas en la elaboración de varios tocados como el **akiamu**, **tentem**, **tawásap**, **tsukanká akítiai**, **tsukanká apujtai**. (Tocados y adornos).

**Tukcha.** (Nombre de origen quichua (v. Toglla), deformado por la fonología shuar). M. Especie de **trampa** para conejos. Se planta en el suelo un palo de **tukús**. En su extremo libre se amarra con **kumai** un palito que hace de gatillo. Vertical al extremo del tukús se planta en el suelo un palo en forma de arco, y se coloca el palito debajo del arco, junto con la carnada. En la parte superior del arco se colocan verticalmente varios palitos que forman un obstáculo para que el animal no se acerque por ese sitio. La extremidad del kumai que amarra el gatillo forma una argolla con nudo corredizo, que va junto a la carnada. Cuando el animal comienza a comer salta el gatillo y la presa queda atrapada. v. Toglla. (Trampas y artes de pesca).

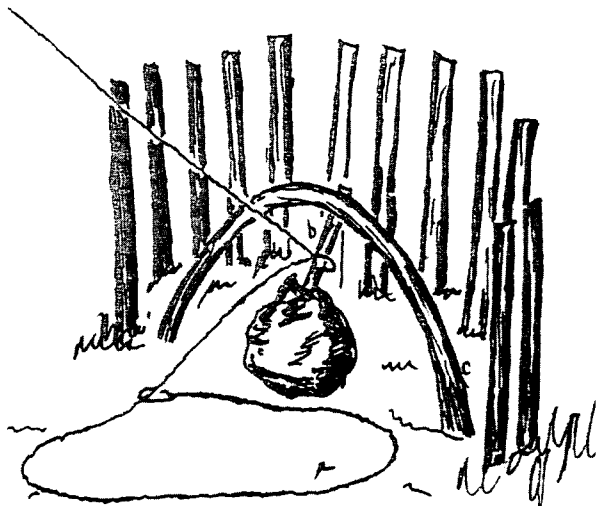

Tukcha

**Tukúnap.** (Nombre shuar). M. Especie de **carri-  
zo** delgado y de unos 8 cm. de largo que las muje-  
res llevan sostenido en un agujero hecho en el  
labio inferior. Cfr. Karis. (Tocados y adornos).

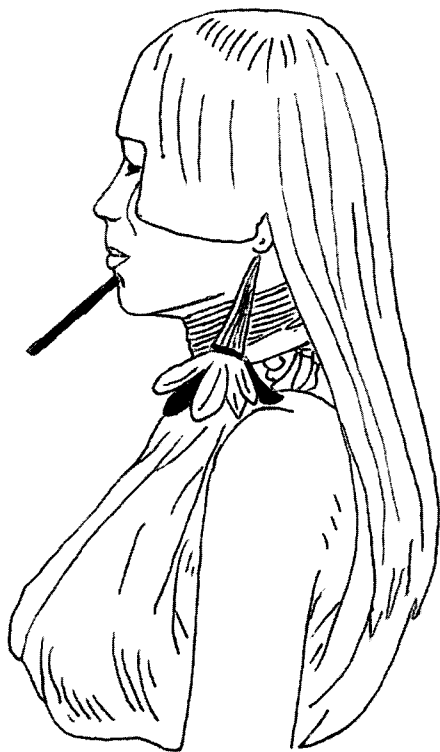

Tukúnap

**Tukupi.** (Nombre shuar). M. Variedad de **cesto**  
tejido con **kaap** y que se lo mantiene colgado  
del techo de la casa. En él guarda el hombre  
algunos vestidos y ornamentos. Cfr. Ashanga.  
(Cestería).

**Tukús.** (Nombre shuar). M. Especie de **madera**  
muy usada en la fabricación de varias **trampas** y  
otros artículos. v. **Wáshim, tashitash, timpiak,**  
**taketak,** etc. (Trampas y artes de pesca, juguetería).

**Tulur.** (Nombre quichua, mesa de hilar). M. Es-  
pecie de soporte de **madera** de tres o cuatro patas,  
con una horqueta en la parte superior, donde va  
colocado el **vellón** para **hilar.** (Tejeduría).

**Tumank.** (Nombre shuar). M. Especie de instru-  
mento musical (**cordófono**) hecho con tripa de **kuji**  
templada sobre un arco. Para tocarlo se sostiene un  
extremo con la boca, para modular el sonido con  
los labios, mientras con la mano se toca la cuerda.  
Recibe también la designación de **tsayantur.** (Ins-  
trumentos musicales).



Tumank.

**Tunda.** (Nombre shuar). F. v. Tunta.

**Tunka.** (Nombre shuar). M. Especie de pez de gran  
tamaño. Con su piel se puede fabricar el **tambor.**  
(Instrumentos musicales).

**Tunta.** (Nombre shuar). F. Especie de **caña**  
**guadúa** del oriente. Es la **gramínea fibroleñosa**  
*Arthrostylidium Spc.* Alcanza hasta los 10 m. de  
largo y 12 cm. de diámetro. Sus cañas son usadas  
para fabricar **bocinas, bodoqueras, pingullos,**  
**flautas** rudimentarias, aljabas. v. Infra. (Instrumen-  
tos musicales, armas).

**Tunta tsentsaksha.** (Nombre shuar y compues-  
to (v. supra), *tsentsaksha* = la flecha que se usa en  
la bodoquera o uum). F. Aljaba para las flechas de  
**uum.** Para construir este complemento del uum se  
necesita de un pedazo de **caña guadúa** (tunta) que  
conserva debajo el nudo. A la **tunta** se le amarra  
una calabaza llamada **tsapa o mati.** Se le amarra  
con el bejuco **kaap,** practicando dos pequeños agu-  
jeros. La calabaza contiene **ceibo,** y por eso se abre  
un agujero de 2 cm. de diámetro.

En la tunta se coloca una almohadilla hecha con  
hojas de **tintiuke** (la **tagua**). Esto se hace para  
mantener las flechas ajustadas. Entre la tunta y el

tsapa o mati se envuelve una tira larga llamada **jápiik**, que se obtiene del cogollo de una palmera (**ijiu**). Sirve para limpiar la bodoquera. v. Uum. (Armas).

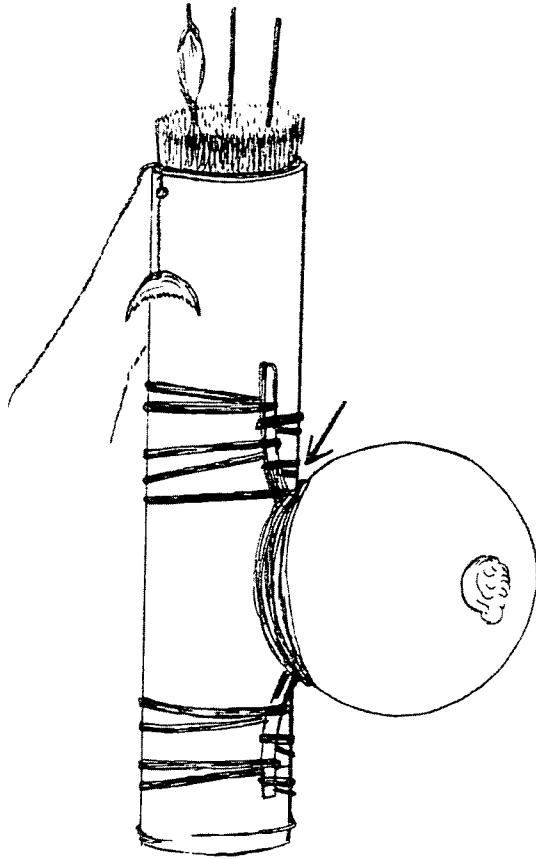

**Tunta tsentsaksha.**

**Tuntui.** (Nombre shuar). M. Especie de **tambor (idiófono)** propio de la etnia de los shuar. Sirve para enviar señales. Sus dimensiones son de 1 a 1,5 m. y 35 cm. de diámetro aproximadamente. Se lo fabrica de madera de **shimiut**. Las únicas herramientas utilizadas son el hacha y un **cuchillo**. El tuntui es tabú para las mujeres.

El proceso de fabricación es el siguiente: se corta el tronco, y en los extremos se labran dos mangos que sirven para colgarlo. En la parte superior se practican los agujeros y canales. Los agujeros no deben superar el diámetro de la mano; y los canales, el ancho de un dedo. A veces la parte interior se la quema para hacerla incorruptible. El palo con el que se golpea tiene 35 cm. de largo y 6 u 8 de diámetro, y va recubierto de **algodón**.

En ocasiones se usan dos palos para golpear. Uno en la parte superior (el sonido es más fuerte) y otro en la parte inferior (el sonido es más débil). (Instrumentos musicales).

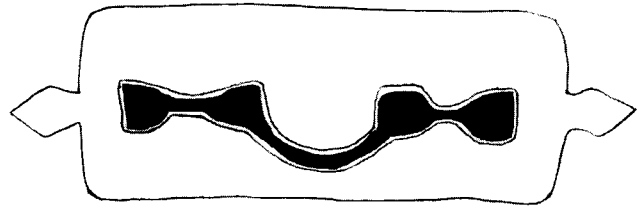

**Tuntui**

**Tupa.** (Nombre de origen desconocido). F. Pedazo de **madera** colocado horizontalmente en la parte superior del **banco de urdir**. (Tejeduría).

**Tupi.** (Nombre de origen desconocido). M. v. Molduradora. (Talla y escultura).

**Tupo.** (Nombre quichua, *tupu* = prendedor). M. Especie de prendedor grande de **plata** o **níquel**, que usan las indígenas para asegurarse el **rebozo**. Cfr. Prendedor. (Joyería).

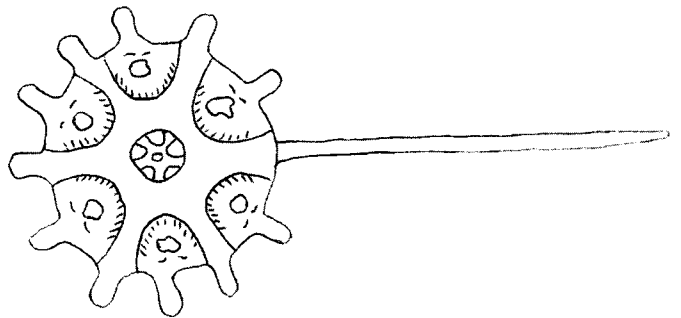

**Tupo**

**Turuji.** (Nombre shuar). M. Variedad de árbol y de **madera** que se usa para construir el sencillo **telar** en el que se teje la **senta**. (Tejeduría).

**Tusa.** (Nombre quichua del centro de la mazorca de maíz). F. Pieza utilizada en la construcción del **waiakar**. (Trampas y artes de pesca). //2. Pieza usada para humedecer la paja en el **tejido del sombrero** (Paja toquilla).

**Tzic.** (Nombre quichua, variación de itzi. Vid.). M. Pieza del **telar de cintura** llamado **arma 2**, que sirve para colocar la **urdimbre**. Reemplaza al **cargador** o **cumuel**. (Tejeduría).

# U

**Uchilla cama.** (Nombre híbrido de quichua *uchilla* = pequeño, y español. Cama pequeña). F. Especie de **estera** usada en la cama de los niños pequeños. Suele medir 1 m. por 0,80 m. (Cestería).

**Uchillamanga.** (Nombre quichua y compuesto de *uchilla* = pequeño, y *manga* = olla. Olla pequeña). F. Cualquier **olla** pequeña. Cfr. Jatunmanga. (Alfarería).

**Ucunchi.** (Nombre quichua, enaguas; de *ucu* = dentro). M. La **pollera** (o polleras) que van debajo del **jahuanchi**. El número de ucunchis depende de la situación económica y de la posición social de la mujer. (Tejeduría).

**Ucupachalina.** (Nombre quichua, derivado de *ucu* = dentro. v. Fachalina). F. Prenda de **liencillo** cuyos extremos van bordados. Se la usa debajo del **castilla puca** y de la **lliclla**, entre los salasaca, provincia del Tungurahua. v. Puntada común, punto máquina, punto relleno, motivos ornamentales en el bordado. (Tejeduría).

**Ugshacuro.** (Nombre quichua y compuesto de *ugsha* = paja, y *curu* = gusano. Gusano de la paja). M. Insecto parecido a los tallos de la paja. Es una variedad de diseño ornamental que se usa en la **macana**. (Tejeduría).

**Ukumcha.** (Nombre shuar). M. Especie de árbol con cuya corteza se puede **teñir** el **hilo**. v. Tejeduría shuar. (Tejeduría).

**Uma huatana.** (Nombre quichua y compuesto de *uma* = cabeza, y *huatana* = amarrar. Amarrar la cabeza). F. Especie de **faja** angosta que utilizan las mujeres del centro y Norte del país. Para completar el peinado todo el pelo es recogido y envuelto en esta faja. (Tejeduría).

**Unkuship.** (Nombre shuar de una especie de calabaza ovalada, que sirve de cuchara). M. Variedad de árbol que produce una calabaza parecida al **tsapa o mati**. Se corta un fruto y se obtienen dos mitades. Sirven para tomar **guayusa**, y como cucharón para extraer líquidos. (Recipientes vegetales).

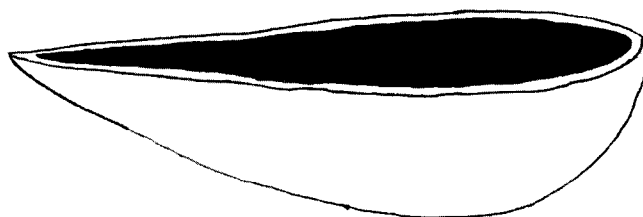

Unkuship

**Uña.** (Nombre español). F. Especie de garfio o punta saliente que sirve para colocar la **pedra preciosa** en la **joya**. v. Engastado. (Joyería).

**Uñeta de hierro.** (Nombre español). F. Especie de formón terminado en una figura de media luna. Sirve para orillar la **suela** en forma de concha. v. Orillador o palo de orilla. (Talabartería).



**Uñeta de hierro**

**Urdic banco.** (Nombre híbrido de español y quichua, por la sintaxis, y por el cambio de R (urdir) por C.) M. v. Banco de urdir. v. Infra. (Tejeduría).

**Urdic ishtaca.** (Nombre híbrido de español y quichua, por la fonética y la sintaxis. Estaca para urdir). F. Los maderos colocados en los extremos del **banco de urdir**, y que sirven para disponer la **urdimbre**. (Tejeduría).

**Urdidora.** (Nombre español). F. Instrumento que sirve para **urdir** la fibra de **cabuya**. Es una estructura de madera de dimensiones considerables. (Tejeduría).

**Urdimbre.** (Nombre español). F. Conjunto de **hilos** que, colocados paralelamente en el **telar**, sirven para formar una tela.

La urdimbre se puede preparar de la siguiente manera: se necesita de un **banco de urdir** y de algunos **ovillos** o **fiches**. Se comienza a colocar el hilo en la estaca llamada **itzi**, y retorna al mismo lugar luego de dar una vuelta. A la acción de mezclar alternadamente los colores de los ovillos se llama **chullar**.

Del itzi el hilo pasa a la **urdic ishtaca** (que son los maderos extremos) y luego por los **cruceros**, que son tres. Una vez lista la urdimbre se la pasa al telar.

En el **telar vertical** la urdimbre se prepara de la siguiente manera: en la **aguja de tehuacar** se coloca una **piola**, que sirve como principio y como fin de la urdimbre. Esta piola permanece hasta terminar el tejido. El hilo sube hasta el **cumuel superior**, pasa por delante, y baja hasta el cumuel inferior, y pasa por detrás. Sube hasta el **cuascuartel**, pasa por delante y baja hasta el cumuel inferior, y de aquí hasta el superior. v. Trama, urdir, estambre, puchca. (Tejeduría).

**Urdir.** (Nombre español). V. Preparar los **hilos** de la urdimbre, para pasarlos al telar. Se puede usar un **banco de urdir** o estacas en el suelo. (Cfr. Urdic ishtaca). Esta última manera es usada en la zona austral del país. Se plantan las estacas, llamadas **tagtas**, dos gruesas a los extremos, y tres, al cen-

tro, de las cuales, la menor corresponde al **itzi** del Norte y centro del país. (Tejeduría).

**Uruch.** (Nombre shuar). M. Algodón. v. Tejeduría shuar. (Tejeduría).

**Usumtai.** (Nombre shuar). M. Especie de calabaza muy pequeña. En ella se guardan polvos de achiote que los shuar usan para pintarse el cuerpo. El mismo palito con el que se pintan sirve de tapa. v. Ipiaku. (Recipientes vegetales).

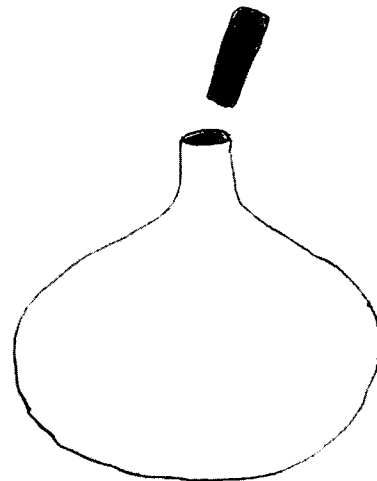

**Usumtai**

**Utensilios de cocina.** (Nombre español). M. Juguetes elaborados en la provincia del Azuay (Paute) con **madera de sauce**. A esta madera se la parte en troncos pequeños con el hacha y luego se la divide en tajadas. Las herramientas que se usan son **cuchillos**, **gubias**.

Los utensilios que se fabrican son **molinillos**, **cuchillos**, **mazos**, **bolillos**, **cucharas de palo**, **tenedores**. (Juguetería).

**Uum.** (Nombre shuar). M. La bodoquera. Arma formada por un tubo largo de **madera**. Sirve para lanzar pequeños proyectiles (v. Tsentsaksha) a manera de flechas, que son impulsadas por el soplo. Para construir una bodoquera hay que seguir un complicado proceso: conseguir dos tiras de madera de palmera madura y recta, que puede ser de **ampakai**, **kupat**, **chuchuke**, **yunkinia**, **teerén**. Las tiras deben tener de 2 a 3 m. de largo, 4 o 5 cm. de ancho, y 3 cm. de grosor. Se separan también dos tiras más delgadas, con un diámetro de 12 o 13 mm., y más largas que las precedentes, en 50 cm. Estas tiras se llaman **shikiti**. Para preparar

estas tiras se utiliza una horqueta (**tsenken**) y un **machete**.

Las dos tiras más gruesas se vuelven semicirculares con el trabajo del tsenken y el machete. Una vez que las dos tiras coinciden perfectamente se coloca el shikiti entre una de ellas, y a sus costados se colocan tiras del meollo del teerén, que deben ser del mismo grosor del shikiti. Se coloca la otra tira, a modo de tapa, y se amarran fuertemente. Se comienza a mover el shikiti, agregándole agua y arena para formar un canal interior, que será el calibre de la bodoquera. El hueco debe quedar recto.

En la base de la bodoquera se hace una embocadura de 2,5 cm. de largo. El otro extremo se adelgaza con el tsenken. Se amarran las dos piezas con **kumai**, para lo cual se practican unas pequeñas ranuras de modo que el hilo agarre mejor y no sobresalga.

Para el amarre final se utiliza la corteza del bejuco llamado **kankúm**. Sobre esta capa va otra tira del bejuco **kaap**. Terminada la cobertura con el kaap se coloca **sekat** y se lo distribuye con el machete caliente. Para alisar el sekat se lo restriega con una cáscara de yuca. Para que el cañón del uum quede bien liso se pasa nuevamente un shikiti en cuya punta está enrollada una tira de kumai impregnada con maní masticado.

En la embocadura se coloca un pedazo de hueso (fémur) de **saíno** o de tigre. A unos 20 cm. de la embocadura se coloca un diente de ardilla en una ranura, y se lo asegura con sekat. Este diente sirve para tomar la puntería.

La bodoquera es usada también por los chachis o cayapas, y los colorados. En la lengua de esta última etnia se llama **fucona**. v. Tunta tsentsaksha. (Armas).

**Uyunt de lagarto.** (Nombre híbrido de shuar *uyunt*=bolso, y español). M. Especie de **bolso** con-

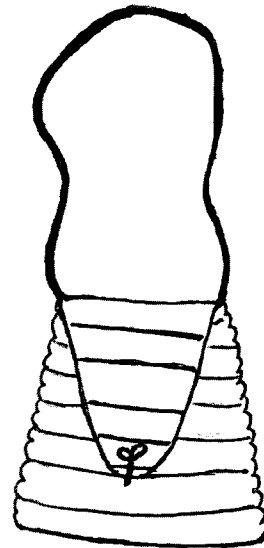

**Uyunt de lagarto**

feccionado con la **piel** de la barriga del lagarto, por ser más suave. Una vez seca se la cose con hilo de **kumai**. Se obtiene de este modo un bolso trapezoidal. Para cargarlo se usa una **piola** de kumai o **wasake**. v. Infra. (Talabartería).

**Uyunt de mono.** (Nombre híbrido de shuar (v. supra) y español). M. Especie de **bolso** confeccionado con la **piel** de un mono. La correa que sirve para cargarlo está hecha de la misma piel. Cfr. Pitiak uyunt. (Talabartería).

**Uyush.** (Nombre shuar de un mamífero). M. Especie de animal silvestre, llamado comúnmente mono perezoso o mono negro. Con su cabeza se elaboran todavía las **tsantsas**. (Tocados y adornos).





# V

**Vaca loca.** (Nombre español). F. Artefacto piro-técnico construido con **carrizo** y forrado con **papel** de seda de varios colores, que semejan el cuerpo de una vaca. Lleva varios elementos como el **silbador**, el **ratón**, **luces de bengala**, **cohetes**, que van interconectados por una **mecha**, lo que provoca una serie de explosiones en cadena, con lo que se produce un juego de sonidos, luces y colores. Se llama vaca loca porque la persona que la lleva sobre la cabeza corre de un lado para otro asustando a los participantes de una fiesta. Con armazones diferentes se pueden conseguir otras figuras como curianguines, puercos locos, damas,

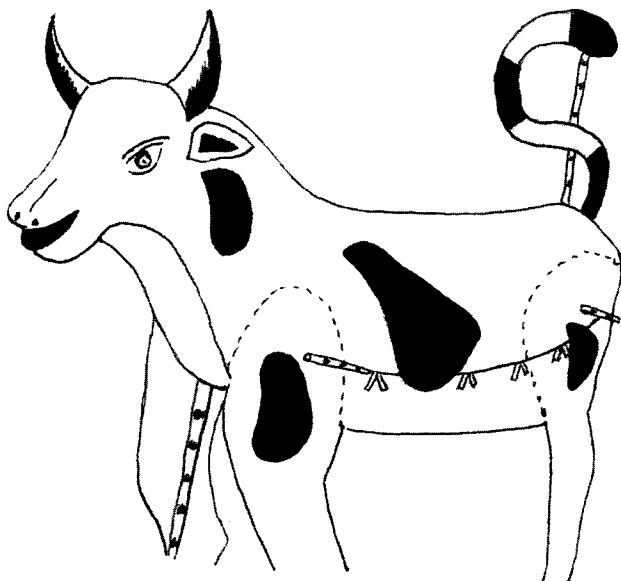

Vaca loca

caballeros, soldados, aviones, palomas, perros, barcos, etc. La curianguine es el ave andina *Falcobaenus carunculatus Des Murs*, un ave de valor religioso entre los antiguos pueblos andinos del Ecuador. v. Chihuahua. (Pirotecnia).

**Vaciado.** (Nombre español). M. Técnica de elaboración de una **joya**, que consiste en fabricar un **molde** sobre **piedra pómez** o sobre una caja de tierra. v. Cajas. Se funde el metal y se lo vacía en estos moldes. v. Fundición. (Joyería, metalistería). // 2. Proceso de desbastar las partes de **madera** que no van a ser modeladas. Es decir, lo que constituye el fondo del tallado. Para el vaciado se usan los **formones**, las **gubias** y la **rebajadora**. v. Vaciadora. (Talla y escultura).

**Vaciado a la cera perdida.** (Nombre español). M. Técnica especial de **vaciado**, que consiste en hacer un núcleo de **arcilla** de forma aproximada al que se desea fabricar. Cuando este núcleo está seco se lo cubre con **cera de abeja de tierra**, en la que se delinean los detalles del objeto. Luego sobre esta cera se coloca otra capa de arcilla. Una vez seca se coloca al fuego. Con el calor la cera se funde y sale, dejando una cavidad en la que se vierte el **metal** fundido. Una vez que el metal se enfría, se rompe la capa exterior y se saca el núcleo interior metálico. v. Cera de abeja de tierra. (Metalistería).

**Vaciadora.** (Nombre español). F. Otra designación para la **rebajadora**. (Talla y escultura).

**Vaina para machete.** (Nombre español). F. Estuche de **cuero**, acondicionado para guardar un **machete**. (Talabartería).

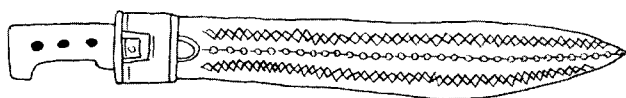

**Vaina para machete**

**Vaqueta.** (Nombre español). F. **Piel** de ganado bovino, curtida con vegetales o en forma mixta -con **chromo** y con vegetales-. Es una piel muy utilizada en **peletería**. (Talabartería).

**Vara y media.** (Nombre español). F. Prenda de vestir confeccionada con **bayeta**. Se la usa como una especie de **bufanda**. Recibe este nombre por la extensión de la prenda. Se la utiliza en las provincias de Cotopaxi y Tungurahua. (Tejeduría).

**Vareta.** (Nombre español, de vara). F. Especie de **puntada de bordado**, que se hace en el danzante calzón, (pantalones usados por los danzantes) de la etnia salasaca, provincia del Tungurahua. Son varetas de puntos enteros, y se las hace con **crochet**. (Bordado).

**Varilla de suelda.** (Nombre español). F. Pieza metálica preparada para servir de elemento de **suelda** por medio de la corriente eléctrica. v. Soldadora eléctrica. (Mecánica industrial).

**Varillas.** (Nombre español). F. Barras largas y delgadas, con un extremo terminado en gancho. Se las utiliza para mover las brasas y comprobar el grado de **fundición** del **metal**. (Metalistería).

**Vasija.** (Nombre español). F. Nombre genérico para algunos recipientes de **barro**. (Alfarería).

**Vela.** (Nombre español). F. v. Cera.

**Vela de cera.** (Nombre español). F. v. Cera.

**Vela de sebo.** (Nombre español). F. Especie de **vela** confeccionada con **sebo de res**. Es más anagosta que la **vela de cera**, y tiene color amarillo o anaranjado. Sirve no para dar luz sino para ser fro-tada en los dientes del **serrucho**, a fin de facilitar el trabajo. (Carpintería).

**Veleta.** (Nombre español). F. Juguete hecho con **papel** y un palito. Se toma un pedazo cuadrado de papel . Se corta en líneas diagonales hasta cerca del centro se doblan las puntas, y se pasa un alfiler. Luego se clava en la punta del palito. La veleta se mueve con el impulso del viento al correr el niño o la niña. Recibe también la designación de **volador**. (Juguetería).

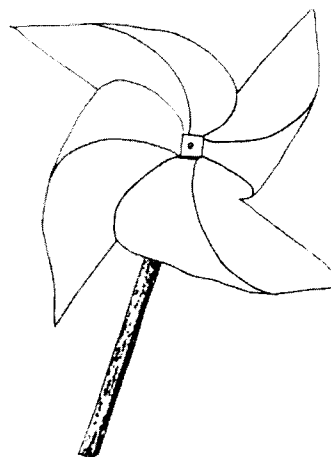

**Veleta**

**Vellón.** (Nombre español). M. Otra designación para el **copo**. v. Tulur. (Tejeduría).

**Ventana.** (Nombre español). F. Estructura metálica o de **madera**, que se usa en las edificaciones. Lleva **vidrio** y a veces, **protecciones**. (Herrería, mecánica industrial, carpintería).

**Venterol.** (Nombre facticio, derivado de viento). M. Especie de cápsula metálica en cuyo interior va una serie de aspas que son accionadas manual o eléctricamente, y que sirven para provocar una corriente de aire, que es canalizada por una cañería hasta la **fragua** o el interior del **horno**. Sirve para avivar el fuego.

El venterol accionado manualmente puede usar piezas de bicicleta que se conectan con una banda. Este aparato ha desplazado prácticamente al **fuelle**. (Herrería, metalistería).

**Ventilado.** (Nombre español). M. Variedad de **sombrero de paja toquilla**, tejido con una **pimienta** (hueco), con lo que se diferencia de los otros **calados**, que suelen tener pimienta doble. Se trata de un sombrero muy liviano. (Paja toquilla). // 2. Variedad de **ligamento** para el sombrero de paja toquilla y otros productos. Se entrecruzan tres hebras en lugar de dos. (Paja toquilla)

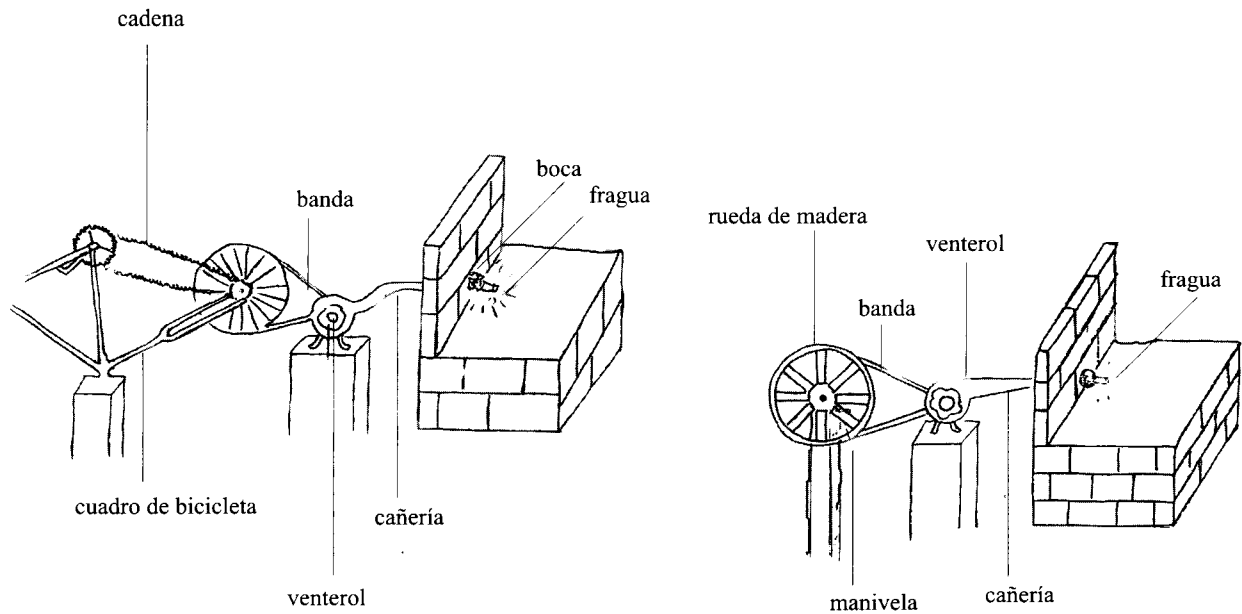

**Venterol manual**

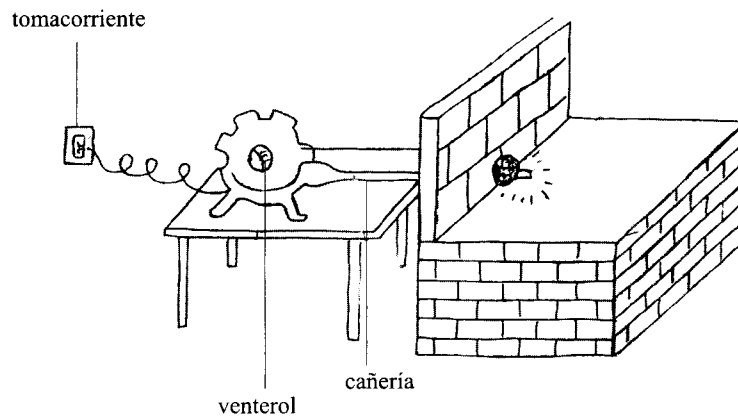

**Venterol eléctrico**

**Verde amarillento.** (Nombre español). M. Color que se obtiene con **hierbamora** y **lengua de vaca**, como también con **anilina**. (Tejeduría).

**Verja.** (Nombre español). F. Especie de enrejado de **hierro** que sirve como parte de una **puerta, ventana**, o como cerca. (Herrería).

**Vestido.** (Nombre español). M. Prenda de uso femenino, cubre desde los hombros hasta cerca de las rodillas. (Tejeduría).

**Veta.** (Nombre español). F. Especie de cuerda retorcida, confeccionada con el **cuero** de una res. v. Molino de piedra. (Talabartería).

**Vidriado.** (Nombre español, de vidrio, por la apariencia vítrea de los objetos). M. Proceso por el cual se proporciona una superficie brillante y metálica

a los objetos de **barro**. Para vidriar se utiliza el **plomo** (obtenido de las baterías viejas de los vehículos, o de las pilas, material llamado **tierra de batería**). Se mezcla con **carbón, marmolina** y **estaño**, y se funden. El resultado se lo muele con agua. Se obtiene una sustancia de color gris y consistencia espesa. En este líquido se mojan las piezas y luego se las vuelve a quemar.

El vidriado puede tener coloraciones diversas según los componentes que se le agreguen. Así, la coloración verdosa se consigue con **óxido de cobre**, y el verde, con **óxido de hierro**.

El proceso de vidriado es nocivo para la salud por el plomo. v. Segunda quemada, cuarzo, barnizado. (Alfarería, barro).

**Vidriado de la teja.** (Nombre español). M. El **vidriado** de la **teja** se lo realiza en la parte cóncava de la barriga (en el caso de la teja que sirve de

canal) y en el lomo o espalda (en el caso de la teja que sirve de tapa o cubierta). De este modo no se desperdicia el material para el vidriado, al no ponerlo en las partes de las tejas que no serán visibles. v. Supra. (Barro).

**Vidrio.** (Nombre español). M. Sustancia sólida y de mayor o menor transparencia. Se obtiene de la fusión de arena sílica con potasa. La artesanía del vidrio se desarrolla en Cuenca por la introducción del vasco Guillermo Larrazábal, en la década de los años 50, quien trabajó en la fabricación de **vitrales**.

En la elaboración del vidrio se usa la técnica del **soplado** y del **molde**. El vitral se obtiene mediante el sistema de vidrio colado, que consiste en estirar el vidrio mediante rodillos.

Entre las herramientas usadas en la artesanía y la industria del vidrio están la **cortadora**, el **mollejón**.

Como materia prima se usa el vidrio de desperdicio. (Vidrio)

**Villabarquín.** (Nombre español). M. v. Berbiquí. (Carpintería).

**Violín.** (Nombre español). M. Instrumento musical (**cordófono**) de arco. Es utilizado en algunas celebraciones campesinas en la provincia del Cañar. (Instrumentos musicales).

**Viradora.** (Nombre español). F. Especie de herramienta usada en **hojalatería** para hacer las costuras de los bordes de **hojalata**. v. Agrafado. (Hojalatería).

**Vitral.** (Nombre español). M. Conjunto armonioso y estéticamente distribuido de **vidrios** especiales de colores. Los fragmentos van unidos con piezas de **plomo**. (Vidrio).

**Vitrina.** (Nombre español). F. Especie de **estante** de madera o de otros materiales, cerrado por la parte posterior y los costados, y en la parte delantera con **puertas** y **vidrios**. Sirve para exhibir diversos productos. (Carpintería).

**Volador.** (Nombre español). M. Artefacto pirotécnico ( se trata de una variación de la **camareta** o **cohete negro**), que además de la **pólvora** lleva compuestos químicos que al explotar producen **luces** de colores.

En la provincia de Imbabura se elabora el volador de la siguiente manera: se muele **carbón** con agua.

La pasta obtenida se la coloca en una especie de cápsula de **cartón** en la cual también se coloca la pólvora. Luego se recubre la cápsula con **barro** y se la sujeta con hilo de **cabuya** a un **carrizo**. (Pirotecnia). // 2. Otra designación para la **veleta**. (Juguetería).

**Volante.** (Nombre español). M. Pieza redonda, generalmente de **madera**, que sirve para mover el **torno**, gracias al empuje de los pies. Se conecta con el **plato** mediante el **pilar**. (Alfarería).

**Volatero.** (Nombre español). M. El encargado de lanzar las **camaretas** y **voladores**. Se usa esta denominación en las provincias del centro y el Norte del país. v. Cohetero. (Pirotecnia).

**Vuelo.** (Nombre español). M. Otra designación para el **remate** en el **tejido** de un **canasto**. (Cestería).

**Vuelo del horno.** (Nombre español). M. Espacio cilíndrico de un **horno para tejas y ladrillos**. Es el sitio donde se produce la quema de las piezas. (Barro).

**Vulcanización.** (Nombre español). F. Acción y efecto de **vulcanizar**. (Artesanía en caucho).

**Vulcanizado.** (Nombre español). M. Proceso de secamiento de la capa de **caucho** colocada sobre la tela. v. Encauchado. (Artesanía en caucho).

**Vulcanizar.** (Nombre español). V. Proceso que consiste en mezclar **azufre** con el **látex**, para que la sustancia conserve su elasticidad en frío y en caliente. v. Bomba. (Artesanía en caucho).

# W

**Wachi nanki.** (Nombre shuar y compuesto de *wachi*= jabalí, y *nanki*= lanza). M. Especie de lanza usada para cazar animales. Es más larga que el **nanki**, y tiene una parte abombada hacia el extremo opuesto a la parte que hiera. Cfr. Patu nanki. (Armas).

**Waiakar.** (Nombre shuar, derivado de *waia*= óvalo). M. Especie de buitrón hecho con tiras de **pindo**. Sirve para pescar en riachuelos. En una extremidad se cierra con una **tusa** y en la otra se hace una especie de embudo con **kaap**, de unos 30 o 40 cm. de diámetro. Se lo coloca en la dirección de la corriente. En la entrada del embudo se agregan hojas y una piedra para sostener la **trampa**. (Trampas y artes de pesca).

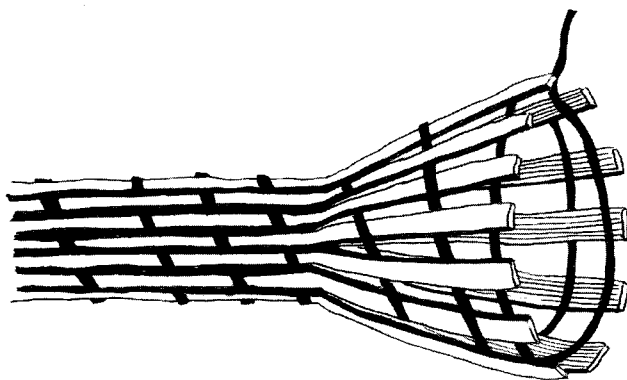

Waiakar

**Wajía.** (Nombre shuar, derivado de *wajé*= viudo). M. Especie de **flauta (aerófono)** que se toca

generalmente en los entierros. Se lo hace con el hueso (fémur) de tigre o del mono **chu**.

Se corta el hueso antes de la articulación. Se hacen tres agujeros, dos en la parte superior, y uno, en la inferior. Luego se llena con **sekat** hasta la altura del primer hueco. Después, con un palito delgado y caliente se abre un agujero en la cera.

Se toca apoyándolo en el labio. Con un pulgar se tapa el hueco inferior, y con el índice y el otro pulgar, los otros agujeros. (Instrumentos musicales).



Wajía

**Wasake.** (Nombre shuar). M. Especie de planta semejante a la piña, que crece en la selva. Se escogen las hojas más largas y se las parte, y se extraen las fibras. Para conservarlas sin que se enreden es usual mantenerlas atadas en una especie de trenza. Para torcer las fibras se las hace rodar sobre el muslo con ayuda de las manos.

La **piola** de wasake sirve para muchos usos, como para la confección del **shikiar**, **uyunt de lagarto**, **neka**. Es un material menos resistente que el **kumai**. (Cordelería).

**Washik.** (Nombre shuar). M. Variedad de árbol con cuyo tronco los shuar fabrican **canoas**. (Carpintería).

**Wáshim.** (Nombre shuar). M. Especie de **arte de pesca** construido como una barbacoa. Para su elaboración se utilizan materiales como **paja toquilla**, (**pumbuná**) **teerén**, **tintiuke**. Las tiras se amarran hasta formar una especie de esterilla, colocando la parte más ancha siempre del mismo lado. Se amarran las tiras con **chinchip** o **kaap**, dejando entre ellas un espacio pequeño.

Es necesario canalizar el agua o buscar un salto del río, de 50 o 70 cm. Luego se construye sobre las orillas un soporte robusto de troncos. La barbacoa (**wáshim**) se coloca sobre el soporte y se la asegura con piedras (Trampas y artes de pesca). // 2. Especie de **trampa** que se construye junto al hueco donde vive un **armadillo**. Se la construye con tiras delgadas de **tukús**, amarradas en un extremo, en forma de cono. Su interior se rellena con hojas y **bejucos**. Cuando el armadillo sale se encuentra con ellos y los lanza al interior de la madriguera, quedando atrapado entre las hojas y los bejucos. (Trampas y artes de pesca).

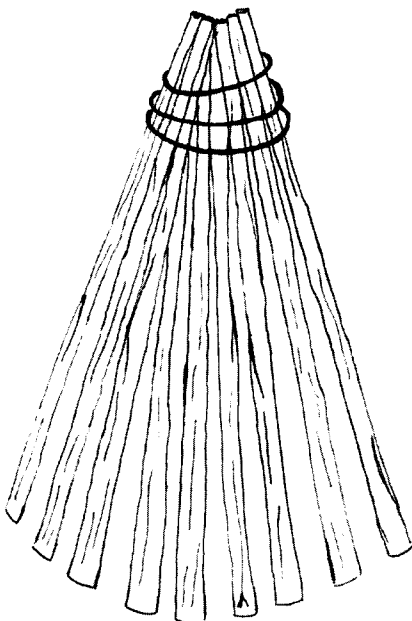
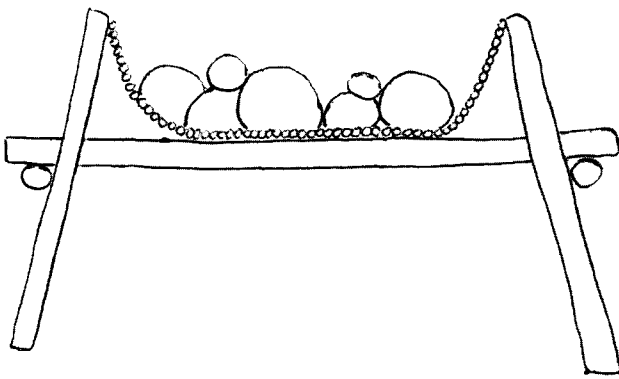

Las dos especies de Wáshim

**Waup.** (Nombre shuar). M. Variedad de árbol que tiene raíces externas anchas. Suele ser usado para construir el **tantar**. (Armas).

**Wauwau.** (Nombre shuar de una especie de escarabajo). Literalmente significa «después del escarabajo»). M. Especie de coleóptero de élitros verdes y brillantes, que son usados en la fabricación de tocados como el **akiamu**. v. Nupi. (Tocados y adornos).

**Wawa.** (Nombre shuar del árbol de **balsa**). M. Especie de juguete exclusivo de la zona oriental del país. Se toma un pedazo de wawa, se lo agujerea en las extremidades y se lo vacía. Ya vaciado se agujerea en la parte central. Se pone un palito largo por los extremos y se lo pega bien con **sekat**.

Se le da impulso con las manos y se lo hace bailar como a un **trompo**, en el suelo. Al girar produce un zumbido característico. v. Cushpi. (Juguetería). // 2. La **madera** con la que se hacen los **payanku**. (Tejeduría shuar).

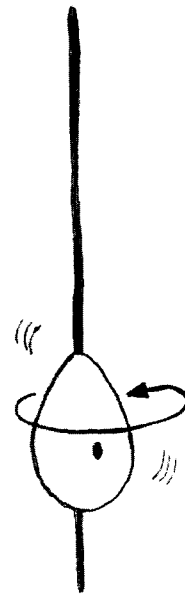

Wawa

**Wémash.** (Nombre shuar). M. Especie de juguete exclusivo de la región oriental. Se construye con la corteza del árbol llamado **pitiuk**. Se obtiene un rombo de dimensiones de 5 por 7 cm. aproximadamente. Se lo alisa muy bien y se practican dos agujeros en la mitad. Se pasa una **piola** de **kumai** por los agujeros y se la anuda. Se le imprime un movimiento rotativo con las manos, y luego se lo estira, con lo que se produce un zumbido especial.

Se parece al juguete conocido como **zumbambico**. (Juguetería).

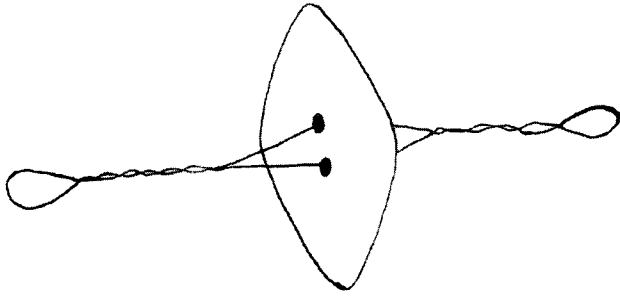

**Wémash**

**Wempenk.** (Nombre shuar de una calabaza apropiada para llevar chicha). M. Variedad de calabaza alargada. El árbol que la produce es semejante al **tsapa o mati**. Sirve para transportar líquidos. v. Tserem. (Recipientes vegetales).

**Wingo.** (Nombre quichua, variación de quingo). M. v. Quingo. Es término usado en la provincia del Tungurahua. (Bordado).

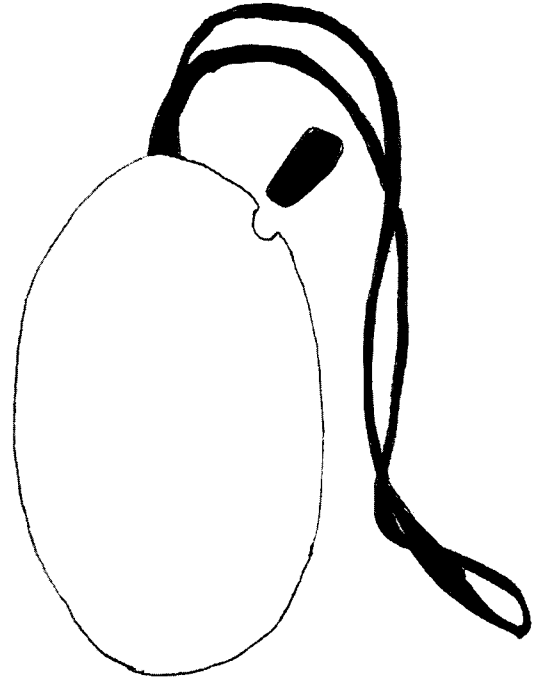

**Wempenk**





# X

**Xilófago.** (Nombre español, de procedencia griega, de *xilo* = madera, y *fago* = comer). M. Insecto,

como la polilla, que se alimenta de **madera**. v. Aliso, caoba. (Talla y escultura).



# Y

**Yaco.** (Nombre de origen desconocido). M. Estacas (son varias) de **madera** que se clavan en la **balsa de urdir**. Cfr. Tacti. (Tejeduría).

**Yakuch.** (Nombre shuar). M. Especie de instrumento musical (**aerófono**) muy parecido al **pinkui**, y hecho con el mismo material. (Instrumentos musicales).

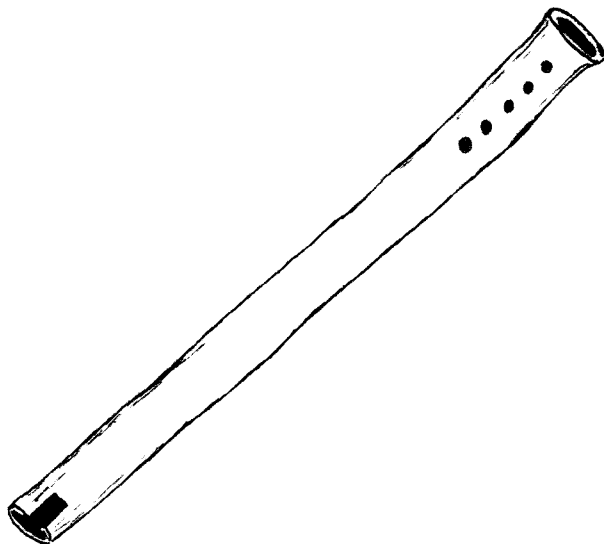

**Yakuch**

**Yakum.** (Nombre shuar). M. Especie de mono colorado y con barba. Con su piel se fabrica el **tambor**. (Instrumentos musicales).

**Yamakai.** (Nombre shuar). M. Variedad de planta de la selva, con cuyas hojas hervidas se obtiene el color castaño oscuro, para el **hilo**. (Tejeduría shuar).

**Yambitsa hi.** (Nombre shuar y compuesto de *yambitsa* = pichón, y *hi* = ojo. Ojo de pichón). M. Designación que se da a la secuencia de colores blanco ( o rojo claro), café, negro, café y blanco ( o rojo claro) que se usa en el **itip** y el **tarach**. (Tejeduría shuar).

**Yampún.** (Nombre shuar, guacamayo). M. Especie de guacamayo cuyas plumas multicolores son usadas en reemplazo de las plumas del **tucán**, en la elaboración del **tentem**. (Tocados y adornos).

**Yanallpa.** (Nombre quichua y compuesto de *yana* = negro, y *allpa* = tierra. Tierra negra). F. Especie de tierra negra usada como **engobe**. Cfr. Shuinuwe. (Alfarería).

**Yeso.** (Nombre español). M. Sulfato de calcio hidratado. Sirve para elaborar **estucos** y figuras de adorno. v. Colado, estucar, cartón piedra, muñeca de trapo, artesanía en yeso.

**Yoyó.** (Nombre de origen probablemente chino). M. Especie de juguete formado por dos tapas redondas unidas por un eje, al cual va atada una **pio-la**. Se lo envuelve y se lo lanza. Con la fuerza del impulso se lo hace subir y bajar por la piola atada a un dedo.

Puede ser hecho de **madera**, **tagua** o **plástico**. En la ciudad de Riobamba los yoyós de tagua van pintados con paisajes en cada tapa. Se pronuncia también como yoyo. (Juguetería). // 2. Especie de tejido ornamental hecho con **duda**. (Cestería).

**Yukaipi**. (Nombre shuar) M. Variedad de árbol de cuyas hojas se extrae una especie de barniz para pintar bastones, **ollas**. Este líquido se lo hierva con achiote (**ipiaku**). Los objetos de barro barnizados adquieren un color amarillo rojizo. v. Shuin nuwe, cerámica shuar. (Alfarería).

**Yukunt**. (Nombre shuar, ollita). M. Especie de recipiente de **barro** de uso ceremonial, para tomar sustancias alucinógenas o agua de tabaco. Tiene forma de **taza**. (Cerámica shuar)

**Yumi**. (Nombre shuar, agua, lluvia). M. Especie de **recipiente vegetal** usado para transportar agua. (Recipientes vegetales).

**Yunkinia**. (Nombre shuar). M. Variedad de palma con cuya **madera** se construye la bodoquera. v. Uum. (Armas).

**Yunkua**. (Nombre shuar del sapán amarillo). M. Cuerda que une los **payanku**, en el **telar shuar**. Además, de él cuelga el **kumai**. (Tejeduría shuar).

**Yunque**. (Nombre español). M. Pieza de acero, a veces con un extremo terminado en punta. Va encajado sólidamente en un pedazo de **madera**. Sobre él se trabajan los **metales** en la **herrería** y otras **prácticas artesanales** afines. (Mecánica industrial, hojalatería, herrería). Los **joyeros** usan yunques muy pequeños para remachar algunas piezas de las **joyas**. Los **talabarteros** lo usan para grabar, golpear, etc. v. Bigornia. (Joyería, talabartería).

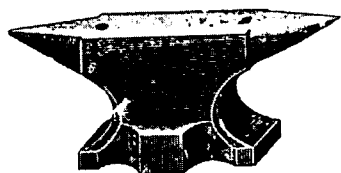

Yunque

**Yuracallpa**. (Nombre quichua y compuesto de *yúrac* = blanco, y *allpa* = tierra. Tierra blanca). F. Especie de tierra blanquecina, usada como **engobe**. (Alfarería).

**Yura poncho**. (Nombre híbrido de quichua *yúrac* = blanco, y español. Poncho blanco). M. Especie de **poncho** largo y angosto, de color blanco, tejido de **lana**, de dos caras, y de calidad fina. Se lo usa en la provincia del Tungurahua. v. Ashal poncho. (Tejeduría).

# Z

**Zamarro.** (Nombre español). M. Especie de **pantalones de cuero** que se usan sobre la ropa ordinaria, para protección y abrigo.

El zamarro puede ser confeccionado con cueros de diferentes animales, con pelo o sin él. Cuando se lo fabrica con cuero de borrego, lo usual es que se mantenga la **lana**. (Talabartería).

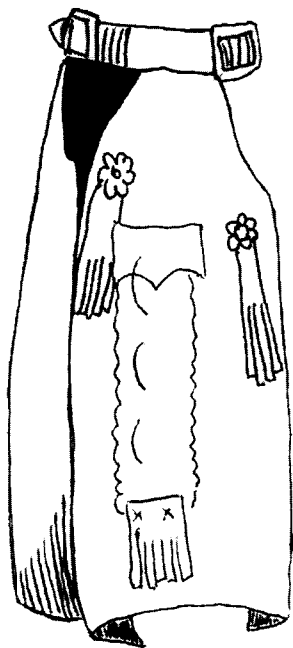

Zamarro

**Zamarro de aguas.** (Nombre español). M. Prenda confeccionada con **tela encauchada**. Sirve para

vestirla sobre los **pantalones**. (Artesanía en caucho).

**Zambo.** (Nombre quichua, zambu = la planta *Cucurbita pepo*). M. Especie de **planta rastrera** que produce calabazas comestibles. Los tallos de sus hojas pueden ser usados para confeccionar el **rondador**. (Instrumentos musicales).

**Zampoña.** (Nombre español). F. Instrumento musical (**aerófono**), semejante a un **rondador** de doble hilera de tubos, y más largos. (Instrumentos musicales).

**Zancos.** (Nombre español). M. Especie de juguete hecho de dos tiras de **madera**, de 1 m. o más de longitud. Cada zanco lleva un soporte de madera a cierta altura, sobre ellos se colocan los pies del niño.

Hay también zancos metálicos, más altos. Quienes los usan, a veces como profesión secundaria, reciben el nombre de zanqueros. Se los ve en espectáculos públicos, como festividades, actos culturales, políticos, etc. (Juguetería).

**Záparo.** (Nombre quichua, *sáparu* = canasta) M. Especie de **canasta** grande. Se denomina así en la provincia de Imbabura. (Cestería).

**Zapatería.** (Nombre español). F. Oficio del **zapatero**. // 2. Arte y técnica de confeccionar zapatos. Los materiales usados en zapatería son **cuero** natural o sintético en diversas variedades (**napa**,

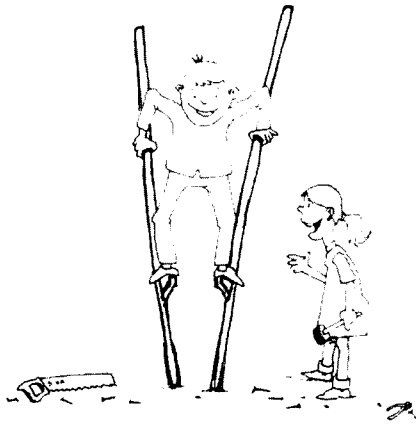

**Zancos**

novuk, broshop, softy) fibras y otros materiales sintéticos (como **poliuretano**, **PVC**, **neolyte**, **nailon**), pegamentos. Las herramientas utilizadas son **hormas**, **martillo**, **tenazas**, **pinzas**, **cuchillos**, **moldes**, **pantógrafo**; máquinas como la **desbastadora** o **destalladora**, **aparadora**, **igualadora de suelas**, **pulidora**, **clavadora de tacos**, **prensa**, **soplete**. Y otros artículos como **tinta**, **bacerola**, **cepillo**.

**Zapatero**. (Nombre español). M. **Artesano** que trabaja en **zapatería**. v. Calzado. (Zapatería).

**Zapato**. (Nombre español). M. Pieza de la indumentaria, que sirve para proteger y cubrir el pie, y a veces parte de la pierna. Generalmente está hecho de **cuero**. Cfr. Bota, botín, alpargatas, ozhota. En el proceso de fabricación se pasa por las siguientes etapas: toma de **medidas del zapato**, **cortado**, **aparado**, **armado**, **plantado**, **pegado de corridas**, **clavada de tacos**, **prensado**, **acabado**.

Las partes que forman un zapato de hombre, tipo mocasín, son: **talón**, **ribete**, **pala**, **taco**, **medallón**, **cercos**, **badaneta**, **plantilla**, **plantilla de armar**, **suela**, **forro**, **contrafuerte**. Otros zapatos llevan una **lengüeta**.

Hay zapatos de hombre y de mujer.

**Zapato de hombre**. (Nombre español). M. **Calzado** que llevan los hombres. v. Infra y supra. (Zapatería).

**Zapato de mujer**. (Nombre español). M. **Calzado** que llevan las mujeres. La diferencia fundamental es que para el zapato de mujer los materiales son más delicados y suaves; llevan taco más alto que el del hombre, y por lo general el pie va más descubierto. v. Calzado. (Zapatería).



**Zapato de hombre**

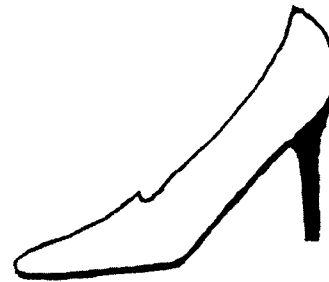

**Zapato de mujer**

**Zarando**. (Nombre español, de zarandillo. La pronunciación es con el sonido de la S sonora, como en la palabra miSmo). M. Aspecto que ofrece un **trompo** cuando al bailar lo hace con pequeños saltos o sacudidas. Esto ocurre porque el clavo no está lo suficientemente esmerilado en forma redondeada o cuando no está bien alineado con el eje vertical del trompo. Para conseguirlo, hay que alisarlo sobre una piedra hasta dejarlo **sedita**. v. Dormido. (Juguetería).

**Zarcillo**. (Nombre español). M. v. Arete. (Joyería).

**Zhanzhi**. (Nombre pansaleo). M. Otra designación para el **piñán**. (Tejeduría).

**Zhiro**. (Nombre quichua, *zhiru* = gris). M. Otra designación para el **sombrero** llamado **perdiz**. (Paja toquilla).

**Zhullín**. (Nombre quichua). M. Variedad de **totorra** más delgada y fina. Recibe también la designación de **totorilla**, y se escribe, además, como shullín. v. Chicche. Cfr. Matara. (Cestería).

**Zhura**. (Nombre quichua, *zhuru* = picado de viruelas). Adj. Zhuro -a, áspero, picado de viruelas. v. Teja. (Barro).

**Zinc**. (Nombre español). M. **Metal** cuyo símbolo es Zn. Es de color blanco, brillante y blando. v. Hojalatería, juguetería en zinc.

**Zinc galvanizado.** (Nombre español). M. Plancha de **zinc** que ha recibido una capa superficial de otro **metal**, generalmente, **estaño**, para evitar que se oxide. (Hojalatería).

**Zorro quihua.** (Nombre híbrido de español y quichua *quihua* = hierba. Hierba del zorro, por su olor desagradable). M. La planta *Tagetes terniflora* H.B.K., llamada también **chilchil**, cuyas ramas, hojas y flores, cortadas en pedazos pequeños sirven para **teñir** de **amarillo muy fuerte**. Se necesita usar **mordiente**. Combinado con el **ñáchag** da un color **amarillo fuerte**. Recibe también la designación de átuc quihua, que se traduce como hierba del raposo (en quichua *átuc*). (Tejeduría).



**Zorro quihua**

**Zumbambico.** (Nombre español, derivado de *zumar*, que a su vez, es derivación de la onomatopeya del movimiento, *zum*). M. Especie de juguete usado sobre todo en la provincia de Imbabura. Consiste en un botón grande o una tapa corona agujereada. Por los agujeros se pasa una **piola** o **hilo**. Se unen los extremos de la piola. Se da vuelta varias veces al botón, y luego se estira la piola con las manos, con lo que se produce un zumbido especial del cual proviene el nombre. Cfr. Wémash. (Juguetería).

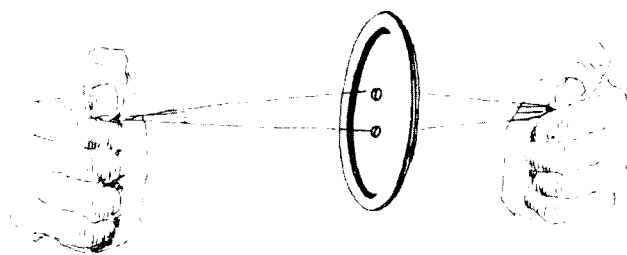

**Zumbambico**

**Zuncho.** (Nombre español). Especie de cinta metálica de aproximadamente una pulgada de ancho. Sirve para asegurar y **azocar** las piezas que forman un **barril**. También se lo utiliza en **cestería** para dar firmeza al producto terminado. Los zunchos vienen como elementos de seguridad en los embalajes de los productos de importación. Recibe también la designación de **cincha**, **latilla** o **cincho**. (Barrilería, cestería).





# Apéndices



## Apéndice 1

### Campos léxicos por prácticas artesanales: Alfarería y cerámica

Achiotera	Cantarilla
Aisana huasca	Cántaro
Aisana olla	Caolín
Alambique	Casa de cerámica
Alcancia	Cashca
Alcuza	Catina
Alfarería	Cauchos
Alfarero	Cazuela
Alisado de la pieza	Cedazo
Almijarra	Cenicero
Amamuk	Cerámica
Amasado del barro	Cerámica ceremonial
Apacharana	Cerámica de La Pila
Arcilla	Cerámica shuar
Arenilla	Cernido de la tierra
Azucarera	Cesta
Bacinilla	Chamiza
Badana	Chingo
Barnizado	Chipia
Barquito	Churear
Barriga	Coín
Barro	Colorallpa
Bizcocho	Comal
Bombón	Conquienviniste
Boñiga	Copal
Botija	Cortador
Brasero	Cuarzo
Cacerola	Decorado de la pieza
Cafetera	Desgrasante
Caldera	Desmotar
Callana	Dulcera
Candelabro	Elaboración de la pieza de barro

Encrespado  
Engobe  
Estaño  
Extracción de la tierra  
Fierro de desbastar  
Figura de barro  
Florero  
Fogón  
Frutera  
Golpeador  
Harnero  
Hornilla  
Horno  
Huactador  
Huactana  
Huallo  
Huichi  
Huigsanchir  
Huihuishcu  
Huirqui  
Ichinkían  
Ipiaku  
Jahua pushana  
Jailur  
Japichi  
Jarra  
Jarro  
Jatunmanga  
Juguete de barro  
Kachiniak  
Kanze  
Kapaku nuwe  
Kuiship  
Kumiank  
Kungé  
Llaberear  
Llambur  
Llashipa  
Licorera  
Locrona  
Macapo  
Maceta  
Macetero  
Malilla  
Mama churana  
Manga  
Marmolina  
Mate  
Mediano  
Mocarro  
Molde para huahua de pan  
Molido de la tierra  
Molino de piedra  
Montera  
Mucahua

Muits  
Mulito  
Mulo  
Natipia  
Olla  
Olla de jalar  
Olleta  
Óxido de cobre  
Óxido de hierro  
Pacchar  
Panera  
Pataque  
Pataquidora  
Pataquir  
Pella  
Perol  
Piedra de pataquir  
Piedra ocre  
Piedra voladora  
Pilar  
Pinink  
Pisón  
Plancha de pataquir  
Plato  
Plato de ceja  
Playo  
Plomo  
Podrido del barro  
Pomo  
Ponchera  
Pondo  
Pozuelo  
Primera quemada  
Pucallpa  
Puco  
Punchira  
Pungara  
Puño  
Pushana  
Putan  
Quilluallpa  
Quina  
Quinar  
Ragra  
Rebatir  
Repulgado  
Sarapanga  
Secado de la pieza  
Segunda quemada  
Sekat  
Shila  
Shilquillu  
Shirikip  
Shuin nuwe  
Siminchi

Siminchir	Tierra de batería
Siquinchi	Tiesto
Tacanguilla	Tinaco
Tasín	Tinaja
Tatank	Tinajera
Taza	Tingui, tingui manga
Técnica del acordelado	Torno
Técnica del acordelado, con engobes y resinas	Tortera
Técnica del golpeado	Tortillera
Técnica del modelado	Uchillamanga
Técnica del modelado, jalado y raspado	Vasija
Técnica del molde de dos tapas	Vidriado
Técnica del molde invertido, acordelado y paletado	Volante
Técnica del molde invertido y acordelado	Yanallpa
Técnica del molde y torno	Yukaip
Técnica del torno	Yukunt
Tendal	Yuracallpa (v. También barro)

## Armas

Arma 1	Remu
Bodoquera	Sekat
Ceibo	Shikiti
Chonta	Tantar
Chuchuke	Tseas
Fucona	Tsenken
Ijiu	Tsentsaksha
Jápic	Tunta
Kaap	Tunta tsentsaksha
Kankúm	Uum
Kupat	Wachi nanki
Nanki	Waup
Patu nanki	Yunkinia

## Artesanía en cabuya

Aguja de coser	Encanillar
Alanga	Encerado
Alpargatas	Escarmenado
Artesanía en cabuya	Estuco
Cabuya	Estuquero
Cadejear	Fibra sintética
Cadejo	Gangocho
Canilla	Hamaca
Capellada	Jáquima
Chauto chaqui	Peine
Cisal	Penca
Costal	Penco blanco o pita

Penco negro  
Plantilla  
Punto de ojal  
Quingo  
Saca  
Saquillo  
Shigra  
Shuyo

Talego  
Talonera  
Tejido  
Tisado  
Trama  
Treviña  
Urdidora  
Urdir

## **Artesanía en cacho**

Bocina  
Cacho  
Cenicero  
Florero

Joyero  
Mango de hoz  
Mosaico  
Peine de cacho

## **Artesanía en caucho**

Ácido oxálico  
Alfombra encauchada  
Amoniaco  
Artesanía en caucho  
Azufre  
Bebedero  
Bomba  
Calzones  
Caolín  
Capucha  
Carpa  
Cauchero  
Caucho  
Centrífuga  
Colorantes  
Comedero  
Confección de prendas  
de tela encauchada  
Cuadros  
Encauchado  
Encauchador  
Fibra de plástico  
Franela encauchada  
Harina  
Jalón  
Jebe  
Labores  
Látex  
Leva  
Llanta

Maceta  
Malla  
Mano  
Mosaico  
Mula de trago  
Negro al agua  
Número ocho  
Oxidarse  
Óxido de zinc  
Ozhota  
Pegamento plástico  
Pelota de caucho  
Perra  
Picado  
Piola  
Poncho de aguas  
Raya de peine  
Rayado  
Raya recta  
Saco de aguas  
Soto  
Talco  
Tela encauchada  
Terno de aguas  
Tina  
Tira  
Tubo  
Vulcanización  
Vulcanizado  
Zamarro de aguas.

## Artesanía en cera

Artesanía en cera  
Cera  
Cerería  
Esperma

Pabilo  
Parafina  
Vela de cera  
Vela

## Artesanía en chatarra

Aplique de pared  
Artesanía en chatarra  
Chatarra  
Esmaltado  
Esmaltar  
Máscara

Pulido  
Pulimentado  
Pulir  
Repujado  
Repujar  
Suelda eléctrica

## Artesanía en masapán

Aguja  
Artesanía en masapán  
barniz  
Barnizado  
Bordado  
Churillo  
Claveles  
Colgante o lágrima  
Cortado  
Decorado  
Encolado  
E repetitiva

Escama  
Flores de zinc  
Harina de trigo  
Horneado  
Juguete de masapán  
Masapán  
Modelado  
Modelado de la decoración  
Pasado del hilo  
Pega blanca  
Rosas  
Solferino

## Artesanía en mimbre

Bejuco  
Calado  
Canasta  
Compacto  
Dobladora  
Escofina  
Esmeril eléctrico  
Estrellado o pimienta

Mimbre  
Punzón  
Silla china  
Silla reina  
Soldadora eléctrica  
Tejido de tres puntos  
Trenzado

## Artesanía en papel

Alambre  
Caretá  
Carrizo  
Cartón  
Chasqueadora  
Cometa  
Duda  
Engrudo  
Farol

Globo  
Goma  
Hilo de chillo  
Papel  
Papel de estraza  
Piola  
Plástico  
Sígsig

## Artesanía en totora

Asiento  
aventador  
Balsa  
Braza  
Caballote de totora  
Chagra  
Chaya  
Chinga  
Cuadrilo  
Cuja  
Cumba  
Cumbado  
Esterá  
Huacha cama  
Huango  
Lote  
Manta  
Matara

Mini  
Paso  
Potrillo  
Pulón  
Quesana  
Raya  
Remate  
Sapi  
Soplador  
Taca  
Terreno de totora  
Tipo dos o cama grande  
Tipo tres o media cama  
Tipo uno  
Totora  
Totorilla  
Uchilla cama  
Zhullín

## Barrilería

Azocar  
Barril  
Barrilería  
Cantear  
Guachapelí  
Laurel  
Machete

Moyuyo  
Pechiche  
Pipa  
Rebajo  
Tonel  
Zuncho



## Barro

Adobe	Molde
Adobe de huano	Moldeador
Barreta	Montura
Batir	Morón
Canecillo	Mulatear
Carretilla	Noque
Cascajosa	Pacarcar
Ceniceros	Paja de cerro
Chacana	Parador
Chagrallpa	Parrilla
Chamba	Peinar
Cochada	Pico
Cocinar	Plancha
Cumbrera	Prensar
Galápago	Quema
Horno para tejas y ladrillos	Rampa
Huano	Rasposa
Ladrillo	Ruma
Ladrillo chucurillo	Secamiento de la teja
Ladrillo de obra	Secamiento del ladrillo
Ladrillo gigantón	Shillidor
Ladrillo hexagonal	Tapiar
Ladrillo media luna	Teja
Ladrillo panela	Teja acordonada
Ladrillo panelón	Vidriado
Ladrillo rosa	Vidriado de la teja
Ladrillo veinte por cuarenta	Vuelo del horno
Lampa	Zhura
Llaves	(v. También alfarería y cerámica)

## Batanería

Cera de betún	Harina
Cuajado	Palmo
Escarmenar	Pluma sombrero
Fieltro	Sombrero de lana

## Bordado

Alma	Bordar
Bastidor	Bozalado
Bastidora	Brida a punto de festón
Bolillo	Calado
Bordado con fondos calados	Canutillo
Bordado de fantasía	Chaquiras
Bordado en relieve	Cordón
Bordado imitación de encaje	Dril

Encaje  
Espiguilla  
Festón  
Hilo de Escocia  
Individual  
Liencillo  
Limeña  
Mantel  
Motivos ornamentales en el bordado  
Panera  
Pasado  
Perfil  
Pespunte  
Pespunte cruzado  
Pespunte en relieve  
Piqué  
Pishco  
Puntada  
Puntada común

Punto  
Punto cadeneta  
Punto cordón  
Punto cruz  
Punto de festón  
Punto de nudos  
Punto de tallo o tronco  
Punto máquina  
Punto relleno  
Punto retorcido  
Quingo  
Seda floja  
Servilleta  
Tambor  
Taruga  
Toalla  
Trencilla  
Vareta  
Wingo

## Carpintería

Abrir bordo  
Amarillo  
Andador  
Angarillas  
Anime  
Aparador  
Armador  
Balsa  
Banco de carpintero  
Banco de lustrabotas  
Barrena  
Berbiquí  
Broca  
Cabecera  
Cajas para dulce  
Calafatear  
Calibrador  
Cama  
Canalete  
Canapé  
Canelo  
Canoa  
Cantear  
Capivo  
Carpintería  
Carpintero  
Catre  
Cepillo  
Chimbuí

Chimbusa  
Chinche  
Clóset  
Cómoda  
Cómoda semanero  
Compás  
Cuja  
Cuña  
Destapar el tronco  
Destornillador  
Escuadra  
Estante  
Esquinero  
Eucalipto  
Garlopa  
Güincha  
Ishpingo  
Jigua  
Juego de comedor  
Juego de dormitorio  
Juego de sala  
Kutanga  
Kutsa  
Lápiz  
Larguero  
Laurel  
Madera  
Madera contrachapada  
Madera triplex

Maletero de «conscripto»  
Martillo  
Mecedora  
Mesa  
Mesa de centro  
Mesa para niños  
Metro  
Muchacho  
Número  
Papank  
Pata de cabra  
Peaka  
Perezosa  
Pie  
Platillero  
Potro  
Prensa  
Prensa en forma de G  
Prensa Olga  
Puerta  
Purgande  
Regla  
Repisa  
Romerillo

Ropero  
Sacar el costado  
Sande  
Sapán blanco  
Sasar  
Seike  
Serrucho  
Serrucho de costilla  
Serrucho de punta  
Sierra  
Silla  
Silla para niños  
Sillón  
Taburete  
Taladro  
Tenazas  
Travesaño  
Traza  
Tronzadora  
Vela de sebo  
Villabarquín  
Vitrina  
Washik  
(v. También barrilería y talla)

## Cestería

Abanico  
Agarradera  
Aliar  
Apai  
Areado  
Areo  
Aro  
Ashanga  
Asiento  
Aventador  
Bulto  
Canasta  
Canasta petaquita  
Canasto  
Canasto chino  
Canasto incaico  
Carretilla  
Carril  
Carrizo  
Cartera  
Cáscara  
Cestería  
Cestería en espiral  
Cestería en marquetería  
Cestería en sarga gruesa

Cestería en tablero  
Cestería entorchada  
Cestería por torción  
Cesto  
Chacla  
Chalcha  
Chalo  
Chambira  
Chamís  
Chankín  
Chapil  
Charcho  
Chicche  
Cincha  
Costurera  
Cuchillo  
Cuna  
Duda  
Duda blanca  
Duda tiesa  
Fallo  
Florero  
Frutera  
Hermanas  
Hoja blanca

Hojado de la duda  
Huango  
Huato  
Individual  
Jabonera  
Jaladera  
Jardinera  
Kaap  
Latilla  
Machetillo  
Mine  
Mocora  
Moisés  
Mula  
Navideña  
Olla  
Oreja  
Palma real  
Pambil  
Panera  
Pantalla  
Pañalera  
Papelera  
Paradero  
Parantes  
Petaca  
Petate  
Pincel  
Pinocho  
Piquigua  
Pitiak  
Pitiak uyunt  
Plumilla  
Puca ugsha

Pumpu  
Putunga  
Ramos  
Rampira  
Redondo  
Remate  
Sardinada  
Secado de la duda  
Sombrero con picos  
Sombrero de duda  
Sombrero de plástico  
Sombrero de tallo de cebada  
Sombrero llano  
Soplador  
Suku  
Suro  
Tallo de cebada  
Tambán  
Tapete  
Tasín  
Tejido  
Tejido de tres puntos  
Tejido llano  
Teñido de la duda  
Tercio  
Trenzado  
Trenzado con picos  
Trenzado llano  
Tukupi  
Vuelo  
Yoyó  
Záparo  
(v. También popotería y paja toquilla)

## **Cordelería**

Cabuya  
Chambira  
Jaile  
Kumai  
Piola

Sapán  
Soga  
Soguilla  
Tarabilla  
Wasake

## **Corte y confección**

Ancho de basta  
Ancho de espalda

Ancho de manga  
Ancho de pecho

Blusa  
Cadera  
Camisa  
Cinta métrica  
Cintura  
Contorno del pecho  
Corte y confección  
Costurera  
Cuello  
Forro  
Kamush  
Largo del brazo  
Largo del talle delantero  
Largo del talle posterior

Largo de pierna  
Máquina de coser  
Medidas para el pantalón  
Medidas para el saco  
Modista  
Modistería  
Pantalón  
Regla  
Saco  
Sastre  
Sastrería  
Tijeras  
Tiro  
Tiza

## Herrería

Adornos  
Alcayata  
Argolla  
Barreta  
Bigorneta  
Bisagra  
Calibre  
Candado  
Candelabro  
Cerradura  
Chapa  
Cinzel  
Cizalla  
Clavo tipo colonial  
Combo  
Compás  
Cruces para los techos  
Cuerno  
Desarmador  
Escuadra  
Espuela  
Estribo  
Falsa escuadra  
Farol  
Formón  
Fragua  
Freno para caballo  
Herraje  
Herrería  
Herrero  
Hierro

Hierro para retorcer  
Horquilla de tracción  
Hoz  
Juguete de hierro  
Lampa  
Lámpara  
Latón  
Lima  
Llamador  
Llave  
Machuelo  
Martillo  
Mazo  
Mecha  
Níquel  
Pala  
Pasamanos  
Perchero  
Portamacetas  
Puerta  
Raspador  
Rastrillo  
Reja  
Remache  
Taladro  
Tarraja  
Tenazas  
Tijeras para trasquilar  
Ventana  
Verja  
Yunque

## Hojalatería

Acanaladora  
Achiotera  
Agrafado  
Alambre  
Aluminio  
Balanza  
Balde  
Bebedero  
Bolsa para pasar café  
Bote  
Botones  
Brasero  
Buril  
Canal  
Candelero  
Candil  
Cantarilla  
Cautín  
Cernidor  
Comedero  
Cucharón  
Dobladora  
Embudo  
Ensambladora  
Estaño  
Farol  
Harnero  
Hojalata

Hojalatería  
Hojalatero  
Horno para asar verde  
Juguete de hojalata  
Mandril  
Máquina para pestañar  
Marco para espejo  
Martillo  
Mechero  
Número  
Pantalla para focos  
Plomo  
Rallador  
Regadera  
Regla  
Rodillo  
Soldar  
Soplete  
Suelda  
Suelda con estaño  
Tina  
Tolva  
Tool  
Tostador  
Tubo  
Viradora  
Zinc galvanizado

## Instrumentos musicales

Achira  
Aerófonos  
Apagante  
Ariado  
Armadillo  
Armónica  
Balsa macho  
Bálsamo  
Bandolina  
Barbotina  
Bocina  
Boliche  
Bombo  
Caballo chupa  
Cabecera  
Caja de carnaval

Calade  
Caracol  
Charango  
Chirimía  
Chonta  
Chu  
Chuchi pingullo  
Ciprés  
Colado  
Cordófonos  
Cununo  
Cuy  
Damagua  
Dulzaina  
Flauta  
Guabo

Guasá  
Guitarra  
Huajuro  
Huarumbo  
Idiófonos  
Kantash  
Kitiar  
Kujancham  
Kuji  
Kunku  
Maceta  
Madera de cerro  
Madre  
Makich  
Mama pingullo  
Mandibulín  
Mandolina  
Maraca  
Marimba  
Membranófonos  
Modelado  
Naranja agria  
Nupi  
Ocarina  
Pambil  
Peem  
Piat  
Picle  
Pífano  
Pijuano  
Pingullo  
Pinkuí  
Pinkuí punu  
Pino  
Pintiu  
Pitiuk  
Quena  
Quipa

Redoblante  
Requinto  
Resonador  
Rondador  
Rondín  
Saa  
Sada  
Saíno  
Sekat  
Sepur  
Shakap  
Shauk  
Shimiut  
Shiripik  
Shuinia  
Taco  
Tamajagua  
Tambor  
Tamboril  
Tarca  
Tarro  
Tatabra  
Taxo  
Terén  
Tigrillo  
Tiripish  
Tsayantur  
Tsere  
Tumank  
Tunka  
Tuntui  
Violín  
Wajía  
Yakuch  
Yakum  
Zambo  
Zampoña

## Joyería

Abrillantado  
Acabado  
Aceite de vitriolo  
Ácido bórico  
Ácido clorhídrico  
Ácido muriático  
Ácido nítrico  
Ácido sulfúrico  
Acuñar  
Agrio  
Aguafuerte

Agua para dorar  
Agua regia  
Aleación  
Alimaña  
Alveolado  
Amalgama  
Amalgamación  
Amoníaco  
Amusado  
Anillo  
Arete

Armado  
Armazón de sierra  
Atachado  
Avío  
Balanza  
Bambalina  
Baño de oro  
Barro  
Bigornia  
Bisutería  
Bórax  
Borrajera  
Braquelé  
Briqueta  
Buril  
Cadena  
Cajón de joyero  
Calado  
Campeado  
Candongga  
Cargador  
Cartoneado  
Centrífuga  
Chamburo  
Chancadora  
Chapado  
Chispeado  
Churumbel  
Cianurización  
Cianuro  
Cianuro de potasio  
Cinzel  
Cinzelado  
Cobre  
Colgante  
Collar  
Copolación  
Cortina  
Cremor tártaro  
Crisol  
Cuarzo  
Cullqui cruz  
Cuño  
Cuquitos  
Dado  
Dastra  
Destruncado  
Diamante  
Diamante blanco  
Dije  
Dorado  
Ductilidad  
Dulce  
Dureza  
Elaboración manual de la joya

Embutidor  
Engastado  
Enjoyado  
Entorchado  
Esclava  
Esmaltado  
Esmaltado a gota  
Esmalte  
Estampación  
Estirado  
Estrellado  
Extracción de la plata  
Extracción del oro  
Filigrana  
Fuelle  
Fundente  
Fundición  
Gema  
Goldfil  
Grabado  
Grata  
Guardapelos  
Hilado  
Hilera  
Huaira  
Imán  
Janchar  
lJoya  
Joyería  
Joyero  
Laminado  
Laminadora  
Lavado de oro  
Ligar  
Lijado  
Limado  
Limpieza de la joya  
Maleabilidad  
Manilla  
Marquetero  
Martillo  
Materias preciosas  
Mercurio  
Metal precioso  
Metal noble  
Minería  
Motor de pulir y abrillantar  
Motor para engastar piezas  
Muelle  
Nitrato de plata  
Nitrato de potasio  
Orfebre  
Orfebrería  
Oro  
Paillone



Rillera  
Rojo de pulir  
Sapo  
Soldadura  
Soplete de fundir  
Soplete de soldar  
Suelda  
Taco de grabar  
Taladro de mano  
Taladro de piola  
Tallado  
Tanque

Tejido  
Tenacillas  
Tijeras  
Trípoli  
Trituración de la roca  
Troquel  
Troquelado  
Tupo  
Uña  
Vaciado  
Yunque  
Zarcillo

## Juguetería

Arado  
Aro  
Arreaditas  
Balsa  
Bleris  
Broca  
Caballito  
Caballo de palo  
Caladora  
Cama de juguete  
Carro de madera  
Catapulta  
Cerbatana de mina  
Cerote  
Chinesco  
Chocoto  
Cinzel  
Coche de madera  
Cushpi  
Dormido  
Duda  
Eucalipto  
Formón  
Guayacán  
Guitarra de juguete  
Gubia  
Huairu  
Jebe  
Juguete de arcilla  
Juguete de balsa  
Juguete de barro  
Juguete de cuero  
Juguete de duda  
Juguete de hierro  
Juguete de hojalata

Juguete de masapán  
Juguete de paja  
Juguete de tagua  
Juguetería en zinc  
Kumai  
Lampa  
Lija  
Lima  
Mariposa  
Masapán  
Montura  
Muñeca de trapo  
Muñeco  
Naranjo  
Nogal  
Pallca  
Pallca del setenario  
Pelota de agua  
Perinola  
Pico  
Piropo  
Piruray  
Pitiuk  
Plástico  
Plástico de tapizar  
Prensa  
Quiños  
Rastrillo  
Sedita  
Sekat  
Serrucho  
Sierra de calar  
Soga  
Tagua  
Taketak

Tenazas  
Tijeras para metal  
Trompo  
Tukús  
Utensilios de cocina  
Veleta

Volador  
Wawa  
Yoyó  
Zancos  
Zarando  
Zumbambico

## Marroquinería

Agenda  
Argolla  
Billetera  
Bolso  
Cartera  
Cartera pequeña  
Cerraduras  
Chauchera  
Cierre  
Cigarrera  
Cinturón  
Estuche para peinilla  
Gorra  
Guantes  
Hebilla  
Herrajes

Llave  
Marroquinería  
Mochila  
Monedero  
Necesar  
Ojalillos  
Peletería  
Pequeña peletería  
Portachequera  
Portadocumentos  
Portafolios  
Portagafas  
Portallaves  
Portamaquillajes  
(v. También talabartería)

## Mecánica industrial

Amoladora  
Compresor  
Dobladora  
Esmeril  
Madera aglomerada  
Protección  
Pulidora

Sierra eléctrica  
Sierra manual  
Soldadora eléctrica  
Soplete  
Suelda autógena  
Varilla de suelda

## Metalistería

Aleación  
Artesanía en alambre  
Artesanía en bronce  
Birringuitos  
Boñiga  
Brasso

Bronce  
Bronce de aluminio  
Bronce ordinario  
Cajas  
Cera de abeja de tierra  
Cobre

Crisol  
Cuchara  
Esencia del barro  
Esperma  
Fuelle  
Fundición  
Fundir  
Guasango  
Hisopo  
Horno  
Jito  
Latón  
Llaves  
Metal  
Metal amarillo suave  
Metal amarillo duro  
Metal blanco  
Metalistería  
Modelo

Molde  
Molde de madera  
Muelle  
Número  
Plombagina  
Pupos  
Sangría  
Tabla de alisar  
Tenazas  
Tierra de moldear  
Tierra nueva  
Tierra vieja  
Tierra virgen  
Tornillo de banco  
Vaciado  
Vaciado a la cera perdida  
Varillas  
Venterol  
Zinc

## **Paja toquilla**

Ala  
Ala blanca  
Alteado  
Arrascado  
Asiento  
Azocado  
Azocador  
Azufrado  
Barranco  
Blanqueado  
Blanqueado químico  
Boliado  
Brisa  
Brisa liso  
Brisa varias randas  
Bulto  
Calado  
Calzar  
Canteado  
Cañamazo  
Carrera  
Cayo  
Cazuela  
Cepillar  
Cepillo  
Chillpir  
Chispeado

Chulla  
Churuco  
Cimbra  
Cincha  
Cintillo  
Clasificación del sombrero  
Cocinado de la paja  
Cogollo  
Comisionista  
Compositor  
Compostura  
Copa  
Copear  
Coronilla  
Cuenca  
Cuenca alón blanco liso  
Cuenca alón blanco randado  
Cuenca blanco liso  
Cuenca blanco randado  
Cuenca café randado y liso  
Cuenca liso  
Cuenca varias randas  
Dedo  
Desengrasado  
Despeluzado  
Desvene  
Embalaje del sombrero

Emelec	Pimienta
Empaque del sombrero	Pisón
Encaje	Planchado
Encolar	Plantilla
Enjire	Plantillar
Enjuague	Plantillera
Extracción de la paja	Prensa
Falda	Procesamiento del sombrero
Faldear	Punchero
Fantasía	Pupo
Fuelle	Quingos
Gualaquiza	Randa
Guarnecido	Rapar
Horma	Recortado
Horma coca	Reemplazo de pajas
Horma copeadora	Rematado
Hormado	Remate canal
Hormador	Remate común
Huahua piedra	Remate cordón
Hundido	Revendón
Inicio circular en nudo	Revoque
Inicio circular en roseta	Ribeteado
Inicio lineal o anular con lazos	Ripiador
Inicio ovalado	Rosas
Jipijapa	Rosero
Juntiando	Sahumado
Juguete de paja	Sahumado de la paja
Lavado	Sargo
Lechada	Secado
Ligamento	Secado de la paja
Liso	Secadora
Llacar	Semiblichado
Llano	Sipo
Lleno	Sobre dos
Llevando	Sombrero
Maceteado	Sombrero chulla
Maceteador	Sombrero de paja toquilla
Mama piedra	Sombrero llano
Matear	Sombrero mixto
Mazo	Sombrero pareado
Mocora	Sotonar
Molino	Subcomisionado
Montecristi	Tafetán
Ocho	Tejedora
Pagchado	Tejido del sombrero
Paja toquilla	Teñido
Pajera	Terminación en borde de retro doblado
Partición de la paja	Terminación en borde trenzado
Pasadores de paja	Terminación en cinta cosida
Pava	Terminación en tafetán cerrado
Peinado	Tetona
Perdiz	Toquillera
Perro	Torcer
Peseta	Torcido
Piedra para moler azufre	

Tortuga  
Tratamiento de la paja  
Tripita  
Tropical  
Tusa  
Ventilado  
Zhiro

#### OTROS SOMBREROS:

Cera de betún  
Cuajado  
Fieltro

Palmo  
Sombrero con picos  
Sombrero de hilo  
Sombrero de paja mocora  
Sombrero de plástico  
Sombrero de tallo de cebada  
Sombrero llano  
Tallo de cebada  
Trenzado  
Trenzado con picos  
Trenzado llano  
(v. También batanería y cestería)

## Pirotecnia

Alambre  
Aluminio blanco  
Anilina  
Antimonio  
Armellana  
Atado  
Azufre  
Bicarbonato de sodio  
Bomba de color  
Bombarda  
Brea  
Brocha  
Cabuya  
Camareta  
Cañón  
Carbón  
Carbonato de estroncio  
Carrizo  
Cartón  
Cartulina  
Castillo  
Caucho  
Cedazo  
Cera negra  
Ceraturo  
Chihuahua  
Clorato  
Clorato de barita  
Clorato de potasa  
Cohete  
Cohete de flores  
Cohete de luz  
Cohete negro  
Cohetero  
Cuchillo  
Cuerpo

Doble tiro  
Embudillas  
Engrudo  
Enrizado  
Espoleta  
Fierros  
Figuras  
Fuegos artificiales  
Globo  
Globo de canastilla  
Goma  
Guía  
Harina de trigo  
Hilo de chillo  
Hilo encerado  
Incienso  
Lágrimas de María  
Luces  
Luz de bengala  
Maceta  
Manteca vegetal  
Mazo de madera  
Mecha  
Mecha del globo  
Medidas  
Nitrato  
Olletón  
Paloma  
Papá trueno  
Papel  
Papel de estraza  
Paracaídas  
Parafina  
Paragüilla  
Pasta de pólvora  
Piedra de moler

Pincel  
Pintura de caucho  
Pirotecnia  
Pluma de gallina  
Polvo de cerámica  
Pólvora  
Pólvora de tiempo  
Puntal  
Puntilla  
Púrpura blanca  
Púrpura negra  
Ratón  
Rueda de mano  
Ruidoso  
Salitre  
Sarta

Sebo de res  
Sierra de mano  
Silbador  
Soga  
Soplón  
Sotabanco  
Sulfato de antimonio  
Sulfato de cobre  
Suspensión  
Tijeras  
Tiro  
Traqueado  
Tronante  
Vaca loca  
Volador  
Volatero

## Relaciones

Ayudante  
Jefe  
Maestro  
Oficial

Operario  
Trabajador  
Trabajador a domicilio

## Talabartería

Abrigo de cuero  
Acabado  
Accesorios  
Aceite  
Acial  
Aguja  
Alambre  
Alforja  
Almidón de yuca  
Almohadilla  
Anilina  
Aparadora  
Apero  
Argolla  
Arnés para perro  
Arrayador  
Asentar los filos  
Asiento  
Badana

Banco de huecos  
Barbada  
Basto  
Baticola  
Baúl  
Bejuco de seguro  
Bejuco horcador  
Bocado  
Botador  
Brida  
Bruñidor  
Caballo en miniatura  
Cabezada  
Cabezote  
Caída  
Cal  
Camas  
Cáñamo  
Carola  
Carril

Casaca de cuero	Hebilla
Cashca	Hilo de aparar
Chanchador	Hilo de llanta
Charlenaje	Huilco
Charol	Imprentas
Chucubo	Jáquima
Cincha	Jaquimón
Cinta métrica	Joyero
Cojín	Látigo
Collar para perro	Lavado
Combas	Lezna
Compás	Licorera
Correa	Lima
Correa de contención	Lóbulo
Correaje	Mangle
Cortadores	Manilla para reloj
Costurero	Martillo
Cromo	Molde
Cuchillo	Montura
Cuero	Montura corte americano
Cuero estampado	Montura corte camisa
Curtido	Montura corte carola
Curtido con cromo	Montura corte galápagos
Curtido con taninos sintéticos	Montura Cuenca
Curtido con vegetales	Montura de paseo
Curtiembre	Montura de salto
Curtir	Montura de vaquería
Desangre	Montura en miniatura
Desarmador	Montura para picar
Descarnado	Mordaza
Descarne	Naplak
Desencalado	Naricita
Encalado	Ojal
Escofina	Ojaleador
Escuadra	Ojipollo
Esponja	Orillador con arandela dentada
Espuma flex	Orillador o palo de orilla
Estribo	Pegamento plástico
Estuche para carabina	Pellón
Estuche para garrafa	Percal
Estuche para guitarra	Perilla
Estuche para radio	Piedra de afilar
Falda	Piel
Formón	Pilares
Freno	Pinzas
Frontera	Piquelado
Fuete	Pita
Funda para revólver	Pretal
Fuste	Puente
Grabadores	Regla
Guarango	Remache de patas
Guarda encauchado	Remojo
Guarnición	Retranca
Guilleta	Riendas
Gurupera	Rudón

Runa montura  
Sacabocados  
Sal oxálica  
Sauvage  
Secante  
Shilingo  
Silla  
Tabla para cortar  
Tachón  
Tafilete  
Talabartería  
Talabartero  
Tanino  
Taninos

Tejido de tucumán  
Tejido pluma  
Templador  
Tenaza  
Trazo  
Uñeta de hierro  
Uyunt de lagarto  
Uyunt de mono  
Vaina para machete  
Vaqueta  
Veta  
Yunque  
Zamarro (v. También marroquinería)

## Talla y escultura

Aguacola  
Aimarash  
Aliso  
Andesita  
Arabesco  
Artesonado  
Azucarero  
Banco de tallar  
Barniz  
Bastrén  
Batea  
Bol de Armenia  
Bolillo  
Calado  
Caladora de vaivén  
Caladora manual  
Caoba  
Capitán  
Cavo  
Cedro  
Charol  
Charolado  
Chichina  
Cincel  
Cola  
Combo  
Consola  
Cuchara de palo  
Cuchara mama  
Cuchilla de pulir  
Cuchillo para tallar  
Cuña  
Dibujado  
Dúho

Ebanista  
Ebanistería  
Emparejar  
Emporado  
Encarnado  
Escofina  
Escoplo  
Escultura  
Escultura en piedra  
Esgrafiado  
Estofado  
Estucar  
Florero  
Formón  
Guadaripo  
Guayacán  
Gubia  
Gusarda  
Hiel de buey  
Imaginería  
Laca  
Laca «Sellador»  
Laqueado  
Laurel  
Lijadora  
Lijar  
Lima  
Maceta  
Madera  
Madera tallada  
Marquetería  
Máscara  
Mascarilla de plomo  
Masilla



Mazo  
Mazo para cangrejos  
Mazo para la carne  
Modelado o elaboración del relieve  
Molduradora  
Molinillo  
Muñequilla  
Nogal  
Número  
Ojo de vidrio  
Oro al agua  
Oro al barniz o a la mixtión  
Pan de oro  
Panelados  
Panera  
Piedra gris  
Piedra rosada  
Platuquero  
Policromía  
Pulir

Punta  
Rasqueta  
Rebajadora  
Repisa  
Romerillo  
Sauce  
Sisín  
Tabla para cortar  
Talla  
Talla en hueso  
Taracea  
Tiza  
Torno  
Tupi  
Vaciado  
Vaciadora  
Xilófago  
(v. También artesanía en tagua y  
artesanía en mármol)

## Tejeduría

Abridor  
Accha cinta  
Accha shúa  
Achogcha  
Aclador  
Acutana caspi  
Aguacatillo  
Aguja de tehuacar  
Aguja de zurcir  
Agujeta  
Ahualca  
Ahuano  
Alanga  
Alfombra  
Alforja  
Algodón  
Ali chumbi  
Aliso  
Almarada  
Alumbre  
Alúmina  
Amarillo  
Amarillo claro  
Amarillo fuerte  
Amarillo muy fuerte  
Amarillo oscuro  
Amarillo verdoso  
Amarrado

Anaco  
Anacodor  
Antepecho  
Anudado de los hilos sueltos  
Aparina cara  
Arma  
Armador  
Aro  
Arrayán  
Ashal cushma  
Ashal poncho  
Aspa  
Aspar  
Aspidor  
Atamba  
Aullidor  
Aullindo  
Azul oscuro  
Babero  
Bailarín  
Bajador  
Balsa de urdir  
Banco de urdir  
Bastidor  
Bayeta  
Bicromato de potasio  
Blanco  
Blusa

Blusa tradicional  
Boca  
Bocar  
Bollo dulce  
Bolsicón  
Bordado sobre un campo de nudos  
Bufanda  
Cabuya ñahui  
Café  
Café amarillento  
Café oscuro  
Cahuiña  
Caillahua  
Calada  
Calláric  
Callo  
Callua  
Calzón catatumba  
Calzón cuto  
Calzón de bayeta  
Calzón pacha  
Calzón «Saraguro»  
Calzón yerbabuena  
Camisa  
Camisa tradicional  
Campana pardor  
Campanilla  
Campanilla de charicaichu  
Canilla  
Canillar  
Canotillo  
Canutillo  
Capisayo  
Capulí  
Carda  
Cargador  
Cargador del mine  
Cargador inferior  
Cargador superior  
Cargar el mine  
Castilla puca  
Caulla  
Cedro  
Centro  
Chalina  
Chambra  
Chanchilva  
Chapais  
Chapeche  
Chapercha  
Chaqui quiro  
Chaquisarona  
Chaula curo  
Chiado  
Chiangrapi

Chicho  
Chilca  
Chilchil  
Chilpe  
Chinchín  
Chiquigua  
Choglla curo  
Chompa  
Chonta  
Chuctuna  
Chuglli  
Chulco  
Chulla  
Chullar  
Chumbi labrado  
Churo  
Cinta cachá  
Cinta challua  
Cinta coquiado  
Cinta Cuenca cuzco  
Cinta de pelo  
Cinta esterada  
Cinta labrado  
Cinta llana  
Cinta tablilla  
Cinturón de cabuya  
Clavel  
Cobija  
Cobija amarrada  
Coca  
Cochinilla  
Cocoponcho  
Colca  
Colorante  
Colorantes de origen natural  
Colorantes industriales  
Combinación  
Comida  
Contralizo  
Copo  
Cordón  
Cororo  
Cortina  
Crochet  
Cromo de potasio  
Crucero  
Crucira  
Cuarmal  
Cuascuartel  
Cuchi shungo  
Cuenda  
Culero  
Cullqui cruz  
Cumil  
Cumuel

Cunga paño	Habano
Cushma	Habano claro
Cusni	Hierbamora
Cuzco cinta	Hilar
Dados	Hilo
Delantal	Hilo bocar
Desamarrado de las sogas	Hilo de illahuar
Devanador	Hilo de lana
Dril	Hilo huato
Elaboración del fleco	Hizanche
Empajuelar	Huahua callua
Enagua	Huahua chumbi
Encairelado	Huango
Endrema	Huango caspi
Enjulio	Huango palo
Enremado	Huanguna
Escarpín	Huangur
Escusa	Huarumbo
Espada del tejedor	Huashacara
Esparragón	Huatarina cincha
Esquilado	Huatashpa
Estambre	Huso
Eucalipto	Ikat
Facha	Illahua
Fachalina	Illahua apáric
Factana	Illahuada
Faja	Illahuador
Faja cahuiña	Illahuamarca
Faja cahuiña de lana	Illahuar
Faja cahuiña de orlón	Illuas
Faja cahuiña para niñas	Indigotina
Faja Chimborazo	Inguil
Faja de dos caras	Inguil apáric
Faja de fiesta	Itip
Faja de la china	Itzi
Faja dibujos	Jahuanchi
Faja esterada	Jahuan inmóvil
Faja esterillada	Jahuan móvil
Faja labrada en colores	Jerga de lana
Faja Otavalo	Jisán
Faja rayas	Juca con corcho
Falda	Jugo de limón
Fiche	Kachui
Figurador	Kaka
Fleco	Kamush
Formación de las sogas	Kuai
Franja	Kumai
Frutilla	Laboreado
Fúa	Ladrillado
Garo	Lambo
Gorra	Lana
Guangua	Lana merina
Guante	
Guarda	
Guasango	

Lana ordinaria  
Lanilla  
Lanzadera  
Laurel  
Lejía  
Lengua de vaca  
Liencillo  
Lienzo  
Ligamento  
Lillu  
Limón  
Linche  
Liquen  
Lista  
Lizo  
Llanga  
Lliclla  
Llinqui  
Llucllai  
Lumar  
Macana  
Maceta  
Machu  
Macramé  
Madeja  
Madejador  
Madejera  
Madrina  
Mama callua  
Mama chumbi  
Mandil  
Manta para caballo  
Manteco  
Mantel  
Manzana caspi  
Maquiahuana  
Maqui puca  
Masa  
Masa mayor  
Masa menor  
Mayto  
Mecha  
Millma  
Mine  
Mini  
Molle  
Morado  
Mordiente  
Muchachero  
Muchacho

Muchacho bailador  
Naveta  
Negro  
Nogal  
Nudo  
Nudo de simple envoltura  
Ñaccha chumbi  
Ñáchag  
Ñahui  
Olla del baño  
Orlón  
Ovillo  
Pacunga  
Pajuela  
Palillo  
Palito para cruzar la comida  
Palma  
Palo del armamento  
Paltana  
Panga caspi  
Pantalón  
Pañal  
Paño  
Paño alverjilla  
Paño cachemira  
Paño cachemira o trama de colores  
Paño caracol  
Paño de campo blanco  
Paño de campo obscuro  
Paño imitación al peruano  
Pañoleta  
Pañolón  
Paño zhiru  
Par  
Patita  
Payanku  
Pecho jerguilla  
Pecho tupu  
Peine  
Peini  
Percha  
Perro  
Pigchi  
Pigchidor  
Pileo  
Pillador  
Piñán  
Piri gullán  
Pirulo  
Piruro  
Piruru sígsig  
Polca  
Pollera

Poncho	Sulfato de hierro
Poncho amarrado	Tacana
Poncho de dos caras	Tachuela
Poncho de llamas	Tacti
Poncho de novio	Tagta
Poncho hualoto	Tagta inmóvil
Poroto puca	Tai
Poste	Taperche
Púa	Tapiz
Puca angu	Tarach
Puca claro	Tarra
Puchca	Tejeduría shuar
Puchicana caspi	Tela espejo
Puesto de hilar	Telar
Pumamaqui	Telar de callua
Pumpu	Telar de cintura
Pupero	Telar de hombres
Putsuh	Telar de mano
Quinde	Telar de mujer
Quingo	Telar de pedales
Quique	Telar de pie
Rayado	Telar shuar
Rayón	Telar vertical
Reata	Templador
Rebozo	Templén
Rebozo ancho	Teñido
Relleno	Teñir
Retama	Tinaco
Rigra tupus	Tingue
Rodapié	Tirinkias
Rojo	Toca
Rumibarba	Tocte
Runa poncho	Toglla
Sacado de pelo	Torción en S
Saco de lana	Torción en Z
Sal	Tormentador
Salasaca	Torno de hilar
Sarín	Tortero
Satidor	Toyo
Saya huato	Trama
Selección de rosas	Tramojo
Selección en S	Traperche
Senta	Trenzado chimba
Shikiar	Tulur
Shin	Tupa
Shuyu tacana	Turuji
Siglalón	Tzic
Sipina caichu	Ucunchi
Socar el tejido	Ucupachalina
Soga	Ugshacuro
Sombrero de hilo	Ukumcha
Súa	Uma huatana
Sudadero	Urdic banco
Suéter	Urdic ishtaca
Sulfato de cobre	Urdimbre

Urdir  
Uruch  
Vara y media  
Vellón  
Verde amarillento  
Vestido  
Wawa  
Yaco

Yamakai  
Yambitsa hi  
Yunkua  
Yura poncho  
Zhanzhi  
Zorro quihua  
(v. También cedazo)

## Tocados y adornos

Akachu  
Akiamu  
Aremu  
Arusa  
Chapawik  
Chinkium  
Chivia  
Cunga hualca  
Etse  
Hualca  
Karis  
Mamuta  
Maqui huatarina  
Mullo  
Mupish  
Naí  
Nupi  
Nutsun  
Pataki  
Payashnya  
Peine de pindo  
Pitsa  
Ringri hualca

Secha  
Sekat  
Sepur  
Shauka  
Súnday  
Sunka  
Tawásap  
Tayo  
Tayu ukunch  
Temásh  
Tendearma  
Tentem  
Tiringsa  
Tocados  
Tsantsa  
Tsem  
Tsukanká akitiai  
Tsukanká apujtai  
Tucán  
Tukúnap  
Uyush  
Wauwau  
Yampún

## Trampas y artes de pesca

Akaru kampuntniunam aeprusar  
kuntín maatai  
Atarraya  
Caña guadúa  
Carduma  
Catanga  
Chato  
Chayo  
Chinchip  
Chinia

Chontaduro  
Cordel o línea  
Corral  
Cotoco  
Curruco  
Espinol o calandra  
Gancho  
Guaña  
Guarumbo  
Gurulango

Jeéncham nanchík  
Kaap  
Kumai  
Kuntín nuyá yajasma uunt  
áinia aú nápuarat tusar najantai  
Kuntín wan najanawar pujú áinia  
nu nápuarat tusar najantai  
Lica  
Nanamtin nunká yujaú ainiana  
aú iniaptai  
Neka  
Pajanak  
Paja toquilla  
Peipán  
Pindo  
Piruan  
Pumbuná  
Red  
Red de estacada

Red de playa  
Redes y artes de pesca  
Shuar jintia akirtutai  
Shuwi achitai  
Tangaré  
Tampunch  
Tashitash  
Teerén  
Timpiak  
Tintiuke  
Toglla  
Trampas  
Trasmallo  
Tukcha  
Tukús  
Tusa  
Waiakar  
Wáshim

## Vidrio

Cortadora  
Molde  
Mollejón

Soplado  
Vidrio  
Vitral

## Zapatería

Acabado  
Acetona  
Ancho de boca  
Ancho de canilla  
Ancho de dedos  
Ancho de pantorrilla  
Aparado  
Aparadora  
Armado  
Artesanía en cuero  
Bacerola  
Badaneta  
Base superior  
Bocatapa  
Bota  
Bota de montar

Botín  
Broshop  
Calzado  
Cambrellón  
Cambrión  
Cara plantar  
Cartón piedra  
Cemento plástico  
Cepillo  
Cerco  
Chaira  
Charol  
Clavada de tacos  
Clavadora de tacos  
Clavo  
Contrafuerte

Cordón  
Corosil  
Corrida  
Cortado  
Cuchilla  
Cuero  
Cueroflex  
Curvígrafo  
Descarne  
Destalladora  
Desbastadora  
Disolvente  
Forro  
Horma  
Igualadora de suelas  
Largo del pie  
Lengüeta  
Mangle  
Martillo  
Medallón  
Media suela  
Medida de entrada  
Medida del empeine  
Medidas del zapato  
Mocasín  
Molde  
Naco  
Nailon  
Napa  
Neolyte  
Novuk  
Ojalillo  
Pala

Pantógrafo  
Pegada de corridas  
Perfil  
Pinzas  
Pituto  
Plantado  
Plantilla  
Plantilla de armar  
Poliuretano  
Prensa  
Prensado  
Previl  
Pulidora  
PVC  
Ribete  
Ruso  
Softy  
Soplete  
Suela  
Suela corrida  
Taco  
Talón  
Tapilla  
Tenazas  
Termoplástico  
Tinta  
Tolueno  
Zapatería  
Zapatero  
Zapato  
Zapato de hombre  
Zapato de mujer  
(v. También alpargatas y ozhota)



## Apéndice 2

### Campo léxico: Herramientas y utensilios

Acanaladora	Cargador
Aguja	Cautín
Aguja de tehuacar	Cepillo
Aguja de zurcir	Chaira
Agujeta	Chanchador
Almarada	Chichina
Armazón de sierra o marquetero	Cimbra
Arrayador	Cinzel
Aspa	Cizalla
Aspidor	Combo
Aullidor	Compás
Bajador	Cortadores o cuchillas
Barrena	Crochet
Barreta	Cuchilla
Bastidor	Cuchilla de pulir o rasqueta
Bastidora	Cuchillo
Berbiquí	Cuchillo para tallar
Bigorneta	Cuerno
Bigornia	Dado
Botador	Dastra
Botones	Desarmador
Brocha	Destornillador
Bruñidor	Dobladora
Buril	Embudillas
Caladora	Embudo
Caladora de vaivén	Embutidor
Caladora manual	Ensambladora
Calibrador	Entenalla
Calibre	Escofina
Calláric	Escoplo
Callua	Escuadra
Canilla	Escusa
Carda	Esmeril

Espada del tejedor  
Falsa escuadra  
Fierro de desbastar  
Figurador  
Formón  
Fuelle  
Garlopa  
Golpeador o huactador  
Grabadores  
Grata  
Gubia  
Guillete  
Gusarda  
Hierro para retorcer  
Hilera  
Horma  
Horma coca  
Horma copeadora  
Horquilla de tracción  
Huactador o huactana  
Huahua callua  
Huango caspi  
Huango palo  
Huanguna  
Huihuishcu  
Huso  
Imprentas  
Lampa  
Lanzadera  
Lápiz  
Lima  
Llanga  
Machete  
Machetillo  
Machuelo  
Madejera  
Mandrill  
Máquina para pestañar  
Metro  
Molino  
Molino de piedra  
Mordaza  
Muchacho  
Muchacho bailador  
Muñequilla  
Naveta  
Ojaleador  
Orillador con arandela dentada  
Orillador o palo de orilla

Palillo  
Pantógrafo  
Pataquidora  
Pincel  
Pinzas  
Piruru  
Pisón  
Puchicana caspi  
Puesto de hilar  
Punta  
Puntilla  
Punzón  
Raidor  
Rallador  
Raspador  
Rillera  
Ripiador  
Sacabocados  
Satidor  
Shikiti  
Shillidor  
Sierra  
Sierra de calar  
Sierra de mano  
Tachuela  
Taco de grabar  
Taladro  
Taladro de mano  
Taladro de piola  
Tarabilla  
Tarraja  
Telar  
Templador  
Tenacillas  
Tenazas  
Tijeras  
Tijeras para metal  
Tijeras para trasquilar  
Tornillo de banco  
Torno de hilar  
Tronzadora  
Tsenken  
Uña  
Uñeta de hierro  
Urdidora  
Viradora  
Yunque

## Apéndice 3

### Campo léxico: Máquinas

Amoladora  
Aparadora  
Centrífuga  
Chancadora  
Clavadora de tacos  
Compresor  
Cortadora  
Desbastadora o destalladora  
Esmeril  
Igualadora de suelas  
Laminadora  
Lijadora

Máquina de coser  
Molduradora o tupi  
Motor de pulir y abrillantar  
Motor para engastar piezas  
Prensa  
Pulidora  
Rebajadora  
Sierra eléctrica  
Soldadora eléctrica  
Soplete  
Torno  
Vaciadora  
Venterol



## Apéndice 4

### Campo léxico: Acciones y procesos

Abrillantado	Calado
Abrir bordo	Calafatear
Acabado	Calzar
Acuñar	Campeado
Agrafado	Canillar
Aleación	Canteado
Aliar	Cantear
Alisado de la pieza	Cargar el mine
Alteado	Cartoneado
Alveolado	Cepillar
Amalgamación	Cernido de la tierra
Amarrado	Chapado
Amasado del barro	Charolado
Amusado	Chillpir
Anudado de los hilos sueltos	Chullar
Aparado	Churear
Areado	Cianurización
Areo	Cinzelado
Ariado	Clasificación del sombrero
Armado	Clavada de tacos
Asentar los filis	Cocinado de la paja
Aspar	Cocinar
Atachado	Copear
Aullindo	Cortado
Azocado	Cuajado
Azocar	Curtido
Barnizado	Curtir
Batir	Decorado
Blanqueado	Decorado de la pieza
Blanqueado químico	Desamarrado de las sogas
Bordado	Desangre
Bordar	Descarnado
Cadejear	Desencalado

Desengrasado  
Desmotar  
Despeluzado  
Destapar el tronco  
Destruncado  
Desvene  
Dibujado  
Dorado  
Empajuelar  
Empaque del sombrero  
Emparejar  
Emporado  
Encalado  
Encanillar  
Encarnado  
Encauchado  
Encolado  
Encolar  
Encrespado  
Engastado  
Enjire  
Enjoyado  
Enremado  
Enrizado  
Entorchado  
Escarmenado  
Escarmenar  
Esgrafiado  
Esmaltado  
Esmaltar  
Esquilado  
Estampación  
Estirado  
Estucar  
Factana  
Faldear  
Formación de las sogas  
Fundir  
Grabado  
Guarnecido  
Hilado  
Hilar  
Hojado de la duda  
Hormado  
Horneado  
Huangur  
Huigsanchir  
Illahuar  
Jailur  
Japichi  
Janchar  
Laminado  
Laqueado  
Lavado  
Lavado de oro

Ligar  
Lijado  
Lijar  
Limado  
Llaberear  
Llacar  
Llambur  
Macetear  
Matear  
Modelado  
Modelado de la decoración  
Modelado o elaboración del relieve  
Molido de la tierra  
Oxidarse  
Pacchar  
Partición de la paja  
Pasado del hilo  
Pataquir  
Pegado de corridas  
Peinado  
Peinar  
Piquelado  
Planchado  
Plantado  
Plantillar  
Podrido del barro  
Prensado  
Prensar  
Primera quemada  
Pulido  
Pulimentado  
Pulir  
Quema  
Quinar  
Rapar  
Rebajo  
Rebatir  
Recortado  
Reemplazo de pajas  
Refinación del oro  
Rematar  
Repujado  
Repujar  
Sacada de pelo  
Sacar el costado  
Sahumado  
Sahumado de la paja  
Secado  
Secado de la duda  
Secado de la paja  
Secado de la pieza  
Secamiento de la teja  
Secamiento del ladrillo  
Secundeado  
Segunda quemada

Siminchir  
Socar el tejido  
Soldar  
Sotonar  
Suelda  
Tacana  
Tapiar  
Tejido  
Teñido  
Teñido de la duda  
Teñir  
Tisado

Semiblichado  
Torcer  
Tratamiento de la paja  
Traza  
Trenzado  
Trituración de la roca  
Troquelado  
Urdir  
Vaciado  
Vidriado  
Vulcanizado  
Vulcanizar





## Apéndice 5

# Campo léxico: Decoración, diseño y adornos

Achogcha  
Accha shúa  
Arabesco  
Aremu  
Bollo dulce  
Candongga  
Chamburo  
Chaullacuro  
Chauto chaqui  
Chinkium  
Chogllacuro  
Chuglli  
Churillo  
Churo  
Clavel  
Claveles  
Cocoponcho  
Colgante o lágrima  
Cortado  
Cortina  
Cuadrito  
Cuadros  
Cuquitos  
Dados  
Encaje  
E repetitiva  
Escama  
Esparragón

Flores  
Fanja  
Guarda  
Laboreado  
Ladrillado  
Malla  
Mama churana  
Mosaico  
Número ocho  
Panelados  
Peine  
Perro  
Pishco  
Quinde  
Quingo  
Raya de peine  
Rayado  
Raya recta  
Rosas  
Shuyo  
Siglalón  
Tarra  
Taruga  
Tejido de tucumán  
Tejido pluma  
Ugshacuro  
Yambitsa hi



## Apéndice 6

# Materias primas y productos

**Acero:** Aguja, aguja de tehuacar, aguja de zurcir, agujeta, armazón de sierra o marquetero, chaira, crochet, cuchara, cuño, hilera, lezna, martillo, reja, sierra, tarraja, tijeras, yunque.

**Alambre:** Balde, caballo en miniatura, carda, grata, globo. v. Artesanía en alambre, artesanía en conchas y caracoles.

**Algodón:** Alfombra, alforja, canutillo, chambra, dril, faja, faja Chimborazo, faja dibujos, faja esterada, faja Otavalo, globo, hilo de illahuar, hisopo, liencillo, lienzo, macana, mama chumbi, pataki, piola, poncho de novio, tambor, tarach, tendearma, tiringsa, tuntuí.

**Azufre:** Ácido sulfúrico, lechada, luces. v. Vulcanizar.

**Barro:** Achiotero, adobe, adobe de huano, aisana olla, alambique, alcancia, alcuza, amamuk, azucarera, bacinilla, barquito, bombón, botija, cacerola, cafetera, caldera, callana, candelabro, canecillo, cantarilla o botija o tancaguilla, cántaro o huallo, casa de cerámica, cashca, cazuela, cenicero, cesta, chingo, chuctuna, comal, conquienviniste, crisol, cumblera, dulcera, figura de barro, florero, frutera, hornilla, huallo, huichi, huirqui, ichinkían, jarra, jarro, jatunmanga, juguete de arcilla, ladrillo, ladrillo chucurillo, ladrillo de obra, ladrillo gigante, ladrillo hexagonal, ladrillo media luna, ladri-

llo panela, ladrillo panelón, ladrillo rosa, ladrillo veinte por cuarenta, licorera, locrona, macapo, maceta, manga, mediano, mocarro, molde, molde para huahua de pan, morón, mucahua, muits, mulito, mulo, ocarina, olla, olla de jalar, olla del baño, olleta, perol, pinink, piruro, plato, plato de ceja, playo, pomo, ponchera, pondo, pozuelo, puco, punchero, punchira, puño, pushana, rampa, shila, tacanguilla, taza, teja, teja acordonada, tiesto, tinaco, tinaja, tinajera, tingui tingui manga, tortera, tortero, tortillera, uchillamanga, vasija, yukunt.

**Boñiga:** Adobe de huano, cera de abeja de tierra, crisol, hornilla, primera quemada, quena, teja. v. Cerámica de La Pila.

**Cabuya:** Alpargatas, artesanía en cabuya, aspa, bocina, cajas para dulce, cedazo, cinturón de cabuya, cohete de luz, costal o talego, estuco, gangocho, hamaca, hilo encerado, jáquima, mama chumbi, plantilla, ratón, saca, saquillo, sarta, shigra, silbador, sogá, soguilla, talego, traqueado, treviña, volador.

**Cacho:** Artesanía en cacho, bocina, cenicero, cushpi, florero, joyero, mango de hoz, mosaico, peine de cacho.

**Caña guadúa:** Bocina, catanga, contralizo, corral, cotoco, guasá, marimba, pingullo, shuwi achitiai, taketak.

**Carrizo:** Ashanga, aventador, bocina, bombardita, camareta, canasto, canilla, castillo, chihuahua, coca, cohete, cohete de flores, cohete de luz, cometa, cumblera, estuco, figuras, flauta, globo, globo de canastilla, hermanas, kantash, karís, luz de bengala, masa mayor, medidas, paloma, paraguilla, pingullo, puntal, ratón, rondador, rueda de mano, silbador, sogá, tasín, tiro, traqueado, vaca loca, volador. (v. También artesanía en bronce y juguete de duda).

**Caucho o látex:** Alfombra encauchada, aro, artesanía en caucho, bebedero, bleris, bomba, calzónes o terno de aguas, capucha, carpa, comedero, franela encauchada, leva, maceta, marimba, pelota de agua, pelota de caucho, perra, poncho de aguas, saco de aguas, terno de aguas, tina, tira, tubo, zammarro de aguas.

**Chonta:** Callua, guasá, kitiar, macana, marimba, nanki, papank, tampunch.

**Cuero:** Abrigo de cuero, acial o fueite, agenda, akachu, aparina cara, arnés para perro, aro, artesanía en cuero, atamba, badana, badaneta, baticola, baúl, billetera, boliche, bolso, bombo, bota, bota de montar, botín, caballito, caballo de palo, caballo en miniatura, cabezada, carola, carril, cartera, cartera pequeña, casaca de cuero, cerco, chapais, chapercha, charol, chauchera, cigarrera, cincha, cinturón, collar para perro, contrafuerte, correa, correa de contención, correa, cortador, costurero, cununo, estribo, estuche para carabina, estuche para garrafa, estuche para guitarra, estuche para peinilla, estuche para radio, fuelle, funda para revólver, gorra, guante, huashacara, joyero, juguete de cuero, kujancham, kuji, licorera, macapo, maceta, maleta, media suela, mocasín, mochila, molde, monedero, montura, montura corte americano, montura corte camisa, montura corte carola, montura corte galápagos, montura Cuenca, montura de paseo, montura de salto, montura de vaquería, montura en miniatura, montura para picar, naco, napa, naplak, neceser, novuk, pellón, plantilla, plantilla de armar, portachequera, portadocumentos, portafolios, portagafas, portallaves, portamaquillajes, pushana, redoblante, retranca, ruso, saa, saíno, sauvage, sepur, softy, sombrero, suela corrida, súnday, tafilete, tambor, tamboril, uyunt de lagarto, uyunt de mono, vaina para machete, veta, zammarro, zapato, zapato de hombre, zapato de mujer.

**Duda:** Abanico, aventador, canasta petaquita, canasto, canasto chino o chalcha, canasto incaico o

putunga, carril, cartera, chamís, cometa, costurera, florero, frutera, globo de canastilla, individual, jabonera, jardinera, juguete de duda, moisés, navideña, panera, pantalla, pañalera, papelera, petaca, petate, pingullo, pinocho, redondo, rondador, sardinada, sombrero, soplador.

**Hierro:** Alcayata, almijarra, arado, arrayador, barbada, barreta, bisagra, brasero, cajas, candado, candelabro, cañón, carretilla, chanchador, chapa, chinche, clavo, clavo tipo colonial, cruces para los techos, farol, formón, hierro para retorcer, hoz, jalón, juguete de hierro, lámpara, llaves, macetero, máquina para pestañar, mazo, molde, molino de piedra, muchacho, pala, pinzas, portamacetas, protección, puerta, puntilla, raspador, rastrillo, rodillo.

**Hojalata:** Achiotera, balanza, balde, bebedero, bolsa para pasar café, bote, brasero, canal, candelero, candil, cantarilla, cernidor, comedero, cucharón, farol, harnero, horno para asar verde, juguete de hojalata, marco para espejo, mariposa, mechero, pantalla, rallador, regadera, tina, tolva, tostador, tubo.

**Hueso:** Almarada, artesanía en hueso, chuchi pingullo, crisol, flauta, huairu, joyero, pífano, pingullo, piruro, talla en hueso, tayu ukunch, tejeduría shuar, toyo, uum, wajía.

**Lana:** Alfombra, anaco, ashal poncho, bayeta, bufanda, caballo en miniatura, calzón de bayeta, calzón cuto o calzón «Saraguro», chalina, chompa, cobija, cobija amarrada, cocoponcho, cushma, escarpín, faja, faja cahuiña de lana, faja de fiesta, fuste, gorra, guante, hilo de lana, jerga de lana, lanilla, macana, pollera, poncho, poncho amarrado, poncho de dos caras, poncho de llamas, poncho hualoto, rebozo, rebozo ancho, runa poncho, saco de lana, salasaca, sombrero, sombrero de hilo, sudadero, suéter, vara y media, yura poncho.

**Madera:** Abridor o muchacho bailador, acutana caspi, almarada, andador, angarillas, apagante, aparador, arado, armador, armazón de sierra o marquetero, arrayador, artesonado, aspidor, azucarero, bailarín, balsa, balsa de urdir, banca, banco de carpintero, banco de huecos, banco de lustrabotas, banco de tallar, banco de urdir, barrena, barril, bastidor, bastidora, batea, boliche, bolillo, bombo, caballito, caballo de palo, cajas para dulce, cajón de joyero, cama, cama de juguete, camareta, campanilla, canaleta, canoa, capitán, cargador, cargador del mine, cargador inferior, cargador superior,

carro de madera, catre o cuja, cedazo, cepillo, cestería en marquetería, chaqui quiro, charango, charol, chichina, chinia, chiquigua, chirimía, clóset, coca, coche de madera, cohete de flores, cómoda, cómoda semanero, consola, cortina, crucero, cuchara de palo, cuchara mama, cuja, cumbre, cununo, cuña, curvígrafo, cushpi, dúho, espada del tejedor, estante, figurador, florero, formón, fúa, fuelle, fuste, galápago, guitarra, guitarra de juguete, horma, horma coca, horma copeadora, huahua callua, huango caspi, huango palo, huanguna, huarumbo, huso, juguete de balsa, kachui, kitiar, kupat, lambo, lanzadera, lápiz, larguero, lezna, llaves, maceta, madejera, madre, maletero de «conscripto», mama callua, mandolina, mangle, marimba, martillo, masa, masa menor, máscara, mazo, mazo de madera, mazo para cangrejos, mazo para la carne, mecedora, mesa, mesa de centro, mesa para niños, mini, molde, molde de madera, molinillo, molino, molino de piedra, mordaza, mosaico, muchacho, muñeca de trapo, muñeco, nanki, neka, pajanak, pala, palillo, palito para cruzar la comida, pallca, palma, palo del armamento, panelados, panera, papank, pasamanos, pataki, payanku, peaka, perezosa, perinola, pífano, pigchidor, pingullo, pipa, plancha, platillero, puchicana caspi, puerta, puesto de hilar, puntal, puntilla, regla, repisa, requinto, rondador, ropero, shikiti, shilingo, shillidor, shin, shinia, shuyu tacana, silla, silla para niños, sillón, tabla de alisar, tabla para cortar, taburete, taco, talla, tambor, tamboril, tampunch, tantar, tarabilla, taracea, tatank, templador, tingue, toca, tonel, tormentador, torno, tramojo, treviña, trompo, tsantsa, tsentsaksha, tukús, tulur, tuntui, turuji, urdidora, uum, veleta, ventana, vitrina, wachi, wawa, yoyó, zancos.

**Metal precioso:** Anillo, arete o zarcillo, cadena, colgante o dije, collar, cullqui cruz, esclava, guardapelos, manilla, prendedor, pulsera, tupo.

**Orlón:** Alforja, canutillo, cortina, escarpín, faja, faja cahuiña, faja cahuiña de orlón, faja cahuiña para niñas, faja de fiesta, faja dibujos, faja esterada, faja labrada en colores, mama chumbi, salasaca, sombrero de hilo.

**Paja toquilla:** Ala blanca, arrascado, azufrado, boliado, brisa, brisa liso, brisa varias randas, calado, cayo, chinesco, chispeado o perdiz, chulla, Cuenca o sobre dos, Cuenca alón blanco liso, Cuenca alón blanco randado, Cuenca blanco liso, Cuenca blanco randado, Cuenca café randado y liso, Cuenca liso, Cuenca varias randas, Emelec, fantasía, Gualaquiza, hundido, individual, Jipijapa, juguete de paja, Montecristi, pagchado, pava, perdiz, quingos, ribeteado, sombrero, sombrero chulla, sombrero llano, sombrero mixto, sombrero pareado, timpiak, torcido, tropical, ventilado. v. También juguete de paja.

**Plástico:** Cometa, curvígrafo, escuadra, desarmador, horma, individual, jáquima, mantel, ozhota, palillo, regla, yoyó. v. También decorado de la pieza, pelota de caucho, mimbre, ikat, hilo de lana.

**Totora:** Artesanía en totora, asiento, aventador, balsa, caballete de totora, cuadrito, estera, huacha cama, quesana, tipo dos o cama grande, tipo tres o media cama, tipo uno, uchilla cama.



# Apéndice 7

## Lenguas y etnias

En el territorio de lo que actualmente es el Ecuador, antes de la invasión quichua, habitaban pueblos con diversas lenguas y culturas. Seguramente muchas de estas lenguas estaban emparentadas, en mayor o menor grado. La presencia incásica trató de borrar estas lenguas vernáculas, y lo consiguió en ciertas áreas, sobre todo, en la región serrana; pero hay restos de las lenguas preincásicas. En este trabajo hemos encontrado las siguientes huellas:

**Cañari** (Lengua hablada antiguamente en el norte de Loja, Azuay, Cañar, sur de Chimborazo y parte de El Oro y Guayas): Chuglli, garo, hizanche, jisán, lumar, shin, zhalizho (v. Chilchil).

**Coayquer** (Lengua antiguamente hablada en la parte norte y occidental de la provincia del Carchi. Se la suele llamar también lengua awa. Son típicas de esta lengua las terminaciones -al, -el, il): Cuarmal, cuascuartel, cumil, cumuel.

**Cofán** (Lengua hablada actualmente en el sector nororiental del país): Apacharana.

**Colorado** (Lengua hablada en el sector sur y occidental de la provincia del Pichincha. Es la lengua tsáchila): Fucona, tasín.

**Pansaleo** (Lengua antiguamente hablada en parte de la provincia del Pichincha, Cotopaxi, Tungurahua y parte de la región costera): Alanga, pileo, zhanzhi.

**Shuar** (Lengua hablada actualmente en las provincias de Morona Santiago y Zamora Chinchipe): v. el apéndice 9.

Hibridaciones:

**Cayapa-colorado y pansaleo** (se toma como una unidad lingüística al cayapa-colorado): Faja Otavalo.

**Pansaleo - quichua**: Chiquigua.

**Cayapa-colorado y quichua**: Piquigua.

**Quichua - cañari**: Piri gullán.

**Quichua - malacato**: Saraguro (la raíz guro significa cerro en malacato. Saraguro = cerro del maíz. El malacato fue una lengua que se habló en parte de la provincia de Loja)

En este apéndice no se hace referencia a la lengua quichua, por tener una presencia generalizada en gran parte de la sierra y algunas regiones del oriente.

LAS ETNIAS.- Aun hoy, en el tercer milenio, podemos encontrar agrupaciones étnicas claramente diferenciadas en lo cultural y en lo geográfico. De Sur a Norte tenemos, en la región serrana:

Los saraguro, en el cantón del mismo nombre, provincia de Loja. (v. Lugares citados, apéndice 8).

Los salasaca, en el cantón Pelileo, provincia del Tungurahua. (v. Lugares citados, apéndice 8).

Los otavaleños, en el cantón Otavalo y sus alrededores, en la provincia de Imbabura. (v. Lugares citados, apéndice 8).

En la región costera: Los chachi o cayapa, en la región central y norte de la provincia de Esmeraldas. v. Capitán, cestería, fibra cayapa, guararipo, hoja blanca, talla.

Los colorado o tsáchila en la región sur y occidental de la provincia del Pichincha. v. Arma, fucona, tasín.

En la región oriental: los canelo-quichuas, llamados también quichuas de la Amazonía, en gran par-

te de las provincias de Pastaza y Napo. (v. Lugares citados, apéndice 8).

Los huaorani (llamados impropriamente aucas) en parte de la provincia de Napo y Orellana. v. Arma.

Los cofanes, en pequeños sectores de la provincia de Sucumbíos. v. Apacharana.

Los shuar, en amplias zonas de las provincias de Morona Santiago y Zamora Chinchipe. v. Apéndice 9.



# Apéndice 8

## Lugares citados

**Azuay** (Provincia): Abridor, artesanía en cacho, bailarín, bastidora, bordar, cabuya ñahui, chillpir, cobija amarrada, cuarzo, devanador, duda, encauchador, etse, hizanche, illahuamarca, jisán, joyero, juca con corcho, juguete de paja, juguete de duda, macana, macramé, olla del baño, paño, alverjilla, paño cachemira, paño cachemira o trama de colores, paño caracol, paño de campo blanco, paño de campo obscuro, paño imitación al peruano, paño zhiro, plantilla, plato de ceja, poncho amarrado, popotería, pupo, quina, rodapié, rosas, sarín, sisín, sombrero de paja toquilla, tacti, técnica del golpeado, técnica del modelado, técnica del molde de dos tapas, telar de cintura, tortillera, traperche. **Cuenca** (capital provincial): Cinta Cuenca cuzco, juguete de hojalata, morón, pallca del setenario, rampa, vidrio. **Chordeleg** (cantón): juguete de arcilla, técnica del torno. **Paute** (cantón): utensilios de cocina. **Baños** (parroquia de Cuenca): bomba. **Sinincay** (parroquia de Cuenca): artesanía en mármol.

**Bolívar** (provincia): Molde para huahua de pan, shucus (v. carrizo), técnica del molde invertido, acordelado y paleteado.

**Cañar** (provincia): Amasado del barro, artesanía en cacho, aullidor, batanería, caja de carnaval, camisa tradicional, cashca, chapais, curtido con vegetales, cuhsma, duda, faja de dos caras, faja rayas, huarumbo, illuas, maquiahuana, montura Cuenca, ñaccha chumbi, paltana, pillador, quina,

sisín, sombrero de paja toquilla, técnica del golpeado, violín. **Chuquipata** (parroquia de Azogues): escultura en piedra. **Jatumpamba** (sitio de la parroquia San Miguel, Azogues): caolín, amasado del barro.

**Carchi** (provincia): Cobija amarrada, juco (v. carrizo), poncho amarrado, poncho de llamas, telar de pie, telar vertical.

**Chimborazo** (provincia): Arma 2, chumbi labrado, cinta de pelo, cinta llana, coco poncho, faja de fiesta, faja labrada en colores, faja Otavalo, huahua chumbi, mama chumbi, poncho hualoto, puño, runa poncho, técnica del molde invertido, acordelado y paleteado, técnica del molde y torno, telar de cintura. **Riobamba** (capital provincial): juguete de tagua, yoyó. **Guano** (cantón): alfombra. **Cacha** (parroquia de Riobamba): cinta cachca, faja cahuiña, faja Chimborazo.

**Cotopaxi** (provincia): Barnizado, cestería, chicche, cunga hualca, jerga de lana, juguete de duda, macana, manteco, punchira, puño, técnica del acordelado, técnica del molde de dos tapas, técnica del molde y torno, tinaco, vara y media. **Pujilí** (cantón): juguete de arcilla. **Chame** (sitio de la parroquia Zumbahua, cantón Pujilí): pintura popular. **Huanuloma** (sitio de la parroquia Zumbahua, cantón Pujilí): pintura popular. **Quilotoa** (sitio de la parroquia Chugchilán, cantón Pujilí): pintura popular. **Tigua** (sitio de la parroquia Zumbahua,

cantón Pujilí): pintura popular. **Toropata** (sitio de la parroquia Zumbahua, cantón Pujilí): pintura popular.

**El Oro** (provincia): Encauchador, pirotecnia, técnica del molde invertido, acordelado y paletado. **Zaruma** (cantón): bomba.

**Esmeraldas** (provincia): Artesanía en coral, balsa macho, bombo, calade, cestería, chapil, chimbusa, fibra cayapa, hoja blanca, jigua, marimba, mimbres, peipán, piquigua, potro, purgande, rampira, redes y artes de pesca.

**Galápagos** (provincia): Artesanía en coral.

**Guayas** (provincia): Barquito, barrilería, hornilla, pirotecnia, playo, técnica del modelado, jalado y raspado, toyo. **Samborondón** (cantón): técnica del torno. **Posorja** (parroquia de Guayaquil): juguete de balsa. **Data** (sitio de la parroquia Posorja, cantón Guayaquil): juguete de balsa.

**Imbabura** (provincia): Accha cinta, ali chumbi, batanería, cajas para dulce, callua, canastillo, cestería, faja de dos caras, huahua chumbi, huallica, mama chumbi, mandibulín, maqui huatarina, pisón, poncho amarrado, poncho de dos caras, poncho de novio, quena, técnica del molde invertido y acordelado, técnica del molde y torno, telar de cintura, tinaco, trompo, volador, záparo, zumbambico. **Cotacachi** (cantón): chauchera, cigarrera, caballito. **Otavalo** (cantón): Cortina, muñeca de trapo, salasaca. **San Pablo** (parroquia de Otavalo): totora. **San Antonio** (parroquia de Ibarra): escultura en piedra, talla. **Yaguarcocha** (sitio de Ibarra): Caballete de totora, tipo dos o cama grande.

**Loja** (provincia): Curtido con vegetales, duda, jerga de lana, malilla, shibur (v. suro), técnica del acordelado, técnica del golpeado, telar de cintura. **Saraguro** (cantón): batanería, calzón pacha, calzón «Saraguro», faja de la china.

**Los Ríos** (provincia): Barrilería.

**Manabí** (provincia): Artesanía en cabuya, artesanía en hojas, azocado, cisal, comal, hojalatería, juguete de paja, mazo, mimbres, pava, petate, rampira, sombrero de paja toquilla, técnica del modelado, técnica del modelado, jalado y raspado. **Montecristi** (cantón): Barrilería, Montecristi. **Jipijapa** (cantón): Jipijapa. **Puerto López** (cantón): escultura en piedra. **Puerto Cayo** (parroquia de Jipijapa): cayo. **La Pila** (sitio del cantón Montecristi): cerámica de La Pila. **Sosote** (sitio del cantón Portoviejo): juguete de tagua.

**Morona Santiago** (provincia): Gualaquiza.

**Pastaza** (provincia): Callana, chalo, colorallpa, huihuishcu, lica. **Sarayacu** (parroquia del cantón Puyo): cerámica ceremonial.

**Pichincha** (provincia): Marimba, masapán, técnica del molde y torno. **Quito** (capital provincial y nacional): muñeca de trapo. **Huangopolo** (parroquia de Quito): cedazo. **Valle de los Chillos** (sitio del cantón Rumiñahui): hilo de chillo.

**Tungurahua** (provincia): Artesanía en cabuya, artesanía en cacho, cajas para dulce, florero, mariposa, rebozo ancho, telar de pie, vara y media, wingo, yura poncho. **Ambato** (capital provincial): juguete de cuero, juguete de hojalata. **Baños** (cantón): juguete de tagua. **Salasaca** (parroquia del cantón Pelileo): Ashal cushma, ashal poncho, calzón catatumba, calzón yerbabuena, castilla puca, cullqui cruz, espiguilla, facha, motivos ornamentales en el bordado, paño, pecho jerguilla, pishco, pluma sombrero, puntada común, punto máquina, punto relleno, rigra tupus, ringri huallica, salasaca, taruga, ucupachalina, vareta.

Del resto de provincias no se hace mención específica, aunque se nombra el Nororiente, el Suroriente, el Austro, el centro del país, etc. Graf. 362.

- Azuay**
1. Baños
  2. Chordeleg
  3. Cuenca
  4. Paute
  5. Sinincay

- Cañar**
1. Chuquipata
  2. Jatumpamba

- Chimborazo**
1. Cacha
  2. Guano
  3. Riobamba

- Cotopaxi**
1. Chame
  2. Huanuloma
  3. Pujilí
  4. Quillotoa
  5. Tigua
  6. Toropata

- El Oro**
1. Zaruma

- Guayas**
1. Data
  2. Posorja
  3. Samborondón

- Imbabura**
1. Cotacachi
  2. Otavalo
  3. San Antonio
  4. San Pablo
  5. Yaguarcocha

- Loja** 1
1. Saraguro

- Manabí**
1. Jipijapa
  2. La Pila
  3. Montecristi
  4. Puerto Cayo
  5. Sosote

- Morona Santiago**
1. Gualaquiza

- Pastaza**
1. Sarayacu

- Pichincha**
1. Huangopolo
  2. Quito
  3. Valle de los Chillos

- Tungurahua**
1. Ambato
  2. Baños
  3. Salasacas



Lugares citados



# Apéndice 9

## El mundo shuar

Akachu	Kachui
Akaru kampuntniunam aeprusar	Kaka
kuntín maatai	Kamush
Akiamu	Kankúm
Amamuk	Kantash
Ampakai	Kanze
Apai	Kapaku nuwe
Aremu	Karis
Arusa	Katsuin
Cerámica shuar	Kitiar
Chankín	Kuai
Chapawik	Kuiship
Chiangrapi	Kujancham
Chimbuí	Kuji
Chinchip	Kumai
Chinia	Kumiank
Chinkium	Kunku
Chipia	Kuntín nuyá yajasma uunt
Chivia	áinia aú nápuarat tusar na-
Chu	jántai
Chuchuke	Kunín wan najanawar pujú
Etse	áinia nu nápuarat tusar najántai
Ichinkián	Kupat
Ijiu	Kutanga
Ipiaku	Kutsa
Itip	Makich
Jápik	Mamuta
Jeéncham nanchík	Muits
Jímia	Mupish
Kaap	Náatip
Kachiniak	Naí

Nanamtin nunká yujaú ainiana  
aú iniaptai  
Nanki  
Natem  
Natipia  
Neka  
Nupi  
Nutsun  
Pajanak  
Papank  
Pataki  
Patu nanki  
Payanku  
Payashnya  
Peaka  
Peem  
Peine de pindo  
Piat  
Pinink  
Pinkui  
Pinkui punu  
Pintiu  
Piruan  
Pitiak  
Pitiak uyunt  
Pitiuk  
pitsa  
Pumbuná  
Pumpu  
Punu  
Putsuh  
Remu  
Saa  
Secha  
Sekat  
Senta  
Sepur  
Shakap  
Shauk  
Shauka  
Shikiar  
Shikiti  
Shimiut  
Shirikip  
Shuar jintiai akirtutai  
Shuinia  
Shuin nuwe  
Shuwi achitiai  
Súa  
Suku  
Súnday  
Sunka  
Tai  
Taketak  
Takuar

Tampunch  
Tantar  
Tarach  
Tashitash  
Tatank  
Tawásap  
Tayo  
Tayu ukunch  
Teerén  
Tejeduría shuar  
Telar shuar  
Temásh  
Tendearma  
Tentem  
Terén  
Timpiak  
Tintiuke  
Tiringsa  
Tirinkias  
Tiripish  
Tsanku  
Tsantsa  
Tsapa o mati  
Tsatsa  
Tsayantur  
Tseas  
Tseas náatip  
Tsem  
Tsenk  
Tsenken  
Tsentsaksha  
Tsere  
Tserem  
Tsukanká akitiai  
Tsukanká apujtai  
Tukcha  
Tukúnap  
Tukupi  
Tukús  
Tumank  
Tunda  
Tunka  
Tunta  
Tunta tsentsaksha  
Tuntui  
Turuji  
Ukumcha  
Unkuship  
Uruch  
Usumtai  
Uum  
Uyunt de lagarto  
Uyunt de mono  
Uyush  
Wachi nanki

Waiakar  
Wajia  
Wasake  
Washik  
Wáshim  
Waup  
Wauwau  
Wawa  
Wémash  
Wempenk  
Yakuch

Yakum  
Yamakai  
Yambitsa hi  
Yampún  
Yukaipi  
Yukunt  
Yumi  
Yunkinia  
Yunkua  
(v. También canelo, canoa y guarumbo)





# Apéndice 10

## Mundo y artesanía El mundo mineral

Estado gaseoso:

Amoníaco  
Ácido clorhídrico

Estado líquido:

Aceite de vitriolo o ácido sulfúrico  
Acetona  
Ácido bórico  
Ácido muriático  
Ácido nítrico o agua fuerte  
Ácido oxálico  
Ácido sulfúrico o aceite de vitriolo  
Agua fuerte o ácido nítrico

Estado sólido:

Sustancias metálicas:

Acero (v. materias primas y productos)  
Aluminio  
Aluminio blanco  
Bronce  
Bronce de aluminio  
Bronce ordinario  
Chatarra  
Cobre  
Cromo  
Estaño  
Hierro  
Hojalata  
Latón o metal amarillo duro  
Metal amarillo suave  
Metal blanco  
Mercurio

Níquel  
Oro  
Plata  
Platino  
Plomo  
Zinc  
Zinc galvanizado

Sustancias no metálicas:

Alumbre  
Alúmina  
Antimonio  
Arcilla  
Arena sílica  
Arenilla  
Azufre  
Bicarbonato de sodio  
Bicromato de potasio  
Bol de Armenia  
Bórax  
Brea  
Cal  
Caolín  
Carbonato de estroncio  
Carbonato de sodio  
Ceraturo  
Chagrallpa  
Cianuro  
Cianuro de potasio  
Clorato  
Clorato de barita  
Clorato de potasa  
Colorallpa  
Cromo de potasio  
Flores de zinc  
Kapaku nuwe  
Nitrato  
Nitrato de plata  
Nitrato de potasa  
Óxido de cobre  
Óxido de hierro  
Óxido de zinc  
Parafina  
Perboratos y cloratos de potasio (v. Semiblichado)  
Plombagina  
Pucallpa  
Púrpura blanca  
Púrpura negra  
Quilluallpa  
Sal  
Salitre  
Sal oxálica  
Shuin nuwe  
Silicato de sodio  
Sulfato de antimonio

Sulfato de cobre  
Sulfato de hierro  
Talco  
Tierra (v. Adobe, adobe de huano, teja)  
Tierra nueva  
Tierra vieja  
Tierra virgen  
Tiza  
Trípoli  
Yanallpa  
Yeso  
Yuracallpa

Variedades de piedra: Andesita

Chipia  
Coín  
Cuarzo  
Huahua piedra  
Mama piedra  
Mármol  
Molino de piedra  
Mollejón  
Piedra de afilar  
Piedra de ágata  
Piedra de moler  
Piedra de pataquir  
Piedra de tope  
Piedra dura  
Piedra gris  
Piedra ocre  
Piedra para moler azufre  
Piedra pómez  
Piedra preciosa  
Piedra rosada  
Piedra voladora  
Pisón

Sustancias sintéticas:

Corosil  
Cueroflex  
Esponja  
Espuma flex  
Laca «Sellador»  
Neolyte  
Pega blanca  
Pegamento plástico  
Plástico (v. Ikat, hilo de lana, y apéndice 6)  
Plástico de tapizar (v. Caballito, caballo de palo)  
Poliuretano  
Previl  
PVC

Fibras sintéticas

Fibra de plástico (v. Jáquima, tejeduría)  
Nailon

Orlón  
Rayón

## Artesanías con el mundo mineral

Alfarería y cerámica  
Artesanía en alambre  
Artesanía en bronce  
Artesanía en cera  
Artesanía en chatarra  
Artesanía en mármol  
Barro  
Escultura (Talla y escultura)  
Herrería  
Hojalatería  
Joyería  
Mecánica industrial  
Metalistería  
Pintura popular  
Pirotecnia  
Tejeduría (Fibras sintéticas)  
Vidrio

## El mundo vegetal

Árbol:

Madera:

Aguacatillo  
Aimarash  
Aliso  
Amarillo  
Anime  
Balsa  
Balsa macho  
Bálsamo  
Calade  
Canelo  
Caoba  
Capivo  
Capulí  
Cavo  
Cedro  
Cerote  
Chicho  
Chimbusa  
Ciprés  
Eucalipto  
Frutilla  
Guabo  
Guachapelí

Guadaripo  
Guarango  
Guasango  
Guayacán  
Huarumbo  
Ishpingo  
Jaile  
Jigua  
Laurel  
Mangle  
Moyuyo  
Naranjo  
Nogal  
Pacarcar  
Pechiche  
Pino  
Pitiuk  
Platuquero  
Pumamaqui  
Purgande  
Remu  
Romerillo o sisín  
Rosero  
Sande  
Sara  
Sauce  
Seike  
Shimiut  
Shuinia  
Tukús  
Turuji  
Washik

Hojas y ramas:

Aliso  
Apai  
Arrayán  
Capulí  
Cedro  
Eucalipto  
Guayusa (únicamente las hojas)  
Laurel (únicamente las hojas)  
Molle  
Mupish (únicamente las ramas)  
Nogal (hojas y cortezas del fruto)  
Pumamaqui  
Yukaipi (únicamente las hojas)

Frutos y pepas:

Guarango  
Kuiship  
Kumiank  
Makich  
Naranja agria  
Nupi

Shauk  
Súa  
Tangaré  
(v. También recipientes vegetales)

Corteza:

Cascarilla (v. Cashca)  
Chiangrapi  
Kaka  
Kuai  
Pitiuk (v. Wémash)  
Ukumcha

Resinas:

Caucho o látex  
Goma  
Incienso  
Shilquillu  
Shirikip o copal (v. Kungé)  
Resina del zapote (v. Tejido del sombrero)

Ceniza:

Apacharana. (v. Artesanía en bronce, teja).

Carbón:

Camareta  
Fundición  
Vidriado  
Volador  
v. Artesanía en bronce

Carbón de sauce:

Pólvora

Fibras:

Ceibo  
Jaile (v. Sapán)  
Kamush, damagua, damajagua, tamajagua, majahua  
llanchama, kutsa o sapán blanco  
Yunkua

Raíces:

Raíces varias (v. Talla)  
Raíz externa. (v. Waup)

Recipientes vegetales:

Katsuin  
Mate  
Náatip  
Pilche  
Poto  
Punu  
Takuar  
Tsapa o mati  
Tsatsa

Tseas náatip  
Tsenk  
Tserem  
Unkuship  
Usumtai  
Wempenk  
Yumi

Arbustos:

Huilco

Hojas, ramas y vainas:

Chanchilva  
Chinchín o pileo

Corteza:

Garó

Semillas:

Achiote o ipiaku

Frutos:

Limón

Palmáceas:

Madera:

Ampakai  
Chonta  
Chuchuke  
Pambil  
Tambán  
Yunkinia

Hojas (fibras):

Chambira  
Chapil  
Kumai  
Mocora  
Paja toquilla o pumbuná  
Palma real  
Palmera de coco (v. Fibra de coco)  
Pambil  
Ramos  
Rampira  
Tambán

Frutos:

Cadi (v. Tagua)  
Chonta (v. Chontaduro)

Cogollo:

Ijiu (v. Jápik)

Resina:

Tambán

Grasa vegetal:  
v. Manteca vegetal

Bejucos:

Tallos:  
Bejuco (v. Akaru kampuntniunam aeprusar kuntín maatai)  
Chinchip  
Chinia  
Fibra cayapa  
Fibra palmita totora  
Kaap  
Kankúm  
Mimbre  
Natem

Raíces:  
Piquigua

Gramíneas fibroleñosas:

Tallos:  
Carrizo  
Caña guadúa  
Cañaveral  
Duda  
Moya  
Sada  
Sucus  
Surillo  
Suro  
Teerén (v. Kuntín nuyá yajasma uunt áinia aú  
nápuarat tusar najántai, wáshim, tambor)  
Tunta

Hojas:  
Carrizo (forraje)  
Surillo (forraje)  
Suro (forraje)

Raíces:  
Teerén (v. Kuntín wan najanawar pujú áinia nu  
nápuarat tusar najántai)

Meollo:  
Teerén (v. Uum)

Plantas:

Tallos:  
Banano  
Caballo chupa  
Cebada (v. Adobe, tallo de cebada)  
Chulco  
Trigo  
Zambo



Hojas:

Alanga  
hoja blanca  
Kachiniak  
Maíz (v. Ikat, sarapanga)  
Paja de cerro  
Plátano rosado (v. Cestería)  
Plátano seda (v. Cestería)  
Puca ugsha  
Pumpu  
Yamakai

Hojas y ramas:

Chilca  
Hierbamora

Hojas y tallos:

Lengua de vaca

Hojas, tallos y flores:

Retama

Hojas, ramas y flores:

Pacunga  
Zambo  
Zorro quihua

Flores:

Ñáchag

Frutos y semillas:

Achira  
Etse  
Maní (v. Uum)  
Piñán  
Piri gullán  
Vainilla (v. Mamuta)  
Semillas fragantes (v. Payashnya)

Tallo de la flor:

Cabuya (v. Aspa, bombo)  
Taxo (v. Rondador)

Cáscaras:

Plátano (v. Taketak)  
Yuca (v. Uum)

Jugo de las hojas:

Cabuya (v. Indigotina, lejía)

Plantas acuáticas:

Tallos:

Chicche  
Matara  
Totorá  
Totorilla o zhullín

Ramas y hojas varias:

Chamiza

Derivados vegetales:

Almidón de yuca (v. Engrudo)

Destilación de la turba (v. Anilina)

Harina

Harina de trigo

Otros vegetales:

Ajo (v. Hiel de buey)

Cáscaras (v. Mamuta)

Colca

Liquen o rumibarba

Llashipa (v. Primera quemada)

Puca angu

## **Artesanías con el mundo vegetal**

Armas

Artesanía con flores secas

Artesanía en cabuya

Artesanía en caucho

Artesanía en frutos

Artesanía en hojas

Artesanía en papel

Artesanía en tagua

Artesanía en totora

Barrilería

Bordado

Carpintería

Cestería

Cordelería

Corte y confección

Instrumentos musicales

Masapán

Mimbre

Paja toquilla

Pirotecnia

Recipientes vegetales

Tejeduría (Fibras vegetales)

Tocados y adornos

Trampas y artes de pesca

## **El mundo animal**

Pieles o cueros de animales terrestres:

Ardilla (v. Cuero, tentem)

Borrego (v. Pellón, pintura popular, tambor, zamarro)

Burro (v. Bombo)

Caballo (v. Bombo, caballito)  
Chivo (v. Bombo)  
Culebra (v. Akachu)  
Iguana o sünday (v. Cuero)  
Lagarto (v. Uyunt de lagarto)  
Mono (v. Cuero, uyunt de mono)  
(variedades de mono):  
    Kujancham  
    Kuji  
    Sepur  
    Tsere  
    Yakum  
Novillo (v. Descarne, caballo en miniatura)  
Perro (v. Bombo)  
Res (v. Bombo)  
Saíno (v. Tambor, tejeduría shuar)  
Tatabra (v. Bombo)  
Tigre (v. Cuero)  
Tigrillo (v. Tambor)  
Venado hembra (v. Bombo, cununo)  
Venado macho (v. Bombo)

Piel de pez fluvial:

Tunka

Huesos de animales terrestres o arborícolas:

Burro (v. Mandibulín)  
Chu (v. Wajía)  
Res (v. Huairu, joyero)  
Saíno (v. Uum, tejeduría shuar)  
Tigre (v. Uum, wajía)  
Tsem (v. Tayu ukunch)  
Venado (v. Huairu)

Huesos de aves:

Chivia  
Cóndor (v. Chuchi pingullo, pífano, rondador)  
Pitsa  
Tayo  
Huesos de aves, en general: v. Pífano, pingullo.

Huesos en general:

v. Piruro, talla en hueso, taracea, tejeduría shuar.

Hueso de pez marino:

Toyo

Destilación de huesos:

Anilina

Ceniza de huesos:

Artesanía en bronce  
Crisol

Huesos y cartílagos:

Cola

Plumas:	Secha Tucán Yampún Plumas en general (v. Tendearma, pluma sombrero)
Dientes:	Ardilla (v. Uum) Piraña (v. Tsentsaksha) Monos o jaguares (v. Naí)
Lana:	Cabra (v. Jerga de lana) Cuy (v. Jerga de lana) Oveja (v. Tejeduría)
Crin:	Ganado equino (v. Cedazo)
Tripa:	Cuy (v. Kitiar) Kuji (v. Tumank)
Caparazón:	Armadillo Tortuga (v. Tejeduría shuar)
Grasa:	Gallina (v. Quena) Sebo de res (v. Vela de sebo, pirotecnia)
Boñiga:	Adobe de huano, cera de abeja de tierra, crisol, hornilla, primera quemada, quena, teja.
Vísceras:	Vejiga de borrego (v. Encarnado, policromía)
Cuerno:	Cacho, artesanía en cacho
Cabeza:	Uyush
Cuerpo de ave:	Sunka
Caracol:	Concha (v. Kunku)
Animales marinos:	Peces: Carduma Chato Gurulango

Coral (v. Artesanía en coral)

Caracol (v. Morado)

Concha (v. Quipa)

Insectos:

Cochinilla

Elitros (v. Wauwau)

Secreción: (v. Cera de abeja de tierra, cera de betún, cera negra, pungara, sekat)

Campo humano:

Cabeza (v. Tsantsa)

Pelo (v. Akachu, artesanía en bronce, kitiar, nutsun, tsukanká akitiai, tsukanká apujtai)

Orina (v. Lejía, quena, tinaco)

## **Artesanías con el mundo animal**

Artesanía en cacho

Artesanía en conchas y caracoles

Artesanía en coral

Artesanía en cuero

Artesanía en hueso

Batanería

Instrumentos musicales

Marroquinería

Talabartería

Tejeduría (fibras animales)

Tocados y adornos

Zapatería



# Bibliografía

- Acosta Solís, Misael. Bambúes y pseudobambúes del Ecuador. Mimeo. Guayaquil. 1982. 36 p.
- Aguilar de Tamariz, María Leonor. 1 Joyería del Azuay. CIDAP. Cuenca. 1988. 226 p.
- 2 Tejiendo la vida. Las artesanías de paja toquilla en el Ecuador. CIDAP. Cuenca. 1988. 210 p.
- Álvarez, Fabián y Cueva, Juan Carlos. Artesanía en Cuenca. Hojalatería y chatarra. Tesis. Mimeo. Universidad del Azuay. 1994. 13 p.
- Álvarez, Miguel. El modelado. Texto básico de zapatería. IIDCA. CREA. Mimeo. Cuenca. 36 p.
- Álvarez, Sara y Vanegas, José Luis. La talabartería del Cañar. CREA. Cuenca. 1984. 23 p.
- Álvarez, Silvia. Artesanías y tradición étnica en la península de Santa Elena. Mimeo. ESPOL. s/l. 85 p.
- Arteaga, Diego. El artesano en la Cuenca colonial. CIDAP- Casa de la Cultura Ecuatoriana. Cuenca. 2000. 175 p.
- Astudillo de Cueva, Lucía. 1 Artesanías de Pastaza. Exposición docente. CIDAP. Cuenca. s/f. No. 4. 8 p.
- 2 Metalistería del Azuay. Exposición docente. CIDAP. Cuenca. 1982. No. 2. 21 p.
- 3 Textilería tradicional del Cañar. Exposición docente. CIDAP. Cuenca. 1982. 20 p.
- Avilés Rodas, Fabián y Heras Abril, Cumandá. Cestería en San Joaquín. Tesis. Universidad del Azuay. Mimeo. s/f. 22 p.
- Balarezo, Piedad y Brito, Enma. Instrumentos musicales. In. Revista del Instituto Azuayo de Folklore. No. 9. Casa de la Cultura Ecuatoriana. Cuenca. 1986. 210 p.
- Bianchi, César. 1. Mundo shuar. No. 5. Alfarería. Centro de documentación e investigación cultural shuar. Sucúa. 1976. 107 p.
2. No. 8. Navegación y pesca. Centro de documentación e investigación cultural shuar. Sucúa. 1977. 68 p.
3. No. 7 Instrumentos musicales. Centro de Documentación e investigación cultural shuar. Sucúa. 68 p.
4. No.2. Trampas. Centro de documentación e investigación cultural shuar. Sucúa. 1976. 90 p.
5. No. 10. Los adornos. Centro de documentación e investigación cultural shuar. Sucúa. 1978. 82 p.
6. No. 6 Armas. Centro de documentación e investigación cultural shuar. Sucúa. 1976. 85 p.
7. No.4. Canastos y redes. Centro de documentación e investigación cultural shuar. Sucúa. 1977. 86 p.
8. No. 3. Hilos, tejidos y pieles. Centro de documentación e investigación cultural shuar. Sucúa. 1976. 78 p.
- Bianchi, César y Rovere, Franco. Mundo shuar. No. 9. La tsantsa, los tatuajes y la pintura corporal. Centro de documentación e investigación cultural shuar. Sucúa. 1977. 79 p.
- Bodenhorst, Benno. Alfombras del Ecuador. In. Antropología ecuatoriana. No. 4 - 5. Casa de la Cultura Ecuatoriana. Quito. 1987. 172 p.

- Bonilla, Patricia y Enríquez, María Elena. 1. El juguete popular. CIDAP. Cuenca. 1987. 41 p.  
2. El juguete popular en el Ecuador. Mimeo. Quito. 1987. 72 p.
- Bustos, Gonzalo y Piko, Magdalena. Fajas, diseño chumbi. Delegación de cultura de Chimborazo. Riobamba. 1987. 25 p.
- Cantos, Gerardo y Galindo, Carlos. La pirotecnia en el Azuay. CIDAP. Cuenca. 1989. 70 p.
- De Carvalho Neto, Paulo. El septenario. In Revista del Instituto Azuayo de Folklore. No. 1. s/ ed. Cuenca. 1968. 215 p.
- Chazi Ramos, Hernán y Rodas Cárdenas, Pedro. La cultura popular de algunas poblaciones indígenas de la provincia del Azuay. Tesis. Universidad de Cuenca. Mimeo. 1988. 182 p.
- Coba Robalino. Monografía general del cantón Píllaro. s/ed. s/l. 1929.
- Cordero, Luis. 1. Botánica. Universidad de Cuenca. Cuenca. 1984. 240 p.  
2. Diccionario quichua. Casa de la Cultura Ecuatoriana. Quito. 1955. 427 p.
- Córdova, Carlos Joaquín. Diccionario de ecuatorianismos. Universidad del Azuay. Cuenca. 1995. 1100 p. 2 tomos.
- Corral, Alexandra y Vélez, Marcos. La tagua. Universidad del Azuay. Tesis. Mimeo. 1996. 8 p.
- Cuvi, Pablo. Artesanías del Ecuador. Dinediciones. Quito. 1994. 173 p.
- Encalada Vásquez, Oswaldo. Diccionario de toponimia ecuatoriana. CIDAP- Universidad del Azuay. 2002. 3030 p. 5 tomos.
- Escudero Albornoz, Ximena. Neptalí Martínez. La permanencia del arte colonial. Fundación El Comercio. Quito. 1996. 105 p.
- Garzón Espinosa, Mario. El tejido de las fajas en el Cañar. In. Revista del CIDAP. No. 35
- Harris, Lourdes y Chica Xavier. La artesanía del hierro forjado. Universidad del Azuay. s/ f. Mimeo. Tesis. 30 p.
- Hoffmeyer, Hans. 1. Competitividad de productos de paja toquilla. Ministerio de Bienestar Social. s/f. Mimeo. 108 p.  
2. Registro de técnicas artesanales aplicadas en paja toquilla. Ministerio de Bienestar Social. s/f. Mimeo. 53 p.
- Holm, Olaf. Jaile. Cordelería rural en la costa del Ecuador. In Revista del Instituto Azuayo de Folklore. No. 12. Casa de la Cultura Ecuatoriana. Cuenca. 1994. 228 p
- Inga Yanza, Julio. Léxico de la artesanía azuaya: sombrerería, tejidos en telares, cestería y cerámica tradicional. Universidad del Azuay. Tesis. Mimeo. 1988. 187 p.
- Jaramillo Cisneros, Hernán. Textiles y tintes. CIDAP. Cuenca. 1988. 213 p.
- Kasten, Rafael. La vida y la cultura de los shuar. Ediciones Abya Yala. Quito. 1988. 682 p. 2 tomos.
- Kelley, Patricia y Orr, Carolyn. Sarayacu quichua pottery. Sil Museum of Antropology. Dallas, Texas. 1976. 38 p.
- León, Carlos. Guía tecnológica de joyería. IIDCA. CREA. Mimeo. s/f. 72 p.
- Malo de Ramírez, Gloria. Las telas encauchadas de Baños. In Recopilación de investigaciones sobre artesanía. Casa de la Cultura Ecuatoriana. Cuenca. 1975. 137 p.
- Molinero, Joe y Burkett, Richard. Manual para el mejoramiento de hornos artesanales. CIDAP. Cuenca. 1995. 27 p.
- Moreno, Carlos y Pérez, Juan Carlos. Proceso de fabricación de calzado. Universidad del azuay. Tesis. Mimeo. 1994. 23 p.
- Penley, Dennis. Paños de Gualaceo. CIDAP. Cuenca. 1988. 167 p.
- Pesántez, Fabián y Peralta, Daniel. Cestería en San Joaquín. Universidad del Azuay. Tesis. Mimeo. s/f. 9 p.
- Pesántez de Moscoso, Gloria. Tejas, ladrillos y adobes en la parroquia de Sinincay, cantón Cuenca. In Revista del Instituto Azuayo de Folklore. No. 4. Casa de la Cultura Ecuatoriana. Cuenca. 1971. 201 p.
- Pita, Edgar y Meier, Peter. La situación socio-económica de la artesanía ecuatoriana: políticas de fomento y perspectivas de desarrollo. CONADE - BANCO CENTRAL. Mimeo. 1984. 578 p. 3 tomos.
- De Ramírez, Gloria. 1. Alfarería: las ollas de barro de San Miguel de Porotos. In Revista del Instituto Azuayo de Folklore. No. 3. Casa de la Cultura Ecuatoriana. Cuenca. 1969. 192 p.  
2. Alfarería y orfebrería de Chordeleg. In Revista del Instituto Azuayo de Folklore. No. 2. Casa de la Cultura Ecuatoriana. 1968. 157 p.
- Rengifo Cañas, Hernán. Cómo hacer una guitarra. CIDAP. Cuenca. 1990. 58 p.
- Rivet, Paul. La industria del sombrero en Ecuador y Perú. In Revista del Instituto Azuayo de Folklore. No. 11. Casa de la Cultura Ecuatoriana. Cuenca. 1991. 122 p.



- Sjomann, Lena.1. Cerámica de Sarayacu. CIDAP. Cuenca. 1991. 42 p.
2. Jatumpamba, tierra de alfareras. CIDAP. Cuenca. 1989. 48 p.3. Vasija de barro. La cerámica popular en el Ecuador. CIDAP. Cuenca. 1992. 406 p.
- Suárez, Diego. Los ponchos tradicionales en la región nororiental del Azuay. Mimeo. 1990. 63 p.
- Tello Sarmiento, Julio. La talla en madera en la ciudad de Cuenca. Universidad de Cuenca. Tesis. Mimeo. 1987. 154 p.
- Torres, Glauco. Diccionario kichua - castellano. Casa de la Cultura Ecuatoriana. Cuenca. 1982. 345 p.
- Vázquez, Teresa. Artesanía de Manabí como mediadora de identidad. Abya Yala. Quito. 1992. 127 p.
- Zambrano, Valery, et al. Producción de chompas de lana en la parroquia Mariano Moreno y Daniel Córdova Toral. Universidad del Azuay. s/f. Tesis. Mimeo. 10 p.
- La cultura popular en el Ecuador. tomo 1. Azuay.Coordinadores: Juan Martínez Borrero y Harald Einzmann. CIDAP. Cuenca. 1993. 234 p.
- La cultura popular en el Ecuador. Tomo 6. Cañar. Cordinadores: Harald Einzmann y Napoléon Almeida. CIDAP. Cuenca. 1991. 196 p.
- La cultura popular en el Ecuador. Tomo 2. Cotopaxi. Coordinador: Marcelo Naranjo. CIDAP. Cuenca. 1996 . 226 p.
- La cultura popular en el Ecuador. Tomo 4. Esmeraldas. Coordinador: Marcelo Naranjo. CIDAP. Cuenca. 1996. 273 p.
- La cultura popular en el Ecuador.Tomo 5. Imbabura. Coordinador: Marcelo Naranjo. CIDAP. Cuenca. 1989. 286 p.
- La cultura popular en el Ecuador. Tomo 8. Loja. Coordinador: Napoleón Almeida. CIDAP. Cuenca. 1999. 244 p.
- La cultura popular en el Ecuador. Tomo 9. Manabí. Coordinador: Marcelo Naranjo. CIDAP. Cuenca. 2002. 375 p.
- La cultura popular en el Ecuador. Tomo 7. Tungurahua. Coordinador: Marcelo Naranjo. CIDAP. Cuenca. 1992. 299 p.
- Curso de formación sobre las tecnologías empleadas en la elaboración y acabado de objetos de piel. CIDAP-IILA. Cuenca.1996. 186 p.
- Curso de formación sobre las tecnologías empleadas en la elaboración y acabado de joyas. CIDAP-IILA. Cuenca. 1944. 143 p.
- Expresión estética popular de Cuenca. Coordinador: Claudio Malo González. Cidap. Cuenca. 1983. 421 p. 2 tomos.
- Indumentaria en Salasaca. IADAP. Mimeo. s/f. 127 p.
- Investigación sobre la joya tradicional de Cuenca. CIDAP. Mimeo. s/f.146 p.
- Manual de la talla y escultura en madera. CENAPIA. Quito. s/f. 40 p.
- Artesanías de América. Revista del CIDAP. Cuenca. Nos. 12,16,18,- 35,38,44.

Nota:

La mayor parte de la información gráfica ha sido obtenida de esta bibliografía



# Índice

Presentación	5
Introducción	11
Diccionario	15
Apéndice 1. Campos léxicos por prácticas artesanales	285
Apéndice 2. Campo léxico: Herramientas y utensilios	315
Apéndice 3. Campo léxico: Máquinas	317
Apéndice 4. Campo léxico: Acciones y procesos	319
Apéndice 5. Campo léxico: Decoración, diseño y Adornos	323
Apéndice 6. Materias primas y productos	325
Apéndice 7. Lenguas y etnias	329
Apéndice 8. Lugares citados	331
Apéndice 9. El mundo shuar	335
Apéndice 10. Mundo y artesanía	339
Bibliografía	353
Índice	357

